

MOD.  
PV1652

**solac**



**PLANCHA DE VIAJE**

**TRAVEL IRON**

**FER À REPASSER DE VOYAGE**

**REISEBÜGELEISEN**

**FERRO DA VIAGGIO**

**FERRO DE VIAGEM**

**PLANXA DE VIATGE**

**REIZEN IJZER**

**PODRÓŽE ŽELAZA**

**ΣΙΔΕΡΟ ΤΑΞΙΔΙΟΥ**

**ДОРОЖНЫЙ УТЮГ**

**FIER DE CĂLCAT PENTRU VOIAJ**

**ТУРИСТИЧЕСКА ЮТИЯ**

**مكواة السفر**

Solac is a registered Trade Mark

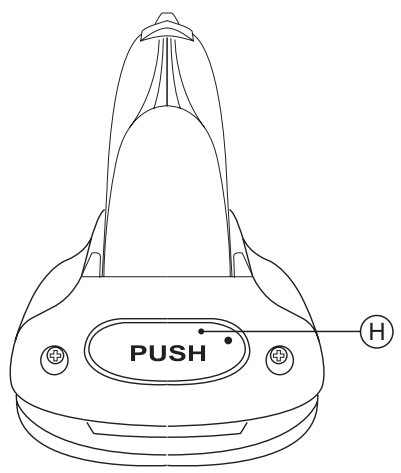
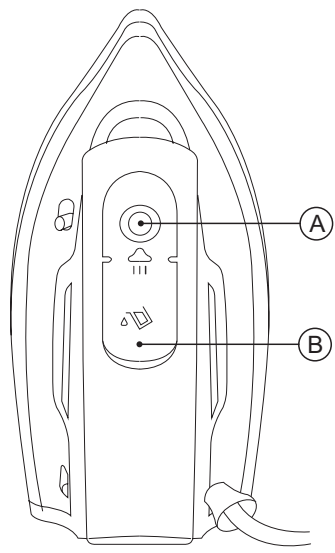
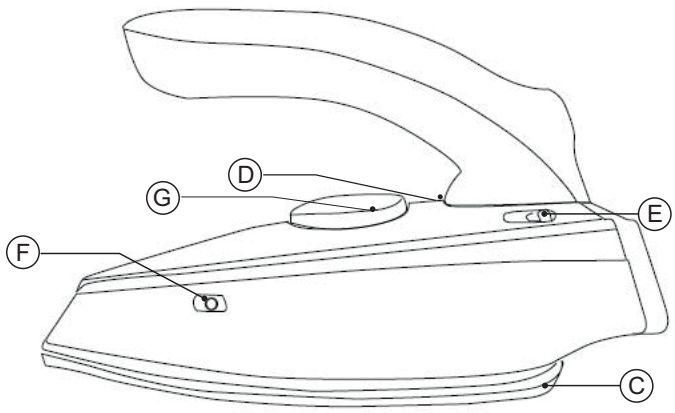

Fig.1

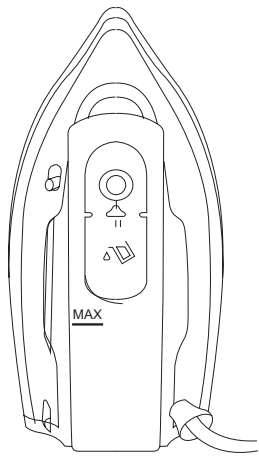
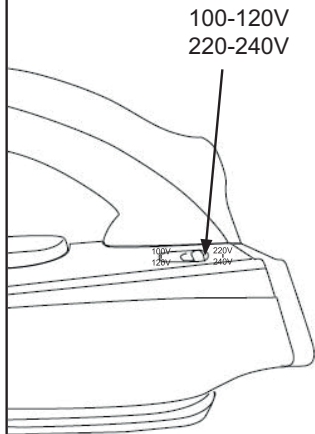

Fig.2





## PLANCHA DE VIAGE PV1652

### DESCRIPCIÓN

- A Botón golpe de vapor
- B Apertura del llenado
- C Suela
- D Piloto luminoso
- E Regulador bi-voltaje
- F Regulador de vapor
- G Regulador de temperatura
- H Botón mango plegable

### UTILIZACIÓN Y CUIDADOS:

- Antes de cada uso, desenrollar completamente el cable de alimentación del aparato.
- Hacer uso del asa para coger o transportar el aparato.
- Para conservar el tratamiento antiadherente en buen estado, no utilizar sobre el utensilios metálicos o punzantes.
- Respetar la indicación de nivel MAX. (Fig.1).
- Desenchufar el aparato de la red cuando no se use y antes de realizar cualquier operación de limpieza.
- Este aparato está pensado únicamente para un uso doméstico, no para uso profesional o industrial.
- Guardar este aparato fuera del alcance de los niños y/o personas con capacidades físicas, sensoriales o mentales reducidas o falta de experiencia y conocimiento.
- No guardar ni transportar el aparato si todavía está caliente.
- La permanencia prolongada a máxima temperatura de la plancha en su alojamiento, puede provocar alteraciones de color en el mismo, que no afectarán al buen funcionamiento del aparato.
- Para un correcto funcionamiento, mantener la suela bien lisa, no la aplique contra objetos metálicos (por ejemplo contra

la tabla de planchar, botones, cremalleras...).

- Se recomienda el uso de agua destilada, especialmente si el agua de la que usted dispone contiene algún tipo de lodo o es del tipo "dura" (que contiene calcio o magnesio).
- Comprobar que la tapa esté perfectamente cerrada antes de poner en marcha el aparato.
- No dejar nunca el aparato conectado y sin vigilancia. Además ahorrará energía y prolongará la vida del aparato.
- No dejar el aparato en marcha reposando encima de una superficie.
- No utilizar el aparato sobre ninguna parte del cuerpo de una persona o animal.
- No usar el aparato sobre mascotas o animales.
- Colocar el mando termostato a la posición de mínimo (MIN), no garantiza la desconexión permanente del aparato.

### MODO DE EMPLEO

#### NOTAS PREVIAS AL USO:

- Asegúrese de que ha retirado todo el material de embalaje del producto.
- Obligatorio si hay un selector de voltaje, no incluir si no hay selector de voltaje:
- Asegúrese de que la tensión seleccionada en el selector de voltaje, coincide con la tensión de red.
- Para eliminar el olor que desprende el aparato al utilizarlo por primera vez, se recomienda tenerlo en marcha a máxima potencia durante 2 horas en una habitación bien ventilada.
- Preparar el aparato acorde a la función que desee realizar.

#### SELECTOR DE VOLTAJE:

- El aparato dispone de un mando selector de voltaje, situar el selector en la posición acorde al tipo de voltaje disponible en la

toma de corriente a la que va a conectar el aparato. (Fig.2)

### LLENADO DE AGUA:

- Es imprescindible el haber llenado el depósito con agua para poder realizar operaciones con vapor.
- Abrir la tapa de la boca de llenado.
- Llenar el depósito respetando el nivel MAX (Fig.1).
- Cerrar la tapa de la boca de llenado.

### USO:

- Desenrollar completamente el cable antes de enchufar.
- Enchufar el aparato a la red eléctrica.
- Deslizar el mando termostato hasta situarlo en la posición que corresponda a la temperatura deseada.
- El piloto luminoso (D) se iluminará.
- No usar temperaturas más altas que las indicadas en la/s prenda/s a tratar.
  - ● Temperatura para fibras sintéticas (Polyester, Nylon...).
  - ●● Temperatura para seda, lana.
  - ●●● Temperatura para algodón. (Mínima temperatura para planchar con vapor).
  - Max Temperatura para lino.
- Si la composición del tejido contiene varios tipos de fibras, debe seleccionarse la temperatura correspondiente a la fibra que requiera una temperatura más baja. (Por ejemplo para un tejido que contenga 60% de polyester y 40% de algodón, debe seleccionarse la temperatura correspondiente al polyester).
- Esperar a que el piloto luminoso se desconecte, lo que señalará que el aparato ha alcanzado la temperatura adecuada.
- Durante el uso del aparato el piloto luminoso se conectará y desconectará de forma automática, indicado de este modo el funcionamiento de los elementos calefactores para mantener la temperatu-

ra deseada.

### PLANCHADO EN SECO:

- El aparato dispone de la opción de planchar en seco (sin vapor). Para esto accionar solamente el interruptor de la plancha.

### PLANCHADO CON VAPOR:

- Es posible planchar con vapor siempre que el depósito disponga de agua y la temperatura seleccionada sea la adecuada.

### MANGO PLEGABLE:

- Pulsando el botón (H), se pliega el mango para facilitar el almacenamiento.

### GOLPE DE VAPOR:

- Esta función proporciona vapor extra para eliminar arrugas rebeldes.
- Pulsar el botón de golpe de vapor (A). Esperar unos segundos a que el vapor penetre en las fibras de la prenda antes de volver a pulsar nuevamente. Para una óptima calidad del vapor no aplicar más de tres pulsaciones sucesivas cada vez.
- Se requieren repetidas pulsaciones para iniciar por primera vez esta función.

### PLANCHADO EN VERTICAL:

- Es posible planchar cortinas colgadas, prendas de vestir en su propia percha, etc. Para hacerlo proceder de la siguiente manera:
- Seleccionar la máxima temperatura de la plancha, girando en el sentido horario el regulador de temperatura de la plancha.
- Pasar la plancha de arriba abajo pulsando el mando vapor (A). Importante: para el algodón y el lino se aconseja poner la base de la plancha en contacto con el tejido. Para otros tejidos más delicados se aconseja tener la base de la plancha a

unos centímetros de distancia.

### **UNA VEZ FINALIZADO EL USO DEL APARATO:**

- Seleccionar la posición de mínimo (MIN) mediante el mando selector de temperatura.
- Desenchufar el aparato de la red eléctrica.
- Retirar el agua del interior del aparato.
- Limpiar el aparato

### **CONSEJOS PRÁCTICOS:**

- Clasificar primero los artículos según la temperatura de planchado. El aparato se calienta más rápido que no se enfría, en consecuencia para evitar accidentes, minimizar el consumo de energía y optimizar su tiempo, se recomienda empezar el planchado con los artículos que requieran temperaturas más bajas e ir progresando hacia los que requieran temperaturas más altas.
- Las prendas de pura lana (100% lana) pueden ser planchadas con el aparato en posición vapor. Seleccionar una temperatura de vapor alta y utilizar entre la suela del aparato y la prenda un paño de algodón seco.

### **LIMPIEZA**

- Desenchufar el aparato de la red y dejarlo enfriar antes de iniciar cualquier operación de limpieza.
- Limpiar el aparato con un paño húmedo impregnado con unas gotas de detergente y secarlo después.
- No utilizar disolventes, ni productos con un factor pH ácido o básico como la lejía, ni productos abrasivos, para la limpieza del aparato.
- No sumergir el aparato en agua u otro líquido, ni ponerlo bajo el grifo.

### **TRATAMIENTO DE LAS INCRUSTACIONES CALCÁREAS:**

- Para un perfecto funcionamiento del aparato, éste deberá estar libre de incrustaciones de cal o magnesio, originadas por el uso de aguas de alta dureza.
- Para evitar este tipo de problema se recomienda el uso de agua destilada.
- Para evitar este tipo de problema se recomienda el uso de aguas de baja mineralización calcárea o magnésica.
- En todo caso, si no es posible el uso del tipo de agua recomendado anteriormente, deberá proceder periódicamente a un tratamiento de descalcificación del aparato, con una periodicidad de:
  - Cada 6 semanas si el agua es "muy dura".
  - Cada 12 semanas si el agua es "dura".
- Para ello recomendamos el uso de un producto específico para este tipo de aparato, de venta en tiendas especializadas y servicios técnicos autorizados.
- Para ello deberá usar un producto antical específico para este tipo de aparato.
- No se recomiendan soluciones caseras, tal como el uso de vinagre, en los tratamientos de descalcificación del aparato.

**TRAVEL IRON  
PV1652****DESCRIPTION**

- A Steam blast button
- B Filling spout
- C Soleplate
- D Pilot light
- E Dual voltage selector
- F Steam regulator
- G Temperature regulator
- H Foldable handle button

**USE AND CARE:**

- Fully unroll the appliance's power cable before each use.
- Use the appliance handle, to catch it or move it.
- To keep the non-stick treatment in good condition, do not use metal or pointed utensils on it.
- Respect the MAX level indicator. (Fig.1).
- Disconnect the appliance from the mains when not in use and before undertaking any cleaning task.
- This appliance is for household use only, not professional, industrial use.
- Store this appliance out of reach of children and/or persons with physical, sensory or reduced mental or lack of experience and knowledge.
- Do not store or transport the appliance if it is still hot.
- Keeping the iron in its housing support at maximum temperature for too long time, may cause its colour change, which will not affect the correct working order of the appliance.
- For a correct operation, keep the soleplate in proper conditions does not operate over metal objects (ironing board metal parts, buttons, zips etc.).
- It is advisable to use distilled water, especially if the water in your area contains

clay or if it is "hard" (containing lime or magnesium).

- Check that the lid is closed properly before starting the appliance.
- Never leave the appliance connected and unattended if is not in use. This saves energy and prolongs the life of the appliance.
- Never rest the appliance into a surface while in use.
- Do not use the appliance on any part of the body of a person or animal.
- Do not use the appliance with pets or animals.
- Turn the thermostat control to the minimum (MIN) setting. This does not mean that the iron is switched off permanently.

**INSTRUCTIONS FOR USE****BEFORE USE:**

- Remove the appliance's protective film.
- Ensure that the selected tension on the voltage selector coincides with the tension of the mains.
- To eliminate the smell given off by the appliance when used for the first time, it is recommended to have it on at full power for 2 hours in a well-ventilated room.
- Prepare the appliance according to the function you wish to use.

**VOLTAGE SELECTOR:**

- The appliance has a voltage selector control, situate the selector according to the type of voltage available in the mains where the appliance is to be connected. (Fig.2).

**FILLING WITH WATER:**

- It is essential to have filled the deposit with water to be able to work with steam.
- Open water inlet lid.
- Fill the deposit taking care to observe the



MAX level (Fig.1).

- Close water inlet lid.

#### USE:

- Unroll the cable completely before plugging it in.
- Connect the appliance to the mains.
- Slide the thermostat control to the desired temperature position.
- The pilot light (D) comes on.
- Do not use temperatures higher than those indicated on the garments to be treated.
  - ● Temperature for synthetic fibres (Polyester, Nylon...).
  - ●● Temperature for silk and wool.
  - ●●● Temperature for cotton. (Minimum temperature for steam ironing)
- Max Temperature for linen.
- If garment has various kinds of fibres, select the temperature for the fibre that requires the lowest temperature. (For example, select the temperature for polyester for an article made out of 60% polyester and 40% cotton).
- Wait until the pilot light has gone out which will indicate that the appliance has reached an adequate temperature.
- During the appliance's use the pilot light will come on and off automatically, indicating the heating elements are working, and therefore maintaining the desired temperature.

#### DRY IRONING:

- The appliance has an option to dry ironing (without steam). To use this option turns on only the iron switch.

#### STEAM IRONING:

- It is possible to iron with steam whenever the deposit is filled with water and the adequate temperature is selected.

#### FORDABLE HANDLE:

- By pressing the button (H) the handle is folded for an easy storage.

#### STEAM BLAST:

- This function proportions extra steam for eliminating wrinkles.
- Press the steam blast button (A). Wait a few seconds until vapour penetrates the fibres of the garment before pushing the button again. For optimum steam quality, do not apply more than three successive blasts.
- The steam blast button has to be pressed repeatedly to release the first shot.

#### VERTICAL STEAMING:

- It is possible to iron hanging curtains, items of clothing on his hanger, etc. To do so, follow the instructions:
- Select the maximum temperature of the iron, while turning the temperature regulator of the iron in a clockwise direction.
- Move the iron in a top to bottom direction while pressing the steam control (A). Important: for cotton and linen, it's recommended to put the iron base in contact with the material. For other more delicate fibres, it's recommended to keep the iron base at some centimetres of distance.

#### ONCE YOU HAVE FINISHED USING THE APPLIANCE:

- Select the minimum position (MIN) using the thermostat control.
- Unplug the appliance from the mains.
- Remove the water from the inside of the appliance.
- Clean the appliance.

#### PRACTICAL RECOMMENDATIONS:

- Classify the garments into groups by ironing temperature. The appliance heats up more quickly than it cools down, therefore,

to avoid accidents, minimise energy consumption and optimise time, it is advisable to start off ironing items that require lower temperatures and progress to those that need higher temperatures.

- Pure wool fabrics (100%) can be ironed with the iron set to steam. Select a high steam temperature and place a cotton cloth between the iron's metal surface and the garment.

specific product for this kind of appliance, which can be found in specialised shops and authorised technical services.

- A specific anti-lime scale product should be used on this kind of product.
- Homemade solutions are not recommended in the decaling of this appliance, such as the use of vinegar.

## CLEANING

- Disconnect the appliance from the mains and allow it to cool before undertaking any cleaning task.
- Clean the equipment with a damp cloth with a few drops of washing-up liquid and then dry.
- Do not use solvents, or products with an acid or base pH such as bleach, or abrasive products, for cleaning the appliance.
- Never submerge the appliance in water or any other liquid or place it under running water.

## HOW TO DEAL WITH LIME SCALE INCRUSTATIONS:

- For the appliance to work correctly it should be kept free of limescale or magnesium incrustations caused by the use of hard water.
- To avoid this kind of problem it is advisable to use distilled water.
- To prevent this kind of problem, we recommend the use of water with low lime or magnesium mineralisation.
- However, if it is not possible to use the kind of water recommended above, you should periodically remove the limescale from the appliance:
  - Every 6 weeks if the water is "very hard".
  - Every 12 weeks if the water is "hard".
- To do so, we recommend the use of the

**FER À REPASSER DE VOYAGE  
PV1652****DESCRIPTION**

- A Bouton coup de vapeur
- B Ouverture de remplissage
- C Semelle
- D Voyant lumineux
- E Régulateur bi-tension
- F Régulateur de vapeur
- G Régulateur de température
- H Bouton manche pliable

**UTILISATION ET ENTRETIEN :**

- Avant chaque utilisation, dérouler complètement le câble d'alimentation de l'appareil.
- Utiliser les poignées pour prendre ou transporter l'appareil.
- Pour conserver le traitement anti-adhésif en bon état, ne pas y utiliser d'ustensiles métalliques ou pointus.
- Respecter le niveau MAX. (Fig.1).
- Débrancher l'appareil du secteur tant qu'il reste hors d'usage et avant de procéder à toute opération de nettoyage.
- Cet appareil est uniquement destiné à un usage domestique et non professionnel ou industriel.
- Conserver cet appareil hors de portée des enfants ou des personnes avec capacités physiques, sensorielles ou mentales réduites ou présentant un manque d'expérience et de connaissances
- Ne pas garder l'appareil s'il est encore chaud.
- La permanence prolongée du fer dans son logement et à température maximale, peut provoquer une altération de sa couleur, qui n'affecte pas le fonctionnement de l'appareil.
- Pour un fonctionnement correct, maintenir la semelle bien propre, ne l'appliquez pas sur des objets métalliques (par exemple,

la planche à repasser, boutons, fermetures éclair, etc.)

- L'usage d'eau distillée est spécialement recommandé, si l'eau dont vous disposez est boueuse ou du type "dure" (contenant du calcium ou du magnésium).
- Vérifier que le couvercle est parfaitement fermé avant de mettre en marche l'appareil.
- Ne jamais laisser l'appareil sans surveillance lorsqu'il est branché. Ceci permettra également de réduire sa consommation d'énergie et de prolonger sa durée de vie.
- Ne pas laisser l'appareil en marche couché sur une surface.
- Ne pas utiliser l'appareil sur une partie du corps d'une personne ou d'un animal.
- Ne pas utiliser l'appareil sur des animaux domestiques ou tout animal.
- Mettre le thermostat sur la position minimum (MIN) ne garantit pas l'arrêt complet de l'appareil.

**MODE D'EMPLOI****REMARQUES AVANT UTILISATION :**

- Assurez-vous que vous avez retiré tout le matériel d'emballage du produit.
- Assurez-vous que la tension sélectionnée sur le sélecteur de tension, soit la même que celle du réseau électrique.
- Pour éliminer l'odeur de neuf au premier fonctionnement, on recommande de le faire marcher à la puissance maximale pendant 2 heures dans une pièce bien ventilée.
- Préparer l'appareil conformément à la fonction désirée.

**SELECTEUR DE VOLTAGE**

- L'appareil est muni d'un sélecteur de voltage. Mettre le sélecteur sur la position correspondant au voltage de la prise électrique sur laquelle l'appareil sera branché. (Fig.2).

**REPLISSAGE D'EAU :**

- Il est indispensable de remplir le réservoir avec de l'eau afin de pouvoir réaliser des opérations avec vapeur.
- Ouvrir le couvercle du bec de remplissage.
- Remplir le réservoir avec une quantité d'eau respectant le niveau MAX (Fig.1).
- Fermer le couvercle du bec de remplissage.

**UTILISATION:**

- Dérouler complètement le câble avant de le brancher.
- Brancher l'appareil au secteur.
- Tourner le sélecteur de température jusqu'à le situer sur la position de la température désirée.
- Le voyant lumineux (D) s'allumera.
- Ne pas utiliser des températures plus élevées que celles qui sont indiquées sur les vêtements à traiter.
  - ● Température pour les fibres synthétiques (Polyester, Nylon...).
  - ●● Température pour la soie, la laine.
  - ●●● Température pour le coton. (Température minimum pour repasser à vapeur)
  - Max Température pour le lin.
- Si la composition du tissu contient différents types de fibres, veuillez sélectionner la température correspondante à la fibre qui requiert une température moins élevée. (Par exemple pour un tissu qui contient 60 % de polyester et 40 % de coton, la température à choisir est celle qui correspond au polyester).
- Attendre que le témoin lumineux s'éteigne, ce qui signifiera que l'appareil a atteint la température adéquate.
- Lorsque l'appareil sera en marche, le voyant lumineux s'allumera et s'éteindra automatiquement, en indiquant ainsi le bon fonctionnement des parties chauffantes pour maintenir la température désirée.

**REPASSAGE A SEC :**

- L'appareil dispose de l'option de repassage à sec (sans vapeur). Pour cela, actionner uniquement l'interrupteur du fer.

**REPASSAGE A VAPEUR:**

- Pour repasser avec vapeur, veuillez vérifier que le réservoir soit plein et que la température sélectionnée soit l'adéquate.

**MANCHE PLIANT**

- En appuyant sur le bouton (H), le manche se plie pour faciliter le rangement.

**COUP DE VAPEUR:**

- Cette fonction proportionne une vapeur extra pour éliminer les plis rebelles.
- Appuyer sur le bouton coup de vapeur (A). Attendre quelques secondes afin que la vapeur pénètre dans les fibres du vêtement, ceci avant d'appuyer de nouveau. Pour obtenir la meilleure qualité de vapeur, ne pas appliquer plus de trois pulsations successives chaque fois.
- La première fois, enfoncer à plusieurs reprises le bouton spray.

**REPASSAGE VERTICAL :**

- Vous pouvez repasser vos rideaux suspendus, vos vêtements sur cintres, etc. Pour ce faire, veuillez suivre les conseils suivants :
- Sélectionner la température maximale du fer à repasser, en tournant en sens horaire le régulateur de température du fer à repasser.
- Passer le fer à repasser de haut en bas en appuyant sur le bouton vapeur (A). Important: pour le coton et le lin, nous vous conseillons de mettre en contact la base du fer à repasser avec le tissu. Pour les tissus plus délicats, nous vous conseillons de l'éloigner quelques centimètres.

**APRES UTILISATION DE L'APPAREIL :**

- Choisir la position minimum (MIN) grâce au sélecteur de température.
- Débrancher l'appareil du secteur.

- Retirer l'eau du récipient.
- Nettoyer de l'appareil.

### CONSEILS PRATIQUES :

- Classer tout d'abord les articles par températures de repassage. L'appareil chauffe plus rapidement qu'il ne refroidit. Par conséquent, pour éviter les accidents, réduire au maximum la consommation d'énergie et optimiser votre temps, nous vous recommandons de commencer avec les articles qui requièrent la température la plus basse puis progresser vers ceux qui requièrent des températures plus élevées.
- Les vêtements en laine pure (100 % laine) peuvent être repassés avec l'appareil en position vapeur. Sélectionner une température de vapeur élevée et utiliser un torchon en coton sec entre l'appareil et le vêtement.

### NETTOYAGE

- Débrancher l'appareil du secteur et attendre son complet refroidissement avant de le nettoyer.
- Nettoyer l'appareil avec un chiffon humide imprégné de quelques gouttes de détergent et le laisser sécher.
- Ne pas utiliser de solvants ni de produits au pH acide ou basique tels que l'eau de Javel, ni de produits abrasifs pour nettoyer l'appareil.
- Ne pas immerger l'appareil dans l'eau ou tout autre liquide, ni le passer sous un robinet.

### TRAITEMENT CONTRE LES INCRUSTATIONS DE CALCAIRE:

- Pour un parfait fonctionnement de l'appareil, celui-ci doit être libre de toute incrustation de calcaire ou magnésium résultant de l'utilisation d'eau trop dure.
- Pour éviter ce type de problème, nous vous recommandons d'utiliser de l'eau

distillée.

- Pour éviter ce type de problème, il est recommandé d'utiliser des eaux faibles en minéraux calcaires ou en magnésium.
- Dans tous les cas, s'il n'est pas possible d'utiliser le type d'eau recommandé antérieurement, vous devrez procéder régulièrement à un détartrage de l'appareil, à la fréquence suivante:
  - Toutes les 6 semaines si l'eau est «très dure».
  - Toutes les 12 semaines si l'eau est «dure».
- Pour cela, nous recommandons l'utilisation d'un produit spécifique pour ce type d'appareil, vendu dans les magasins spécialisés et les services techniques agréés.
- Pour cela, il vous faudra utiliser un produit anti calcaire adapté à cet appareil.
- Les solutions maison, comme l'utilisation de vinaigre, pour les traitements de détartrage de l'appareil, ne sont pas recommandées.

## REISEBÜGELEISEN PV1652

### BEZEICHNUNG

- A Dampfstoßtaste
- B Einfüllöffnung
- C Sohle
- D Leuchtanzeige
- E Zwei-Spannungsregler
- F Dampfregler
- G Regler für Temperatur
- H Taste einklappbarer Griff

### BENUTZUNG UND PFLEGE:

- Vor jedem Gebrauch des Geräts das Stromkabel vollständig abwickeln.
- - Benutzen Sie den Griff zum Anfassen oder Transportieren des Geräts.
- Um die antihafthandelte Oberfläche nicht zu beschädigen, keine metallischen oder spitzen Kochutensilien verwenden.
- Bitte beachten Sie die MAX-Füllmenge. (Abb. 1).
- Ziehen Sie den Stecker heraus und lassen Sie das Gerät abkühlen, bevor Sie mit der Reinigung beginnen.
- Dieser Apparat dient ausschließlich für Haushaltszwecke und ist für professionellen oder gewerblichen Gebrauch nicht geeignet.
- Das Gerät außerhalb der Reichweite von Kindern und/oder Personen mit eingeschränkten körperlichen, sensorischen oder geistigen Fähigkeiten bzw. Personen ohne ausreichende Erfahrung und Kenntnisse aufbewahren.
- Das Gerät nicht wegräumen, wenn es noch heiß ist.
- Wenn sich das Bügeleisen längere Zeit bei höchster Temperatur auf der Abstellfläche befindet, kann diese ihre Farbe verändern. Dies beeinträchtigt nicht den Betrieb des Gerätes.
- Für einen korrekten Betrieb die Bügelsoh-

le nicht beschädigen. Fahren Sie mit dem Bügeleisen nicht über Metallgegenständen (zum Beispiel Metall am Bügelbrett, Knöpfe, Reißverschlüsse usw.)

- Das Benutzen von destilliertem Wasser wird empfohlen, besonders wenn es sich beim verfügbaren Leitungswasser um jodhaltiges oder hartes Wasser (das Kalk oder Magnesium enthält) handelt.
- Überprüfen Sie vor Inbetriebnahme des Geräts, ob der Deckel vollständig geschlossen ist.
- Das Gerät nie am Stromnetz angeschlossen und ohne Aufsicht lassen. Sie sparen dadurch Energie und verlängern die Gebrauchsdauer des Gerätes.
- Das Gerät nicht eingeschaltet lassen, wenn es auf einer Fläche abgestellt wird.
- Das Gerät nicht auf einem Körperteil einer Person oder einem Tier verwenden.
- Gerät nicht für Haus- oder andere Tiere benutzen.
- Die vollständige Abschaltung des Geräts wird nicht dadurch garantiert, dass der Temperaturregler auf der niedrigsten Position (MIN) steht.

### BENUTZUNGSHINWEISE

#### VOR DER BENUTZUNG:

- Vergewissern Sie sich, dass Sie das gesamte Verpackungsmaterial des Produkts entfernt haben.
- Vergewissern Sie sich, dass die Spannung auf dem Typenschild mit der Netzspannung übereinstimmt, bevor Sie den Apparat an das Stromnetz anschließen.
- Um der auftretenden Geruchsentwicklung bei der ersten Inbetriebnahme entgegenzuwirken, wird empfohlen, das Gerät 2 Stunden lang auf höchster Stufe in einem gut belüfteten Raum in Betrieb zu lassen.
- Das Gerät für die von Ihnen bestimmte Funktion vorbereiten:

### **VOLT-WAHLSCHALTER**

- Das Gerät verfügt über einen Voltregler, der entsprechend der gegebenen Voltbeschickung in der Steckdose einzustellen ist, an die das Gerät geschaltet wird. (Abb. 2)

### **MIT WASSER FÜLLEN:**

- Für den Gebrauch der Dampffunktion muss der Wassertank mit Wasser gefüllt sein.
- Die Verschlussklappe der Einfüllöffnung öffnen.
- Den Wassertank bis zur Markierung MAX füllen (Abb. 1).
- Die Verschlussklappe der Einfüllöffnung schließen.

### **BENUTZUNG:**

- Vor Anschluss das Kabel völlig ausrollen.
- Schließen Sie das Gerät an das Stromnetz an.
- Den Temperaturregler drehen, bis er sich an der Position befindet, die der richtigen Temperatur entspricht.
- Die Leuchtanzeige (D) leuchtet auf.
- Keine höheren Temperaturen anwenden, als die, die bei dem(n) zu behandelnden Kleidungsstück(en) angegeben werden.
  - ● Temperatur für synthetische Fasern (Polyester, Nylon...).
  - ●● Temperatur für Seide, Wolle.
  - ●●● Temperatur für Baumwolle. (Mindesttemperatur, um mit Dampf zu bügeln)
  - Max Temperatur für Flachs.
- Wenn die Zusammensetzung des Stoffes mehrere Sorten an Fasern beinhaltet, muss die entsprechende Temperatur der Faser ausgewählt, bei der die niedrigste Temperatur notwendig ist. (Wenn zum Beispiel ein Stoff zu 60% aus Polyester und 40% aus Baumwolle besteht, muss man die entsprechende Temperatur des Polyesters auswählen).

- Warten, bis die Kontrolllampe erlischt, was darauf hinweist, dass das Gerät die geeignete Temperatur erreicht hat.
- Während der Benutzung des Gerätes schaltet sich die Kontrollleuchte automatisch ein und aus. Dadurch wird der Betrieb der Heizelemente angezeigt, die das Gerät auf die gewünschte Temperatur anheizen.

### **TROCKENBÜGELN:**

- Das Gerät verfügt über die Option Trockenbügeln (ohne Dampf). Dazu müssen Sie lediglich den Schalter des Bügeleisens betätigen.

### **BÜGELN MIT DAMPF:**

- Das Bügeln mit Dampf ist stets möglich, soweit der Wassertank Wasser enthält und die richtige Temperatur eingestellt ist.

### **KLAPPGRIFF**

- Durch Betätigen der Taste (H) wird der Griff zum bequemeren Aufbewahren eingeklappt.

### **DAMPFSTOSS:**

- Diese Funktion stellt extra viel Dampf für das Bügeln von hartnäckigen Falten zur Verfügung.
- Die Dampfstoßtaste drücken (A). Einige Sekunden warten, bis der Dampf in die Textilie eingedrungen ist, bevor erneut die Taste betätigt wird. Für eine optimale Dampfqualität sollte die Dampfstoßtaste nicht mehr als dreimal hintereinander gedrückt werden.
- Für die erste Benutzung der Sprayfunktion ist die Spraytaste mehrmals hintereinander zu drücken.

### **SENKRECHTES BÜGELN:**

- Es ist möglich, aufgehängte Vorhänge, Kleidungsstücke am eigenen Kleiderbügel usw. zu bügeln. Gehen Sie dabei folgendermaßen vor:

- Stellen Sie die höchste Temperatur am Bügeleisen ein, indem Sie den Temperaturregler des Bügeleisens im Uhrzeigersinn drehen.
- Das Bügeleisen von oben nach unten bewegen und dabei die Dampfstoßtaste (A) gedrückt halten. Wichtig: für Baumwolle und Leinen ist es ratsam, dass die Bügelsole Kontakt mit dem Stoff hat. Für empfindlichere Stoffe wird empfohlen, die Bügelsole einige Zentimeter vom Bügelgut entfernt zu halten.

#### **NACH DER BENUTZUNG DES GERÄTS:**

- Die Position Minimum (MIN) mittels des Temperaturreglers auswählen.
- Den Stecker aus der Netzdose ziehen
- Gießen Sie das Wasser aus dem Topf.
- Das Gerät säubern.

#### **PRAKTISCHE RATSCHLÄGE:**

- Die zu bügelnden Teile zunächst nach ihrer Bügeltemperatur ordnen. Das Aufheizen des Geräts erfolgt schneller als das Abkühlen. Um Unfälle zu vermeiden, den Energiekonsum zu reduzieren und Ihre Zeit zu optimieren, empfehlen wir daher, beim Bügeln mit den Wäscheartikeln zu beginnen, die bei geringerer Temperatur gebügelt werden müssen, und schrittweise bis zu den höheren Temperaturen fortzufahren.
- Kleidungsstücke aus reiner Wolle (100% Wolle) können mit der Dampffunktion gebügelt werden. Eine hohe Dampftemperatur einstellen und ein trockenes Baumwolltuch zwischen das Kleidungsstück und die Bügelsole legen.

#### **REINIGUNG**

- Ziehen Sie den Stecker heraus und lassen Sie das Gerät abkühlen, bevor Sie mit der Reinigung beginnen.
- Reinigen Sie das Gerät mit einem

feuchten Tuch, auf das Sie einige Tropfen Reinigungsmittel geben und trocknen Sie es danach ab.

- Verwenden Sie zur Reinigung des Geräts weder Löse- oder Scheuermittel noch Produkte mit einem sauren oder basischen pH-Wert wie z.B. Lauge.
- Das Gerät nicht in Wasser oder andere Flüssigkeiten tauchen und nicht unter den Wasserhahn halten.

#### **BEHANDLUNG VON VERKRUSTETEN KALKABLAGERUNGEN:**

- Für den perfekten Betrieb ist das Gerät von Kalk- oder Magnesiumresten zu befreien, die sich durch besonders hartes Wasser ablagern.
- Um dieses Problem zu vermeiden wird empfohlen, destilliertes Wasser anzuwenden.
- Um dies zu vermeiden empfiehlt sich der Gebrauch von Wasser mit geringem Kalk oder Magnesiumgehalt.
- Steht das empfohlene Wasser nicht zur Verfügung, sollte in folgenden Abständen eine Entkalkungsbehandlung erfolgen:
  - Alle 6 Wochen wenn das Wasser "sehr hart" ist.
  - Alle 12 Wochen wenn das Wasser "hart" ist.
- Wir empfehlen die Verwendung eines spezifischen Produkts für diese Art Gerät. Sie erhalten diese Produkte in Fachgeschäften oder beim offiziellen Kundendienst.
- Dafür müssen Sie ein für dieses Gerät bestimmtes Antikalkmittel anwenden.
- Hausgemachte Lösungen, wie mit Essig zubereitete Flüssigkeiten, sind nicht zur Entkalkung des Geräts geeignet.



**FERRO DA VIAGGIO  
PV1652****DESCRIZIONE**

- A Tasto di spruzzo di vapore
- B Apertura di riempimento
- C Suola
- D Spia luminosa
- E Regolatore doppia tensione
- F Regolatore di vapore
- G Regolatore di temperatura
- H Pulsante manico ripiegabile

**PRECAUZIONI D'USO:**

- Prima di ogni utilizzo, svolgere completamente il cavo dell'apparecchio.
- Utilizzare il manico per prendere o spostare l'apparecchio.
- Per conservare in buono stato il trattamento antiaderente, non utilizzare utensili metallici o appuntiti.
- Rispettare l'indicazione del livello MAX. (Fig.1).
- Scollegare la spina dalla presa di corrente quando l'apparecchio non è in uso e prima di eseguire qualsiasi operazione di pulizia.
- Questo apparecchio è destinato unicamente all'uso domestico, non professionale o industriale.
- Conservare questo apparecchio fuori dalla portata dei bambini e/o persone con problemi fisici, mentali o di sensibilità o con mancanza di esperienza e conoscenza
- Non riporre l'apparecchio quando ancora caldo.
- La permanenza prolungata del ferro da stiro nel suo alloggio a una temperatura massima può causare una variazione del colore dell'alloggio stesso che non altererà il buon funzionamento dell'apparecchio.
- Per un corretto funzionamento, mantenere

la piastra liscia, non applicarla su oggetti metallici (per esempio sulla tavola da stiro, bottoni, cerniere...)

- Si consiglia l'uso di acqua distillata, specialmente se l'acqua di cui si dispone contiene qualche tipo di residuo o è del tipo "dura" (che contiene calcio o magnesio).
- Verificare che il coperchio sia perfettamente chiuso prima di mettere in funzione l'apparecchio.
- Non lasciare mai l'apparecchio collegato alla rete elettrica e senza controllo. Si risparmierebbe inoltre energia e si prolungherebbe la vita dell'apparecchio stesso.
- Non lasciare l'apparecchio in funzione su una superficie.
- Non utilizzare l'apparecchio su nessuna parte del corpo di persone o animali.
- Non usare l'apparecchio su animali.
- Mettere il comando termostato alla posizione di minimo (MIN) non garantisce la sconnessione permanente dell'apparecchio.

**MODALITÀ D'USO****PRIMA DELL'USO:**

- Assicurarsi di aver rimosso dal prodotto tutto il materiale di imballaggio.
- Verificare che la tensione selezionata nel selettore di voltaggio coincida con la tensione della rete.
- Per eliminare l'odore che emana l'apparecchio quando viene utilizzato per la prima volta, si consiglia di tenerlo in funzionamento alla massima potenza per 2 ore in una stanza ben ventilata.
- Preparare l'apparecchio secondo la funzione che si desidera realizzare.

**SELETTORE DI TENSIONE:**

- L'apparecchio è dotato di un selettore di tensione. Impostare il selettore sulla posizione corrispondente alla tensione della

presa usata. (Fig. 2).

### RIEMPIMENTO D'ACQUA:

- È imprescindibile riempire d'acqua il serbatoio per poter lavorare con il vapore.
- Aprire lo sportellino dell'apertura di riempimento.
- Riempire il serbatoio rispettando il livello MAX (Fig.1).
- Chiudere lo sportellino dell'apertura di riempimento.

### USO:

- Srotolare completamente il cavo prima di attaccare la spina.
- Collegare l'apparecchio alla rete elettrica.
- Girare il termostato fino a collocarlo nella posizione corrispondente alla temperatura desiderata.
- La spia luminosa (D) si accenderà
- Non usare temperature più alte di quelle indicate nel/i capo/i d'abbigliamento da trattare.
  - ● Temperatura per fibre sintetiche (Poliestere, Nylon...).
  - ●● Temperatura per seta, lana.
  - ●●● Temperatura per cotone. (Temperatura minima per stirare a vapore).
  - Max Temperatura per lino.
- Se la composizione del tessuto contiene diversi tipi di fibre, si deve selezionare la temperatura corrispondente alla fibra che richiede la temperatura più bassa. (Per esempio per un tessuto che contenga 60% di poliestere e 40% di cotone, si deve selezionare la temperatura corrispondente al poliestere).
- Aspettare che la spia luminosa si sia spenta, cosa che indicherà che l'apparecchio ha raggiunto la temperatura adeguata.
- Durante l'utilizzo dell'apparecchio, la spia luminosa (G) si accenderà e spegnerà au-

tomaticamente, indicando in questo modo il funzionamento degli elementi riscaldanti per mantenere la temperatura desiderata.

### STIRAGGIO A SECCO:

- L'apparecchio possiede un'opzione di stiratura a secco (senza vapore). Per utilizzarla, azionare solamente l'interruttore del ferro.

### STIRAGGIO A VAPORE:

- È possibile stirare a vapore sempre che il serbatoio disponga d'acqua e la temperatura selezionata sia quella adeguata.

### MANICO PIEGHEVOLE

- Premendo il pulsante (H), il manico si ripiega e consente di riporre facilmente l'apparecchio.

### SPRUZZO DI VAPORE:

- Questa funzione fornisce una quantità extra di vapore per eliminare pieghe ribelli.
- Premere il tasto di spruzzo di vapore (A). Aspettare qualche secondo affinché il vapore penetri nel tessuto dell'indumento prima di premerlo nuovamente. Per una ottima qualità di vapore non applicare più di tre getti consecutivi per volta.
- È necessario premere diverse volte per iniziare questa operazione per la prima volta.

### STIRATURA IN VERTICALE:

- È possibile stirare tende appese, capi d'abbigliamento sull'appendino, ecc.
- Selezionare la temperatura massima del ferro da stiro, ruotando in senso orario il regolatore della temperatura dell'apparecchio.
- Passare il ferro da stiro dall'alto verso il basso con l'interruttore vapore azionato (A). Importante: per il cotone e il lino si consiglia di mettere la base del ferro da

stiro a contatto con il tessuto. Per gli altri tessuti più delicati si consiglia di mantenere la base del ferro ad alcuni centimetri di distanza.

### **UNA VOLTA CONCLUSO L'UTILIZZO DELL'APPARECCHIO:**

- Selezionare la posizione di minimo (MIN) mediante il selettore di temperatura.
- Scollegare l'apparecchio dalla rete.
- Ritirare l'acqua dall'interno dell'apparecchio.
- Pulire l'apparecchio.

### **CONSIGLI PRATICI:**

- Prima di tutto suddividere gli articoli in base alla temperatura di stiratura. L'apparecchio si riscalda più velocemente del tempo impiegato per raffreddarsi, di conseguenza, per evitare incidenti, minimizzare il consumo di energia ed ottimizzare il suo tempo, si consiglia di cominciare la stiratura con i capi che richiedano temperature più basse e poi seguire con quelli che richiedano temperature più alte.
- I capi di pura lana (100% lana) possono essere stirati con l'apparecchio in posizione vapore. Selezionare una temperatura di vapore elevata e sistemare tra la suola dell'apparecchio e il capo un panno di cotone asciutto.

### **PULIZIA**

- Scollegare la spina dalla rete elettrica e aspettare che l'apparecchio si raffreddi prima di eseguirne la pulizia.
- Pulire il gruppo elettrico con un panno umido, quindi asciugarlo.
- Per la pulizia non impiegare solventi o prodotti a pH acido o basico come la candeggina, né prodotti abrasivi.
- Non immergere l'apparecchio in acqua o altri liquidi, né lavarlo con acqua corrente.

### **ELIMINAZIONE DELLE INCROSTAZIONI CALCAREE:**

- Per un corretto funzionamento dell'apparecchio, evitare la formazione di incrostazioni di calcio o magnesio causate dall'uso di acqua ad elevata durezza.
- Per evitare questo tipo di problema si raccomanda l'uso di acqua distillata.
- A tal fine, si raccomanda l'uso di un'acqua a basso contenuto di sali di calcio e magnesio.
- In ogni caso, se non è possibile usare il tipo d'acqua raccomandato, si consiglia di eseguire periodicamente un procedimento di decalcificazione dell'apparecchio:
  - Ogni 6 settimane se l'acqua è "molto dura".
  - Ogni 12 settimane se l'acqua è "dura".
- Per la decalcificazione dell'apparecchio si raccomanda di usare un prodotto specifico, in vendita nei negozi specializzati e nei punti d'assistenza tecnica autorizzati.
- Per far ciò si dovrà utilizzare un prodotto anticalcare specifico per questo tipo di apparecchio.
- Si consiglia di evitare rimedi fatti in casa, come l'uso dell'aceto.

**FERRO DE VIAGEM  
PV1652****DESCRIÇÃO**

- A Botão de jato de vapor
- B Orifício de enchimento
- C Base
- D Indicador luminoso
- E Regulador de bi-voltagem
- F Regulador de vapor
- G Regulador de temperatura
- H Botão do cabo dobrável

**UTILIZAÇÃO E CUIDADOS:**

- Antes de cada utilização, desenrole completamente o cabo de alimentação do aparelho.
- Utilize a pega para segurar ou transportar o aparelho.
- Para manter o tratamento antiaderente em bom estado, não utilize utensílios metálicos ou objectos de corte sobre o mesmo.
- Respeitar a indicação do nível MAX. (Fig.1).
- Desligue o aparelho da corrente quando não estiver a ser utilizado e antes de iniciar qualquer operação de limpeza.
- Este aparelho foi concebido exclusivamente para uso doméstico, não para uso profissional ou industrial.
- Guarde o aparelho fora do alcance das crianças e de pessoas com capacidades físicas, sensoriais ou mentais reduzidas, ou com falta de experiência e conhecimento.
- Não guarde o aparelho se ainda estiver quente.
- A permanência prolongada do ferro no respectivo alojamento, à temperatura máxima, pode provocar alterações na cor no mesmo, que não afectarão o bom funcionamento do aparelho.
- Para um funcionamento correto, manter a

base bem lisa e não a utilizar em objectos metálicos (por exemplo, contra a tábua de engomar, botões, fechos de correr, etc.)

- Recomenda-se o uso de água destilada, especialmente se a água que dispõe contém algum tipo de sujidade ou é do tipo “dura” (contém cálcio ou magnésio).
- Certifique-se de que a tampa está perfeitamente fechada antes de ligar o aparelho.
- Nunca deixe o aparelho ligado à corrente e sem vigilância. Além disso, poupará energia e prolongará a vida do aparelho.
- Não deixe o aparelho em funcionamento em cima de uma superfície.
- Nunca utilize o aparelho sobre nenhuma parte do corpo de uma pessoa ou animal.
- Não utilize o aparelho em animais.
- Por o termóstato na posição de mínimo (MIN) não garante que o aparelho fique totalmente desligado.

**MODO DE UTILIZAÇÃO****NOTAS PARA ANTES DA UTILIZAÇÃO:**

- Assegure-se de que retirou todo o material de embalagem do produto.
- Verifique se a voltagem indicada nas características coincide com a voltagem da rede elétrica.
- Para eliminar o cheiro que o aparelho liberta aquando da primeira utilização, é recomendável colocá-lo em funcionamento na potência máxima durante 2 horas numa divisão bem ventilada.
- Preparar o aparelho consoante a função pretendida.

**SELETOR DE VOLTAGEM**

- O aparelho dispõe de um seletor de voltagem. Coloque o seletor na posição adequada ao tipo de voltagem disponível na tomada de corrente à qual se vai ligar o aparelho. (Fig.2)

**ENCHIMENTO DE ÁGUA:**

- É imprescindível encher previamente o depósito com água para poder realizar operações com vapor.
- Abrir a tampa da boca de enchimento.
- Encha o depósito respeitando o nível MAX (Fig.1).
- Feche a tampa do bocal de enchimento.

**UTILIZAÇÃO:**

- Desenrole completamente o cabo antes de o ligar à tomada.
- Ligue o aparelho à corrente.
- Rode o comando do termóstato até à posição correspondente à temperatura desejada.
- O piloto luminoso (D) iluminar-se-á.
- Não utilizar temperaturas mais elevadas do que as indicadas nos tecidos a engomar.
  - ● Temperatura para fibras sintéticas (Poliéster, Nylon...).
  - ●● Temperatura para seda, lã.
  - ●●● Temperatura para algodão. (Temperatura mínima para engomar a vapor).
  - Max Temperatura para linho.
- Se um tecido contém fibras mistas, selecione a temperatura correspondente à fibra que requer uma temperatura mais baixa. (Por exemplo, para um tecido que contenha 60% de poliéster e 40% de algodão, deve seleccionar-se a temperatura correspondente ao poliéster).
- Aguarde que o indicador luminoso se apague, facto que indicará que o aparelho atingiu a temperatura adequada.
- Durante a utilização do aparelho, o indicador luminoso azul ligar-se-á e desligar-se-á de forma automática, indicando o funcionamento dos elementos de aquecimento para manter a temperatura pretendida.

**ENGOMAR SEM VAPOR:**

- O aparelho dispõe da opção de engomar a seco (sem vapor). Para tal, acione o botão de ligação do ferro.

**ENGOMAR A VAPOR:**

- É possível engomar a vapor sempre que o depósito contenha água e a temperatura seleccionada seja a adequada.

**CABO DOBRÁVEL**

- Ao premir o botão (H), o cabo dobra-se para facilitar o armazenamento.

**JATO DE VAPOR:**

- Esta função proporciona vapor extra para eliminar as rugas mais fortes.
- Pressione o botão de jato de vapor (A). Espere uns segundos para que o vapor penetre nas fibras da peça de vestuário antes de voltar a pressionar novamente. Para uma óptima qualidade do vapor não aplicar mais de três pressões sucessivas de cada vez.
- É necessário pressionar várias vezes para iniciar pela primeira vez esta função.

**PASSAGEM A FERRO NA VERTICAL:**

- É possível passar a ferro cortinas que se encontram no seu lugar, vestuário no seu próprio cabide, etc.
- Selecione a temperatura máxima do ferro, rodando o seletor de temperatura para a direita.
- Passe o ferro de cima para baixo com o interruptor de vapor acionado (A). Importante: recomenda-se colocar a base do ferro em contacto com tecidos como o algodão e o linho. Para outros tecidos mais delicados recomenda-se colocar a base do ferro de engomar a uns centímetros de distância.

## **UMA VEZ CONCLUÍDA A UTILIZAÇÃO DO APARELHO:**

- Selecione a posição mínima (MIN) através do comando seletor de temperatura.
- Desligue o aparelho da corrente elétrica.
- Retire a água do interior do aparelho.
- Limpe o aparelho.

## **CONSELHOS PRÁTICOS:**

- Separe primeiro as peças de roupa segundo a temperatura de passagem a ferro. O aparelho aquece mais rapidamente do que arrefece, portanto, para evitar acidentes, minimizar o consumo de energia e otimizar o seu tempo, recomenda-se engomar primeiro a ferro as peças que requerem temperaturas mais baixas e ir progressivamente avançando para as que requerem temperaturas mais altas.
- As peças de lã pura (100% lã) podem ser engomadas com o aparelho na posição de vapor. Selecione uma temperatura de vapor alta e utilize um pano de algodão seco entre a base do ferro e peça de roupa.

## **LIMPEZA**

- Desligue o aparelho da rede elétrica e deixe-o arrefecer antes de iniciar qualquer operação de limpeza.
- Limpe o aparelho com um pano húmido com algumas gotas de detergente e seque-o de seguida.
- Não utilize solventes, produtos com um fator pH ácido ou básico como a lixívia, nem produtos abrasivos para a limpeza do aparelho.
- Nunca mergulhe o aparelho dentro de água ou em qualquer outro líquido, nem o coloque debaixo da torneira.

## **TRATAMENTO DAS INCRUSTAÇÕES CALCÁRIAS:**

- Para um perfeito funcionamento do

aparelho, este deverá estar livre de incrustações de calcário ou magnésio, originadas pela utilização de água de elevada dureza.

- Para evitar este tipo de problema, recomenda-se o uso de água destilada.
- Para evitar este tipo de problema recomenda-se a utilização de água com baixa mineralização calcária ou magnésica.
- Em todo o caso, se não for possível a utilização do tipo de água recomendado anteriormente, deverá proceder periodicamente a um tratamento de descalcificação do aparelho com uma periodicidade de:
  - Cada 6 semanas se a água for “muito dura”.
  - Cada 12 semanas se a água for “dura”.
- Para tal, recomendamos a utilização de um produto específico para este tipo de aparelho, à venda em lojas especializadas e serviços técnicos autorizados.
- Para a descalcificação deverá usar um produto anti-calcário específico para este tipo de aparelho.
- Não se recomendam soluções caseiras, tal como o uso de vinagre, nos tratamentos de descalcificação do aparelho.

**PLANXA DE VIATGE****PV1652****DESCRIPCIÓ**

- A Botó Cop de Vapor
- B Boca d'ompliment
- C Sola
- D Pilot Iluminós
- E Regulador bi-voltatge
- F Regulador de vapor
- G Regulador de temperatura
- H Botó mànec plegable

**UTILITZACIÓ I CURES:**

- Abans de cada ús, desenrotllar completament el cable d'alimentació de l'aparell.
- Fer ús de la nansa per agafar o transportar l'aparell.
- Per conservar el tractament antiadherent en bon estat, no utilitzar sobre ell estris metàl·lics o punxants.
- Respectar la indicació de nivell MAX. (Fig.1).
- Desendollar l'aparell de la xarxa quan no es faci servir i abans de realitzar qualsevol operació de neteja.
- Aquest aparell està pensat únicament per a un ús domèstic, no per a ús professional o industrial.
- Guardar aquest aparell fora de l'abast dels nens i / o persones amb capacitats físiques, sensorials o mentals reduïdes o falta d'experiència i coneixement.
- No guardar ni transportar l'aparell si encara està calent.
- La permanència perllongada a màxima temperatura de la planxa en el seu allotjament, pot provocar alteracions de color en el mateix, que no afectaran el bon funcionament de l'aparell.

- Per a un correcte funcionament, mantenir la sola ben llisa, no l'apliqui contra objectes metàl·lics (per exemple contra la taula de planxar, botons, cremalleres ...).
- Es recomana l'ús d'aigua destil·lada, especialment si l'aigua de la qual vostè disposa conté algun tipus de fang o és de l'tipus "dura" (que conté calci o magnesi).
- Comprovar que la tapa estigui perfectament tancada abans de posar en marxa l'aparell.
- No deixar mai l'aparell connectat i sense vigilància. A més estalviarà energia i perllongarà la vida de l'aparell.
- No deixar l'aparell en marxa reposant sobre d'una superfície.
- No utilitzar l'aparell sobre cap part de el cos d'una persona o animal.
- No fer servir l'aparell sobre mascotes o animals.
- Posar el comandament termòstat a la posició de mínim (MIN), no garanteix la desconexió permanent de l'aparell.

**INSTRUCCIONS D'ÚS****NOTES PRÈVIES A L'ÚS:**

- Traieu el film protector de l'aparell.
- Assegureu-vos que heu retirat tot el material d'embalatge del producte.
- Algunes parts de l'aparell han estat greixades lleugerament. És per això que quan engegueu l'aparell per primera vegada potser desprengui un fum lleuger. Aquest fum cessarà al cap de poc temps.
- Prepareu l'aparell segons la funció que vulgueu feu servir:

**SELECTOR DE VOLTAGE**

L'aparell disposa d'un comandament selector de voltatge, situar el selector en la posició d'acord al tipus de voltatge disponible a la presa de corrent a la que és connectarà

l'aparell (Fig.2)

### OMPLIMENT D'AIGUA:

- És imprescindible omplir el dipòsit amb aigua per poder fer operacions amb vapor.
- Obriu la tapa de la boca d'ompliment.
- Ompliu el dipòsit respectant el nivell MAX (Fig. 1).
- Tanqueu la tapa de la boca d'ompliment.

### ÚS:

- Desenrotlleu completament el cable abans d'endollar l'aparell.
  - Connecteu l'aparell a la xarxa elèctrica.
  - Gireu el comandament termòstat fins situar-lo en la posició que correspongui a la temperatura desitjada.
  - El pilot lluminós (D) s'il·luminarà
  - No feu servir temperatures més altes que les indicades en les peces que vulgueu tractar.
  - Temperatura per a fibres sintètiques (Polièster, niló...).
  - Temperatura per a seda, llana.
  - Temperatura per a cotó.
- Màx Temperatura per a lli.

- Si la composició del teixit conté diversos tipus de fibres, seleccioneu-hi la temperatura corresponent a la fibra que requereixi una temperatura més baixa. (Per exemple, per a un teixit que contingui 60 % de polièster i 40 % de cotó, heu de seleccionar-hi la temperatura corresponent al polièster).
- Espereu que el pilot lluminós (F) es desconnecti per assenyalar que l'aparell ha assolit la temperatura adequada.
- Durant l'ús de l'aparell, el pilot lluminós (F) es connectarà i desconnectarà de manera automàtica per indicar el funcionament dels elements calefactors per a mantenir la temperatura desitjada.

### PLANXAT EN SEC:

- L'aparell té un regulador de flux de vapor que, situat en el punt 1, permet planxar en sec (sense vapor).
- Selector (F) en posició, no vapor

### PLANXAT AMB VAPOR:

- Es pot planxar amb vapor sempre que el dipòsit tingui aigua i la temperatura seleccionada sigui l'adequada.
- Selector (F) en posició, vapor

### MANEC PLEGABLE

- Prement el botó (H), és plega el mànec per facilitar l'emmagatzematge, prémer per obrir i tancar

### CONTROL DEL FLUX DE VAPOR:

L'aparell té un comandament (C) que permet regular el flux de vapor.

### COP DE VAPOR:

- Aquesta funció aporta un vapor extra per eliminar arrugues rebels.
- Premeu el botó de cop de vapor (A). Espereu uns segons que el vapor penetri en les fibres de la peça abans de tornar-lo a prémer novament. Per a una qualitat òptima del vapor, no apliqueu més de tres pulsacions successives cada vegada.
- S'hi requereixen pulsacions repetides per iniciar per primera vegada aquesta funció.

### PLANXAT EN VERTICAL:

- Es poden planxar cortines penjades, peces de vestir en la seva pròpia perxa, etc. Per fer-ho, procediu de la manera següent:
- Seleccioneu la temperatura màxima de la planxa, girant en sentit horari el regulador de temperatura de la planxa.
- Passeu la planxa de dalt a baix prement el comandament vapor (A). Important: per al cotó i el lli s'aconsella posar la base de la planxa en contacte amb el teixit. Per a



altres teixits més delicats s'aconsella tenir la base de la planxa a uns centímetres de distància.

### UN COP FINALITZAT L'ÚS DE L'APARELL:

- Seleccioneu la posició de mínim (MIN) mitjançant el comandament selector de temperatura.
- Desendolceu l'aparell de la xarxa elèctrica.
- Retireu l'aigua del dipòsit.
- Netegeu l'aparell.

### CONSELLS PRÀCTICS

- Classificar primer els articles segons la temperatura de planxat. L'aparell s'escalfa més ràpid que no és refreda, en conseqüència per tal d'evitar accidents, minimitzar el consum d'energia i optimitzar el seu temps, és recomana començar el planxat amb articles que requereixin temperatures més altes.
- Les peces de pura llana (100% llana) poden ser planxades amb l'aparell en posició vapor.
- Seleccionar una temperatura de vapor alta i fer servir entre la sola i la peça un drap de cotó sec.

### NETEJA

- Desendollar l'aparell de la xarxa i deixar-lo refredar abans de dur a terme qualsevol operació de neteja.
- Netegeu l'aparell amb un drap humit impregnant amb unes gotes de detergent i després eixugueu-lo.
- No feu servir dissolvents ni productes amb un factor pH àcid o bàsic com el lleixiu ni productes abrasius per netejar l'aparell.
- No submergeu l'aparell en aigua ni en cap altre líquid, ni el poseu sota l'aixeta.

### TRACTAMENT DE LES INCRUSTACIONS CALCÀRIES:

- Per un perfecte funcionament de l'aparell, aquest haurà d'estar lliure d'incrustacions de calç o magnesi, originades per l'ús d'aigües altament dures.
- Per evitar aquests tipus de problemes es recomana l'ús d'aigua destil·lada.
- Per evitar aquests tipus de problemes es recomana l'ús d'aigües de baixa mineralització calcària o magnèsica.
- En tot cas, si no és possible l'ús del tipus d'aigua recomanat anteriorment, s'haurà de procedir a un tractament de descalcificació de l'aparell, amb una periodicitat de:
  - Cada 6 setmanes si l'aigua és "molt dura"
  - Cada 12 setmanes si l'aigua és "dura"
- Per això li recomanem l'ús de d'un producte específic per aquest tipus d'aparell, en venda en botigues especialitzades i serveis tècnics autoritzats.
- Per això haurà de fer servir un producte anticalç específic per aquest tipus d'aparell.
- No es recomanen solucions casolanes, tal com l'ús de vinagre, en els tractaments de descalcificació de l'aparell.

**REIZEN IJZER  
PV1652****BESCHRIJVING**

- A Knop voor stroomstoot
- B Vulopening
- C Strijkzool
- D Indicatielampje
- E Netspanning keuzeschakelaar
- F Stoomregelaar
- G Regelaar voor temperatuur
- H Knop voor opvouwbaar handvat

**GEBRUIK EN ONDERHOUD:**

- Rol voor gebruik het netsnoer van het apparaat volledig af.
- Gebruik de hanggreep om het apparaat op te tillen of te verplaatsen.
- Gebruik geen metalen of scherp bestek om de anti-aanbaklaag niet te beschadigen.
- Overschrijdt het MAX niveau niet. (Afb.1).
- Trek de stekker uit het stopcontact wanneer het apparaat niet in gebruik is en alvorens het te reinigen.
- Dit apparaat is alleen bedoeld voor huishoudelijk gebruik, niet voor professioneel of industrieel gebruik.
- Houd dit apparaat buiten bereik van kinderen en/of personen met lichamelijke, zintuiglijke of geestelijke beperkingen, of met een gebrek aan ervaring en kennis.
- Het apparaat niet opbergen als het nog warm is.
- Als u het strijkijzer op de maximumtemperatuur in de houder laat staan, kan het apparaat verkleuren. Dit heeft echter geen invloed op de werking van de strijkcentrale.
- Houd de strijkzool goed schoon voor een goede werking, en houd deze niet tegen metalen voorwerpen (zoals de strijkplank, knoppen, ritsen enz.).
- Het gebruik van gedistilleerd water wordt

aanbevolen, met name als het kraanwater troebel is (na onderhoud van leidingen of in sommige laagveengebieden) of hard is (als het kalk of magnesium bevat).

- Controleer dat het deksel goed gesloten is voordat u het apparaat inschakelt.
- Laat het apparaat nooit zonder toezicht aan staan. U bespaart hierdoor energie en verlengt tevens de levensduur van het apparaat.
- Laat het apparaat niet op een oppervlak achter terwijl het in werking is.
- Het apparaat niet op lichaamsdelen van mens of dier gebruiken.
- Het apparaat niet gebruiken om mascottes of dieren te drogen.
- De thermostaatregelaar op de minimum positie (MIN) zetten garandeert niet dat het apparaat permanent uitgeschakeld is.

**GEBRUIKSAANWIJZING  
OPMERKINGEN VOORAFGAAND AAN  
HET GEBRUIK:**

- Verzeker u ervan dat al het verpakkingsmateriaal van het product verwijderd is.
- Zorg ervoor dat de spanning die u heeft geselecteerd met de voltageschakelaar overeenkomt met de netspanning.
- Zet het apparaat de eerste keer ongeveer 2 uur ingeschakeld op de hoogste stand, het liefst in een goed geventileerde ruimte, om de geur van de eerste keer te verwijderen.
- Breng het apparaat in gereedheid in overeenstemming met de functie die U wilt uitvoeren:

**SPANNINGSSCHAKELAAR**

- Het apparaat beschikt over een spanningsschakelaar. Plaats de schakelaar op de stand die overeenstemt met de spanning van het plaatselijk stroomnet voordat u de stekker van het apparaat in het stopcontact steekt. (Afb. 2)

**VULLEN MET WATER:**

- Als u de stoomfunctie wilt gebruiken is het noodzakelijk dat u eerst het reservoir met water vult.
- Open het deksel van de vulmond.
- Vul het reservoir, let hierbij op het maximale waterniveau MAX (Afb.1).
- Sluit het deksel van de vulmond.

**GEBRUIK:**

- Het snoer helemaal afrollen alvorens de stekker in het stopcontact te steken.
- Steek de stekker in het stopcontact.
- Stel de thermostaatknop in op de gewenste temperatuur.
- Het controlelampje (D) gaat aan
- Gebruik geen hogere temperatuur dan aangegeven op de kledingstukken die U gaat strijken.
  - ● Temperatuur voor syntetische stoffen (Polyester, Nylon...).
  - ●● Temperatuur voor zijde, wol.
  - ●●● Temperatuur voor linnen. (Minimum temperatuur voor stoomstrijken)
  - Max     Temperatuur voor linnen.
- Als de stof uit meerdere vezeltypes bestaat, kies dan de temperatuur overeenkomstig met de vezel die de laagste temperatuur vereist. (Bijvoorbeeld voor een stof die 60% polyester en 40% katoen bevat dient U de bijbehorende temperatuur voor polyester te kiezen).
- Wacht tot het waarschuwinglampje (??) uit gaat. Dit geeft aan dat het apparaat de gewenste temperatuur bereikt heeft.
- Tijdens het gebruik zal het waarschuwinglampje automatisch aan en uit gaan, wat aangeeft dat de verwarmingselementen de juiste temperatuur behouden.

**DROOG STRIJKEN:**

- Het apparaat is geschikt voor droog

strijken (zonder stoom). Zet hiervoor eenvoudig het apparaat aan.

**STRIJKEN MET STOOM:**

- Het is mogelijk met stoom te strijken als het reservoir water bevat en de gekozen temperatuur geschikt is.

**OPVOUWBAAR HANDVAT:**

. Met een druk op de knop (H) kan het handvat opgevouwen worden om het apparaat makkelijk op te bergen.

**STOOMSTOOT:**

- De functie levert een grote hoeveelheid stoom voor moeilijke kreukels.
- Druk op de knop voor de stoomstoot (A). Wacht een paar seconden tot de stoom in de vezels van het kledingstuk dringt voordat u opnieuw drukt. Voor de beste kwaliteit deze stoomstoot niet meer dan drie maal achtereenvolgend gebruiken.
- De eerste keer moet u verschillende malen op de verstuiver drukken voordat deze werkt.

**VERTICAAL STRIJKEN:**

- - Het is mogelijk om opgehangen gordijnen of kledingstukken op een kledinghanger, etc. te strijken. Dit kunt U als volgt doen:
- Kies de gewenste strijktemperatuur door de thermostaatknop van het strijkijzer met de klok mee te draaien.
- Haal het strijkijzer van boven naar beneden langs het te strijken stuk. Druk hierbij op de stoomknop (A). Belangrijk: voor katoen en linnen is het aan te raden de strijkzool op de stof te houden. Voor andere fijnere textielen raden wij aan de strijkzool enkele centimeters van de stof verwijderd te houden.

**NA GEBRUIK VAN HET APPARAAT:**

- Kies de laagste stand (MIN) van de thermostaatknop.
- Koppel het apparaat los van het lichtnet.
- Giet het apparaat leeg.
- Het apparaat reinigen.

**PRAKTISCHE TIPS:**

- Sorteert eerst de te strijken artikelen op strijkt temperatuur. Het apparaat warmt sneller op dan dat het afkoelt. Derhalve kunt u ongelukken vermijden, het energiegebruik verminderen en uw tijd optimaliseren door eerst artikelen die een lage temperatuur vereisen te strijken en vervolgens artikelen die steeds hogere temperaturen vereisen te strijken.
- Artikelen van pure wol (100% wol) kunnen worden gestreken in de stoomstand. Selecteer een hoge stoomtemperatuur en plaats een droge katoenen doek tussen de strijkzool en het artikel.

**REINIGING**

- Trek de stekker uit het stopcontact en laat het apparaat afkoelen alvorens het te reinigen.
- Maak het apparaat schoon met een vochtige doek met een paar druppels afwasmiddel en maak het apparaat daarna goed droog.
- Gebruik geen oplosmiddelen of producten met een zure of basische pH zoals bleekwater, noch schuurmiddelen, om het apparaat schoon te maken.
- Dompel het apparaat niet onder in water of een andere vloeistof en houd het niet onder de kraan.

**BEHANDELING VAN KALKAANSLAG:**

- Voor een perfecte werking van het apparaat moet het vrij zijn van kalkaanslag of magnesiumaanslag, veroorzaakt door het

gebruik van hard water.

- Om dit soort problemen te voorkomen is het aangeraden om gedistilleerd water te gebruiken.
- Om dit soort problemen te vermijden, is het raadzaam om water te gebruiken met een laag kalk- of magnesiumgehalte.
- Als het onmogelijk is om het hierboven aanbevolen soort water te gebruiken, moet u in ieder geval periodiek overgaan tot de ontkalking van het apparaat, met een periodiciteit van:
  - Elke 6 weken als het water heel hard is.
  - Elke 12 weken als het water heel hard is.
- Hiervoor bevelen wij aan een product te gebruiken dat speciaal geschikt is voor dit type apparaat, verkrijgbaar in speciaalzaak en uw erkende technische dienst.
- Hiervoor dient U een antikalkproduct speciaal voor dit soort apparaten te gebruiken.
- We raden aan om geen huishoudelijke middelen te gebruiken, zoals azijn, om het apparaat te ontkalken.

## PODRÓŻE ŻELAZA PV1652

### OPIS

- A Przycisk wyrzutu pary
- B Otwór pojemnika
- C Stopa
- D Pilot z podświetleniem
- E Regulator napięcia
- F Regulator pary
- G Regulator temperatury
- H Przycisk uchwytu rozkładanego

### UŻYWANIE I KONSERWACJA:

- Przed każdym użyciem, rozwinąć całkowicie kabel zasilania urządzenia.
- Aby przenosić urządzenia, należy używać uchwytów.
- Aby zachować właściwości patelni zapobiegające przywieraniu, nie używać do jej mycia środków żrących ani czyszcików metalowych.
- Nie przekraczać poziomu MAX. (Rys. 1)
- Wyłączać urządzenie z prądu, jeśli nie jest ono używane i przed przystąpieniem do jakiegokolwiek czyszczenia.
- Urządzenie to zaprojektowane zostało wyłącznie do użytku domowego, a nie do użytku profesjonalnego czy przemysłowego.
- Przechowywać urządzenie w miejscu niedostępnym dla dzieci i/lub osób o ograniczonych zdolnościach fizycznych, dotykowych lub mentalnych oraz nie posiadających doświadczenia lub znajomości tego typu urządzeń.
- Nie umieszczać żelazka w pudełku, szafie etc. jeśli jest gorące.
- Dłuższy pobyt włączonego żelazka w przegrodzie może spowodować zmianę koloru przegrody, ale nie wpływa na poprawne działanie żelazka.
- Dla właściwego działania urządzenia należy utrzymywać powierzchnię

stopy gładką, nie prasować metalowych obiektów (takich jak guziki, suwaki, nie należy przesuwac żelazka po metalowych częściach deski do prasowania).

- Zalecane jest używanie wody destylowanej do napełniania żelazka, zwłaszcza gdy woda z sieci wodociągowej jest „twarda” (zawiera wapń lub magnez).
- Przed włączeniem urządzenia sprawdzić, czy pokrywa jest dokładnie zamknięta.
- Nie pozostawiać nigdy urządzenia podłączonego i bez nadzoru. W ten sposób zaoszczędzić ponadto można energię i przedłużyć okres użytkowania urządzenia.
- Nie pozostawiać urządzenia włączonego leżącego na jakiejś powierzchni.
- Nie używać urządzenia do prasowania ubrań na osobach lub zwierzętach.
- Nie używać urządzenia do suszenia masek czy zwierząt.
- Ustawienie pokrętki termostatu na wartość minimalną (MIN), nie powoduje stałego wyłączenia frytkownicy.

### SPOSÓB UŻYCIA

#### UWAGI PRZED UŻYCIEM:

- Upewnić się, że z opakowania zostały wyjęte wszystkie elementy urządzenia.
- Upewnić się, że napięcie w gniazdku jest takie samo jak na tabliczce znamionowej.
- Aby pozbyć się zapachu nowego urządzenia przed jego pierwszym użyciem, należy włączyć urządzenie na maksymalną moc przez 2 godziny w dobrze wentylowanym pomieszczeniu.
- Przygotowanie urządzenie do pracy w zależności od czynności, którą będzie wykonywać.

#### SELEKTOR NAPIĘCIA:

- Urządzenie posiada selektor napięcia, umieścić selektor na odpowiedniej pozycji zgodnie z napięciem dostępnym w

gniazdku, do jakiego urządzenie ma być podłączone. (Rys.2)

### **NAPEŁNIANIE POJEMNIKA WODĄ:**

- Konieczne jest napełnienie pojemnika żelazka wodą, aby prasować przy użyciu pary.
- Otworzyć przykrywkę otworu pojemnika.
- Napełnić pojemnik, nie przekraczając maksymalnego poziomu MAX (Rys.1)
- Zamknąć przykrywkę otworu pojemnika.

### **SPOSÓB UŻYCIA:**

- Całkowicie rozwinąć kabel przed podłączeniem urządzenia.
- Podłączyć urządzenie do prądu.
- Przekręcić pokrętko regulacji temperatury, aż do umieszczenia go w pozycji odpowiadającej żądanej temperaturze.
- Lampka kontrolna (D) zapali się.
- Nie należy prasować w temperaturach wyższych niż wskazane do odpowiednich rodzajów tkanin.
  - ● Temperatura odpowiednia dla tkanin syntetycznych (Poliester, Nylon...).
  - ●● Temperatura odpowiednia dla jedwabiu, wełny.
  - ●●● Temperatura odpowiednia dla tkanin bawełnianych. (Temperatura minimalna do prasowania z użyciem pary)
  - Max Temperatura odpowiednia do prasowania Inu.
- Jeśli tkanina zawiera różne typy włókien, należy wybrać temperaturę odpowiednią dla włókna wymagającego najniższej temperatury. (N.p. jeśli tkanina zawiera 60% poliestru i 40% bawełny, należy wybrać temperaturę odpowiednią do prasowania poliestru).
- Zaczekać, aż lampka kontrolna (10) wyłączy się, co oznacza, że urządzenie uzyskało odpowiednią temperaturę.
- W trakcie pracy urządzenia zielona

lampka kontrolna włącza się i wyłącza automatycznie, wskazując funkcjonowanie elementów grzewczych utrzymujących żądaną temperaturę.

### **PRASOWANIE BEZ PARY:**

- Urządzenie jest wyposażone w funkcję prasowania na sucho (bez pary). W tym celu należy uruchomić włącznik żelazka.

### **PRASOWANIE Z UŻYCIEM PARY:**

- Prasowanie z użyciem pary jest możliwe, jeśli pojemnik zawiera wodę i przy wybraniu odpowiedniej temperatury.

### **SKŁADANA RĄCZKA:**

- Naciskając przycisk (H), chowa się uchwyt, aby ułatwić przechowywanie.

### **WYRZUT PARY:**

- Ta funkcja zapewnia dodatkowy wyrzut pary aby wyeliminować szczególnie trudne zagniecenia.
- Należy przycisnąć przycisk wyrzutu pary (A). I zaczekać kilka sekund aż para zmiękczy włókna tkaniny, zanim ponownie przyciśnie się przycisk wyrzutu pary. Aby para miała odpowiednią jakość nie zaleca się przyciskanie go więcej niż trzykrotnie.
- Należy przycisnąć przycisk kilka razy jeśli rozpoczyna się spryskiwanie po raz pierwszy w ciągu danego prasowania.

### **PRASOWANIE W POŁOŻENIU PIONOWYM:**

- Jest możliwe prasowanie zasłon, ubrania na wieszaku itd. Należy postępować według następujących instrukcji:
- Wybrać najwyższą temperaturę, przekręcając pokrętko wyboru temperatury zgodnie ze wskazówkami zegara.
- Przesuwać żelazko z góry do dołu naci-

skając na selektor pary (A). Ważne: dla bawełny i lnu, zaleca się, aby stopa żelazka była w kontakcie z tkaniną. Dla innych delikatnych tkanin zaleca się, aby stopa żelazka była oddalona kilka centymetrów od tkaniny.

### **PO ZAKOŃCZENIU KORZYSTANIA Z URZĄDZENIA:**

- Wybrać pozycję temperatury minimalnej (MIN) używając pokrętki regulacji temperatury.
- Wyłączyć urządzenie z sieci elektrycznej.
- Wylać wodę z urządzenia.
- Wyczyścić urządzenie.

### **ZALECENIA PRAKTYCZNE:**

- Najpierw sklasyfikować rzeczy wg. temperatury prasowania. Urządzenie szybciej się nagrzewa niż chłodzi, w konsekwencji, aby uniknąć wypadków, zminimalizować zużycie energii i zoptymalizować swój czas, zaleca się rozpoczęcie prasowania od materiałów, które wymagają niższej temperatury i progresywnie iść do materiałów, które wymagają wyższej temperatury.
- Rzeczy z czystej wełny (100% wełny) mogą być prasowane z funkcją pary. Ustawić wysoką temperaturę z parą i używać suchej podkładki (tkaniny) z bawełny, pomiędzy żelazkiem a prasowanym materiałem.

### **CZYSZCZENIE**

- Odłączyć urządzenie z sieci i pozostawić aż do ochłodzenia przed przystąpieniem do jakiegokolwiek czyszczenia.
- Wyczyścić urządzenie wilgotną szmatką zmoczoną kilkoma kroplami płynu i następnie osuszyć.
- Nie używać do czyszczenia urządzenia rozpuszczalników, produktów z czynni-

kiem PH takich jak chlor, ani środków żrących.

- Nie zanurzać urządzenia w wodzie ni innej cieczy, nie wkładać pod kran.

### **USUWANIE OSADU KAMIENNEGO:**

- Aby urządzenie doskonale działało, nie może ono mieć osadu wapnia czy magnezu, który pochodzi z wody o dużym stopniu twardości.
- Aby uniknąć tego typu problemów, zalecane jest używanie wody destylowanej.
- Aby uniknąć tego rodzaju problemu, zaleca się stosowanie wody o niskiej mineralizacji wapnia czy magnezu.
- Jeśli jednak nie jest możliwe stosowanie zalecanego powyżej tego rodzaju wody, należy okresowo odkamieniać urządzenie, w następujących odstępach czasu:
  - Co 6 tygodni, jeśli woda jest "bardzo twarda".
  - Co 12 tygodni, jeśli woda jest "twarda".
- W tym celu rekomendujemy użycie specyficznych produktów do tego typu urządzenia, które są w sprzedaży w sklepach specjalistycznych i autoryzowanych punktach serwisu technicznego.
- W tym celu należy użyć specjalnego produktu, zalecanego do tego typu urządzeń.
- Nie zaleca się roztworów będących sposobami domowymi, takich jak używanie octu, przy usuwaniu z urządzenia osadu kamiennego.

**ΤΑΞΙΔΙΩΤΙΚΟ ΣΙΔΗΡΟ**  
**PV1652**

**ΠΕΡΙΓΡΑΦΗ**

- A Κουμπί για επιπλέον ατμό
- B Στόμιο γεμίσματος
- C βάση
- D Φωτεινή ένδειξη
- E Διακόπτης διπλής τάσης
- F Διακόπτης ρύθμισης ατμού
- G Ρύθμιση θερμοκρασίας
- H Κουμπί πτυσσόμενου χερουλιού

**ΧΡΗΣΗ ΚΑΙ ΣΥΝΤΗΡΗΣΗ:**

- Πριν από κάθε χρήση, ξετυλίξτε τελείως το καλώδιο τροφοδοσίας της συσκευής.
- Χρησιμοποιείτε το χερουλί μεταφοράς για να πιάσετε ή να μεταφέρετε τη συσκευή.
- Για να διατηρηθεί η αντικολητική επεξεργασία σε καλή κατάσταση, μη χρησιμοποιείτε επάνω της μεταλλικά ή αιχμηρά αντικείμενα.
- Να σέβεστε την ένδειξη στάθμης μέγιστου MAX. (Σχ. 1).
- Αποσυνδέετε τη συσκευή από το ρεύμα, όταν δεν χρησιμοποιείται καθώς και πριν πραγματοποιείτε οποιαδήποτε διαδικασία καθαρισμού.
- Αυτή η συσκευή έχει σχεδιαστεί μόνο για οικιακή χρήση, όχι για επαγγελματική ή βιομηχανική χρήση.
- Διατηρήστε την παρούσα συσκευή μακριά από τα παιδιά ή/και τα άτομα με μειωμένες σωματικές, αισθητηριακές ή διανοητικές ικανότητες ή με έλλειψη εμπειρίας ή γνώσεων
- Μην φυλάσσετε ούτε να μεταφέρετε τη συσκευή όσο είναι ακόμα ζεστή.
- Η επί μακρό διατήρηση της μέγιστης θερμοκρασίας στο σίδερο όταν είναι στη θέση του, μπορεί να προκαλέσει αλλοιώσεις στο χρώμα του που δεν θα επηρεάσουν τη καλή λειτουργία της συσκευής.
- Για τη σωστή λειτουργία, διατηρείτε την

πλάκα πολύ λεία, μην την πιέζεται επάνω σε μεταλλικά αντικείμενα (για παράδειγμα στη σιδερώστρα, σε κουμπιά, σε φερμουάρ...)

- Προτείνεται η χρήση αποσταγμένου νερού, ειδικά εάν το νερό που χρησιμοποιείτε είναι με οποιοδήποτε τρόπο ακάθαρτο ή είναι «σκληρό» (περιέχει ασβέστιο ή μαγνήσιο).
- Ελέγξτε ότι το δοχείο είναι τελείως κλειστό πριν ανάψετε τη συσκευή.
- Μην αφήνετε ποτέ συνδεδεμένη τη συσκευή και χωρίς επιτήρηση. Επιπλέον, έτσι θα εξοικονομήσετε ενέργεια και θα επιμηκύνετε τη ζωή της συσκευής.
- Μην αφήνετε τη συσκευή σε λειτουργία να κείτεται πάνω σε επιφάνεια.
- Μη χρησιμοποιείτε τη συσκευή επάνω σε μέρος του σώματος ανθρώπου ή ζώου.
- Μην χρησιμοποιείτε τη συσκευή επάνω σε μικρά ζώα συντροφιάς ή σε ζώα γενικότερα.
- Η τοποθέτηση του διακόπτη του θερμοστάτη στη θέση ελάχιστη θερμοκρασία (MIN), δεν διασφαλίζει τη μόνιμη αποσύνδεση της συσκευής.

**ΤΡΟΠΟΣ ΛΕΙΤΟΥΡΓΙΑΣ**

**ΠΑΡΑΤΗΡΗΣΕΙΣ ΠΡΙΝ ΤΗ ΧΡΗΣΗ:**

- Βεβαιωθείτε ότι έχετε αφαιρέσει όλα τα υλικά συσκευασίας του προϊόντος.
- Βεβαιωθείτε ότι η τάση που έχετε επιλέξει στον επιλογέα τάσης συμπίπτει με την τάση του δικτύου.
- Για να αποφύγετε τη μυρωδιά που εκπέμπει η συσκευή την πρώτη φορά, συνιστάται να τη θέσετε σε λειτουργία στη μέγιστη θερμοκρασία για 2 ώρες, σε δωμάτιο που αερίζεται καλά.
- Προετοιμάστε τη συσκευή ανάλογα με τη λειτουργία που θέλετε να πραγματοποιήσετε.



## ΕΠΙΛΟΓΕΑΣ ΤΑΣΗΣ

- Η συσκευή διαθέτει διακόπτη επιλογής τάσης, τοποθετήστε τον επιλογέα στη θέση που ενδείκνυται για το είδος της τάσης που διατίθεται στην πρίζα του ρεύματος όπου θα συνδεθεί η συσκευή. (Σχ.2).

## ΓΕΜΙΣΜΑ ΜΕ ΝΕΡΟ:

- Είναι απαραίτητο να έχετε γεμίσει τη δεξαμενή με νερό για να μπορέσετε να χρησιμοποιήσετε ατμό.
- Ανοίξτε το καπάκι του στομίου γεμίσματος.
- Γεμίστε τη δεξαμενή, μην υπερβαίνοντας το επίπεδο MAX (Σχ.1)
- Κλείστε το καπάκι του στομίου γεμίσματος.

## ΧΡΗΣΗ:

- Ξετυλίξτε τελείως το καλώδιο πριν συνδέσετε τη συσκευή στο ρεύμα.
- Συνδέστε τη συσκευή στο ηλεκτρικό δίκτυο.
- Στρέψτε τον διακόπτη του θερμοστάτη μέχρι να φτάσει στη θέση που αντιστοιχεί στην επιθυμητή θερμοκρασία.
- Η φωτεινή ένδειξη (D) θα ανάψει.
- Μην χρησιμοποιείτε θερμοκρασίες υψηλότερες από αυτές που αναγράφονται στα είδη ένδυσης που πρόκειται να σιδερωθούν.
  - ● Θερμοκρασία για συνθετικές ίνες (Πολυεστέρας, Νάιλον...).
  - ●● Θερμοκρασία για μετάξι, μαλλί.
  - ●●● Θερμοκρασία για βαμβάκι. (Ελάχιστη θερμοκρασία για σιδέρωμα με ατμό)
  - Max Θερμοκρασία για λινό ύφασμα.
- Εάν η σύνθεση του υφάσματος περιέχει ίνες διαφόρων ειδών, πρέπει να επιλεγεί η θερμοκρασία που αντιστοιχεί στις ίνες που απαιτούν τη χαμηλότερη θερμοκρασία. (Για παράδειγμα, για ένα ύφασμα που περιέχει 60% πολυεστέρα και 40% βαμβάκι, πρέπει να επιλεγεί η θερμοκρασία που

αντιστοιχεί στον πολυεστέρα).

- Περιμένετε να σβήσει η φωτεινή ένδειξη, πράγμα που σηματοδοτεί ότι η συσκευή έχει φτάσει στην κατάλληλη θερμοκρασία.
- Κατά τη διάρκεια χρήσης της συσκευής, η φωτεινή ένδειξη θα αναβοσβήνει αυτόματα, δείχνοντας έτσι ότι τα θερμοκρασιακά στοιχεία λειτουργούν ώστε να διατηρείται η επιθυμητή θερμοκρασία.

## ΞΗΡΟ ΣΙΔΕΡΩΜΑ:

- Η συσκευή διαθέτει τη δυνατότητα ξηρού σιδερώματος (χωρίς ατμό). Για αυτό, ενεργοποιήστε μόνο τον διακόπτη του σίδερου.

## ΣΙΔΕΡΩΜΑ ΜΕ ΑΤΜΟ:

- Μπορείτε να σιδερώσετε με ατμό εφόσον η δεξαμενή διαθέτει νερό και η επιλεγείσα θερμοκρασία είναι η κατάλληλη.

## ΠΤΥΣΣΟΜΕΝΟ ΧΕΡΟΥΛΙ

- Πιέζοντας το κουμπί (H), λυγίζει το χερούλι και διευκολύνεται η αποθήκευση.

## ΕΠΙΠΛΕΟΝ ΑΤΜΟΣ:

- Αυτή η λειτουργία προσφέρει έξτρα ατμό για την εξάλειψη ατίθασων σαλακωμάτων.
- Πατήστε το κουμπί για επιπλέον ατμό (A). Περιμένετε λίγα δευτερόλεπτα μέχρι ο ατμός να εισχωρήσει στις ίνες του ρούχου πριν πατήσετε και πάλι το κουμπί. Για άριστη ποιότητα ατμού, μην πατήσετε παραπάνω από τρεις διαδοχικές φορές το κουμπί.
- Για να ενεργοποιηθεί για πρώτη φορά αυτή η λειτουργία, απαιτούνται επαναλαμβανόμενες πιέσεις του κουμπιού.

## ΚΑΘΕΤΟ ΣΙΔΕΡΩΜΑ:

- Μπορείτε να σιδερώσετε κρεμασμένες κουρτίνες, ρούχα που κρένονται στην

κρεμάστρα τους, κ.λπ. Για να το πράξετε, ακολουθήστε τα παρακάτω βήματα:

- Επιλέξτε τη μέγιστη θερμοκρασία του σιδήρου, στρίβοντας προς τη φορά του ρολογιού τον επιλογέα θερμοκρασίας του σιδήρου.
- Περάστε το σίδερο από επάνω μέχρι κάτω, πιέζοντας το κουμπί του ατμού (A). Σημαντικό: για το βαμβάκι και το λινό ύφασμα συνιστάται να έρχεται το σίδερο σε επαφή με το ύφασμα. Για άλλα υφάσματα που είναι πιο ευαίσθητα, συνιστάται να βρίσκεται η πλάκα του σιδήρου σε απόσταση μερικών εκατοστών.

#### **ΑΦΟΥ ΟΛΟΚΛΗΡΩΘΕΙ Η ΧΡΗΣΗ ΤΗΣ ΣΥΣΚΕΥΗΣ:**

- Επιλέξτε τη θέση της ελάχιστης θερμοκρασίας (MIN) με τον διακόπτη επιλογής θερμοκρασίας.
- Αποσυνδέστε τη συσκευή από το ηλεκτρικό δίκτυο.
- Απομακρύνεται το νερό από το εσωτερικό της συσκευής.
- Καθαρίστε τη συσκευή.

#### **ΠΡΑΚΤΙΚΕΣ ΣΥΜΒΟΥΛΕΣ:**

- Ταξινομήστε πρώτα τα ρούχα ανάλογα με τη θερμοκρασία σιδερώματος. Η συσκευή ζεσταίνεται πιο γρήγορα από ό,τι ψυχραίνεται, συνεπώς, για να αποφευχθούν ατυχήματα, να ελαχιστοποιείται η κατανάλωση ενέργειας και να βελτιστοποιείται η χρήση του χρόνου σας, συνιστάται να ξεκινάτε το σιδέρωμα με τα ρούχα που απαιτούν τις πιο χαμηλές θερμοκρασίες και προοδευτικά να προχωρήσετε προς τα ρούχα που απαιτούν πιο υψηλές θερμοκρασίες.
- Τα ρούχα από καθαρό μαλλί (100% μαλλί) μπορούν να σιδερώνονται με τη συσκευή στη θέση του ατμού. Επιλέξτε μια υψηλή θερμοκρασία ατμού και χρησιμοποιείστε

ένα στεγνό βαμβακερό πανί ανάμεσα στην πλάκα της συσκευής και το ρούχο.

#### **ΚΑΘΑΡΙΟΤΗΤΑ**

- Αποσυνδέετε τη συσκευή από το ρεύμα και αφήστε τη να ψυχρανθεί πριν πραγματοποιήσετε οποιαδήποτε διαδικασία καθαρισμού.
- Καθαρίστε τη συσκευή με ένα υγρό πανί, βρεγμένο με μερικές σταγόνες απορρυπαντικού και μετά στεγνώστε τη.
- Μη χρησιμοποιείται διαλυτικά ούτε προϊόντα με όξινο ή αλκαλικό παράγοντα pH, όπως η χλωρίνη, ούτε λειαντικά προϊόντα για τον καθαρισμό της συσκευής.
- Μην εμβαπτίζετε ποτέ τη συσκευή σε νερό ή άλλο υγρό, ούτε να τη βάζετε κάτω από τη βρύση.

#### **ΑΝΤΙΜΕΤΩΠΙΣΗ ΤΩΝ ΕΠΙΚΑΘΙΣΕΩΝ ΑΛΑΤΩΝ**

- Για την τέλεια λειτουργία της συσκευής, αυτή πρέπει να μην έχει επικαθίσεις αλάτων ή μαγνησίου που προέρχονται από τη χρήση πολύ σκληρών νερών.
- Για την αποφυγή αυτού του είδους προβλημάτων συνιστάται η χρήση αποσταγμένου νερού.
- Για την αποφυγή αυτού του είδους προβλημάτων συνιστάται η χρήση νερού με χαμηλό ποσοστό μετατροπής αλάτων ή μαγνησίου σε ανόργανες ουσίες.
- Σε κάθε περίπτωση, αν δεν είναι δυνατή η χρήση του είδους νερού που προτείνεται παραπάνω, θα πρέπει περιοδικά να προβαίνετε σε απασβέστωση της συσκευής με μια περιοδικότητα:
  - κάθε 6 εβδομάδες, αν το νερό είναι «πολύ σκληρό».
  - κάθε 12 εβδομάδες, αν το νερό είναι «σκληρό».
- Ως προς αυτό, προτείνουμε τη χρήση ειδικού προϊόντος για αυτό το είδος συ-

σκευής, το οποίο πωλείται σε εξειδικευμένα καταστήματα και εγκεκριμένα γραφεία επισκευών.

- Προς τούτο, θα πρέπει να χρησιμοποιείτε ένα προϊόν κατά των αλάτων, ειδικά για αυτό το είδος συσκευής.
- Δεν συνιστούνται σπιτικές λύσεις, όπως η χρήση ξυδιού, για την αντιμετώπιση του θέματος απασβέστωσης της συσκευής.

**ДОРОЖНЫЙ УТЮГ  
PV1652****ОПИСАНИЕ**

- A Кнопка выпуска пара
- B Заливное отверстие
- C Керамическая подошва
- D Световой индикатор
- E Двойной переключатель напряжения
- F Регулятор пара
- G Регулятор температуры
- H Кнопка складывания ручки

**ИСПОЛЬЗОВАНИЕ И УХОД**

- перед каждым использованием полностью разворачивайте сетевую кабель;
- Для перемещения или удержания прибора используйте его ручку.
- Для того, чтобы антипригарное покрытие сохранялось в хорошем состоянии, не используйте металлические или острые кухонные принадлежности.
- Соблюдайте указатель уровня MAX (Рис.1)
- Отсоедините электроприбор от сети после использования или для его чистки;
- этот прибор предназначен только для домашнего, а не профессионального или промышленного использования;
- храните этот прибор вне досягаемости детей и/или лиц с ограниченными физическими, сенсорными или умственными возможностями, а также тех, кто не знаком с правилами его использования;
- не допускается хранить и перевозить электроприбор в горячем состоянии;
- Если включенный на максимальную температуру утюг в течение слишком долгого времени находится на подставке, его цвет может измениться, что не повлияет на правильную работу прибора.
- Для правильной работы прибора сохраняйте подошву прибора в должном

состоянии: не используйте прибор на металлических областях (металлические части гладильной доски, пуговицы, молнии, и т.д.)

- Рекомендуется использовать дистиллированную воду, особенно, если там, где вы находитесь, вода содержит глину или если она жесткая (содержит известь или магний).
- Перед включением прибора убедитесь, что крышка закрыта должным образом.
- не оставляйте включенный электроприбор без присмотра. Это сохранит электроэнергию и продлит срок его службы;
- не кладите работающий прибор на поверхность;
- не прикасайтесь рабочей поверхностью утюга к телу или к животным;
- Не допускается использовать прибор для обслуживания домашних животных.
- установите термостат в минимальное (MIN) положение. Это не означает, что электроприбор будет выключен вообще.

**ИНСТРУКЦИЯ ПО ЭКСПЛУАТАЦИИ****ПЕРЕД ИСПОЛЬЗОВАНИЕМ:**

- снимите защитную пленку с прибора;
- Убедитесь, что выбранное напряжение на регуляторе напряжения соответствует напряжению электросети.
- При первом включении прибор выделяет запах. Рекомендуется включить его на полную мощность на 2 часа в хорошо проветриваемой комнате.
- подготовьте электроприбор к работе.

**ПЕРЕКЛЮЧАТЕЛЬ НАПЯЖЕНИЯ:**

- Прибор имеет функцию регулирования напряжения; установите переключатель в соответствии с типом напряжения

электросети, к которой вы собираетесь подключить прибор. (Рис.2)

### **ЗАЛИВКА ВОДЫ:**

- чтобы использовать пар, нужно залить воду;
- Откройте крышку заливного отверстия.
- залейте воду в резервуар, контролируя, чтобы не превысить метку MAX (рис. 1).
- Закройте крышку заливного отверстия.

### **ИСПОЛЬЗОВАНИЕ:**

- Полностью разверните кабель перед подключением к сети.
- Подключите прибор к сети.
- установите термостат в нужное положение;
- включится контрольный индикатор (D).
- не превышайте температуру, указанную на ярлыке одежды.
  - ● температура для синтетических тканей (полиэстер, нейлон...);
  - ●● температура для шелка и шерсти
  - ●●● температура для хлопка (Минимальная температура для глажки с паром)
- Максимальная температура для льняного белья
- Если ткань имеет сложный состав, установите температуру для наиболее чувствительных волокон. (Если, например, ткань содержит 60% полиэстера и 40% хлопка, установите температуру, как для полиэстера);
- Подождите, пока выключится индикатор, что указывает на нагрев до нужной температуры.
- Во время использования прибора световой индикатор включается и выключается автоматически, что указывает на работу нагревательных элементов по поддержанию необходимой температуры.

### **СУХОЕ ГЛАЖЕНЬЕ:**

- Прибор имеет функцию сухого глажения (без использования пара). Для использования этой функции просто включите прибор.

### **ПАРОВОЕ ГЛАЖЕНЬЕ:**

- можно гладить с паром, если в резервуаре имеется вода и выбрана соответствующая температура.

### **СКЛАДНАЯ РУЧКА:**

- При нажатии кнопки (H) ручка сложится для удобного хранения.

### **ИНТЕНСИВНЫЙ ВЫПУСК ПАРА:**

- эта функция позволяет разгладить складки подачей дополнительного пара;
- нажмите кнопку подачи пара ( A ). Подождите несколько секунд, чтобы влага проникла в волокна, и снова нажмите кнопку. Для оптимального отпаривания не нажимайте кнопку более трех раз подряд;
- Кнопку парорегулятора необходимо нажимать несколько раз, чтобы произошла подача пара в первый раз.

### **ВЕРТИКАЛЬНОЕ ОТПАРИВАНИЕ:**

- Можно разглаживать висящие занавески, одежду на плечиках и т. д. Для этого:
- Выберите на утюге максимальную температуру, поворачивая регулятор температуры в направлении по часовой стрелке.
- Поменяйте положение утюга из вертикального в горизонтальное, когда нажимаете кнопку подачи пара (A). Важно: для хлопка и льна рекомендуется, чтобы утюг контактировал с материалом. Для более чувствительного материала

утюг нужно удерживать на некотором расстоянии.

или иную жидкость, а также под струю воды.

### **ПОСЛЕ ИСПОЛЬЗОВАНИЯ:**

- Установите минимальную (MIN) температуру термостата.
- Отключите прибор от сети.
- удалите воду из резервуара;
- Очистите прибор.

### **ПРАКТИЧЕСКИЕ РЕКОМЕНДАЦИИ ПО ИСПОЛЬЗОВАНИЮ:**

- Распределите одежду на группы в соответствии с температурой для глажения. Прибор нагревается быстрее, чем охлаждается, поэтому, чтобы избежать несчастных случаев, уменьшить потребления энергии и оптимизировать время работы, рекомендуется начать с глажения вещей, которые требуют низкой температуры глажения, а затем гладить те, для которых необходима более высокая температура.
- Чистощерстяные ткани (100%) можно гладить, используя функцию подачи пара. Выберите самую высокую температуру пара и постелите хлопчатобумажную ткань между металлической поверхностью утюга и одеждой.

### **ОЧИСТКА**

- отсоедините прибор от сети после использования, чтобы он остыл перед чисткой.
- очистите прибор, используя влажную ткань и несколько капель чистящей жидкости, а затем сухую ткань.
- Не допускается использовать растворители или продукты на основе кислоты или с высоким уровнем pH, например, отбеливатель, а также абразивные чистящие вещества.
- не помещайте электроприбор в воду

### **ОЧИСТКА ОТЛОЖЕНИЙ:**

- для правильной работы в приборе не должно быть отложений и накипи, которые образуются от использования жесткой водой;
- Чтобы избежать этих проблем, рекомендуется использовать дистиллированную воду.
- чтобы предупредить образование накипи рекомендуется использовать воду с низким содержанием минералов;
- в противном случае, если нет возможности использовать такую воду, рекомендуется периодически удалять накипь:
  - каждые 6 недель, если вода очень жесткая;
  - каждые 12 недель, если вода жесткая;
- Чтобы сделать это, рекомендуется использовать специальное средство для таких приборов, которое можно найти в специализированных магазинах и уполномоченных технических центрах.
- для удаления накипи нужно использовать специальное средство;
- использовать домашние средства, такие как уксус, не рекомендуется.

**FIER DE CĂLCAT PENTRU VOIAJ  
PV1652****DESCRIERE**

- A Buton pentru jetul de abur
- B Orificiu de umplere
- C Talpă
- D Indicator luminos
- E Selector pentru tensiune dublă
- F Regulator pentru abur
- G Regulator și temperatura
- H Buton pentru mâner pliabil

**UTILIZARE ȘI ÎNGRIJIRE:**

- Desfășurați complet cablul de alimentare al aparatului înainte de fiecare utilizare.
- Utilizați mânerurile pentru a ridica sau transporta aparatul.
- Pentru a menține tratamentul antiaderent în stare bună, nu folosiți ustensile metalice sau ascuțite.
- Respectați indicația de nivel MAX. (Fig. 1).
- Deconectați aparatul de la rețeaua de alimentare atunci când nu îl utilizați și înainte de a-l curăța.
- Acest aparat este destinat numai pentru utilizarea în gospodărie și, nu pentru utilizări profesionale sau industriale.
- Depozitați aparatul într-un loc care să nu fie la îndemâna copiilor și/sau a persoanelor cu capacități fizice, senzoriale sau mentale reduse, ori care nu au experiența sau cunoștințele necesare.
- Nu depozitați și nici nu transportați aparatul dacă mai este fierbinte.
- Păstrarea fierului de călcat în suport la temperatură maximă pentru o perioadă prea mare de timp poate duce la schimbarea culorii acestuia, ceea ce nu va afecta funcționarea corectă a aparatului.
- Pentru funcționare corectă, păstrați talpa într-o stare bună și nu o utilizați pe suprafețe metalice (călcarea părților cu placă

metalică, fiermoare etc.).

- Este recomandat să utilizați apă distilată, în special dacă apa din zona dvs. conține argilă sau dacă este „dură” (conține calcar sau magneziu).
- Capacul trebuie să fie închis în mod corespunzător înainte de a porni aparatul.
- Nu lăsați niciodată aparatul conectat și nesupravegheat dacă nu este utilizat. Astfel se economisește energie și se prelungește durata de viață a aparatului.
- Nu așezați niciodată aparatul pe o suprafață în timp ce este în funcțiune.
- Nu utilizați aparatul pe vreo porțiune a corpului unei persoane sau unui animal.
- Nu utilizați aparatul pe animalele de companie sau alte animale.
- Răsuciți butonul termostatului la setarea minimă (MIN). Aceasta nu înseamnă că aparatul este oprit permanent.

**INSTRUCȚIUNI DE UTILIZARE  
ÎNAINTE DE UTILIZARE:**

- Scoateți pelicula de protecție a aparatului.
- Asigurați-vă că tensiunea selectată pe selectorul de tensiune coincide cu tensiunea rețelei de alimentare.
- Pentru a elimina mirosul emis de aparat la prima utilizare, este recomandat să îl mențineți la putere maximă timp de 2 ore într-o cameră bine aerisită.
- Pregătiți aparatul conform funcției pe care doriți să o folosiți.

**SELECTOR PENTRU TENSIUNE:**

- Aparatul este dotat cu un selector de tensiune; poziționați selectorul conform cu tipul de tensiune disponibil în rețeaua de alimentare la care va fi conectat aparatul. (Fig. 2).

**UMPLEREA CU APĂ:**

- Este esențial să umpleți recipientul cu apă pentru a putea lucra cu abur.

- Deschideți capacul pentru alimentare cu apă.
- Umpleți recipientul cu respectarea nivelului MAX (Fig. 1).
- Închideți capacul pentru alimentare cu apă.

#### UTILIZARE:

- Desfășurați complet cablul înainte de a-l introduce în priză.
- Conectați aparatul la rețeaua electrică.
- Rotiți butonul termostatului în poziția temperaturii dorite.
- Indicatorul luminos (D) se va aprinde.
- Nu utilizați temperaturi mai mari decât cele indicate pe hainele care urmează să fie călcate.
  - ● Temperatură pentru fibre sintetice (poliester, nailon...).
  - ●● Temperatură pentru mătase, lână.
  - ●●● Temperatură pentru bumbac. (Temperatura minimă pentru călcare cu abur)
  - Temperatură maximă pentru in.
- Dacă hainele au diverse tipuri de fibre, selectați temperatura pentru fibra care necesită cea mai scăzută valoare. (De exemplu, selectați temperatura de poliester pentru un articol fabricat din 60% poliester și 40% bumbac).
- Așteptați până când indicatorul luminos se stinge, fapt care arată că aparatul a atins o temperatură adecvată.
- În timpul utilizării aparatului, beculețul se va aprinde și stinge în mod automat, indicând în acest mod funcționarea elementelor de încălzire pentru menținerea temperaturii dorite.

#### CĂLCARE USCATĂ:

- Aparatul are o opțiune de călcare uscată (fără abur). Pentru a utiliza această opțiune, porniți doar comutatorul pentru fierul de călcat.

#### CĂLCARE CU ABUR:

- Se poate călca folosind abur atunci când recipientul este umplut cu apă și este selectată temperatura potrivită.

#### MÂNER PLIABIL:

- Prin apăsarea butonului (H) mânerul este pliat pentru depozitare ușoară.

#### JET DE ABUR:

- Această funcție reglează aburul suplimentar pentru eliminarea cutelor.
- Apăsăți butonul pentru jet de abur (A). Așteptați câteva secunde până când vaporii penetrează fibrele hainelor înainte de a apăsa butonul din nou. Pentru calitatea optimă a aburului, nu aplicați mai mult de trei jeturi succesive.
- Butonul pentru jet de aburi trebuie să fie apăsat repetat pentru a elibera primul jet.

#### ABUR CU FIERUL VERTICAL:

- Se pot călca perdele suspendate, piese de îmbrăcăminte în cuier etc. Pentru aceasta, respectați instrucțiunile:
- Selectați temperatura maximă a fierului de călcat în timp ce rotiți selectorul de temperatură al acestuia în sens orar.
- Deplasați fierul de călcat în direcția sus-jos în timp ce apăsați selectorul de abur (A). Important: pentru bumbac și in, este recomandat să puneți baza fierului în contact cu materialul. Pentru alte fibre, mai delicate, este recomandat să păstrați baza fierului la câțiva centimetri distanță.

#### DUPĂ CE AȚI TERMINAT UTILIZAREA APARATULUI:

- Selectați poziția minimă (MIN) folosind termostatul.
- Scoateți aparatul din priză.
- Eliminați apa din aparat.
- Curățați aparatul.



**RECOMANDĂRI PRACTICE:**

- Clasificați articolele de îmbrăcăminte în grupuri în funcție de temperatura de călcare. Aparatul se încălzește mai rapid decât se răcește, prin urmare, pentru a evita accidentele, minimiza consumul de energie și optimiza timpul, este recomandat să începeți să călcați articole care necesită o temperatură mai joasă și să avansați la cele care necesită o temperatură mai ridicată.
- Tesăturile din lână pură (100%) pot fi călcate cu fierul de călcat setat pe aburi. Selectați o temperatură ridicată pentru aburi și puneți o pânză din bumbac între suprafața metalică a fierului și îmbrăcăminte.

**CURĂȚARE**

- Decuplați aparatul de la priză și lăsați-l să se răcească înaintea oricărei operații de curățare.
- Curățați aparatul cu o cârpă umedă și câteva picături de detergent lichid, apoi uscați-l.
- Nu utilizați solvenți sau produse cu pH acid sau bazic, de exemplu înălbitori sau produse abrazive, pentru curățarea aparatului.
- Nu introduceți niciodată aparatul în apă sau orice alt lichid și nici nu țineți aparatul sub jet de apă.

**TRATAREA DEPUNERILOR DE TARTRU:**

- Pentru ca aparatul să funcționeze corect, trebuie menținut fără depunerile de tartru sau magneziu create prin folosirea apei dure.
- Pentru a evita acest gen de problemă este recomandat să utilizați apă distilată.
- Pentru a preveni acest tip de problemă, noi recomandăm utilizarea apei cu conținut scăzut de calcar sau magneziu.

- Totuși, dacă nu puteți utiliza tipul de apă recomandat mai sus, trebuie să îndepărtați periodic depunerile de calcar de pe aparat:
  - La fiecare 6 săptămâni dacă apa este „foarte dură”.
  - La fiecare 12 săptămâni dacă apa este „dură”.
- Pentru a face aceasta, recomandăm utilizarea produsului specific pentru acest gen de aparat, care poate fi găsit în magazinele specializate și în atelierelor service autorizate.
- Un produs anticalcar specific trebuie utilizat la acest tip de aparat.
- Soluțiile improvizate nu sunt recomandate pentru detartrajul acestui aparat, de exemplu utilizarea oțetului.

**ТУРИСТИЧЕСКА ЮТИЯ  
PV1652****ОПИСАНИЕ**

- A Бутон за парен удар
- B Отвор за пълнене
- C Основа
- D Светлинен индикатор
- E Двуволтажен регулатор
- F Регулатор на парата
- G Регулатор на температурата
- H Бутон на съгваемата дръжка

**УПОТРЕБА И ПОДДРЪЖКА :**

- Преди употреба развийте напълно хранващия кабел на уреда.
- Хващайте и пренасяйте уреда, като го хващате за дръжката.
- За да може предотвратяващият залепване слой да се съхрани в добро състояние, моля не използвайте метални или остри прибори.
- Не надвишавайте максималното ниво MAX. (Фиг. 1)
- Изключете уреда, когато не го използвате или когато се готвите да го почистите.
- Този уред е предназначен единствено за битови нужди, а не за професионална или промишлена употреба.
- Съхранявайте уреда далеч от достъпа на деца и/или хора с намалени физически, сензорни или умствени възможности, или такива без опит и познания за боравене с него.
- Не съхранявайте уреда, ако все е още топъл.
- Ако оставяте продължително време ютията на максимална температура в нейното място за съхранение, цвета на мястото може да се промени. Това не въздейства върху правилното функциониране на уреда.
- За правилно използване, поддържайте

плочата за гладене добре полирана, не я поставяйте върху метални предмети (като например върху масата за гладене, копчета, ципове...).

- Препоръчва се използването на дестилирана вода, особено ако водата с която разполагате не е чиста или е "твърда" (съдържаща калций или магнезий).
- Преди да пуснете уреда в действие, проверете дали капакът е добре затворен.
- Никога не оставяйте включения уред без наблюдение. По този начин ще спестите енергия и ще удължите живота на ел.уред.
- Не оставяйте уреда върху каквато и да е повърхност, докато все още работи.
- Не използвайте уреда върху каквато и да е част от тялото на човек или животно.
- Не използвайте уреда за подстригване на домашни любимци или животни.
- Преместването на регулатора на термостата в минимално положение (MIN) не означава, че уредът е изключен.

**НАЧИН НА УПОТРЕБА  
ЗАБЕЛЕЖКИ ПРЕДИ УПОТРЕБА:**

- Уверете се, че сте отстранили цялата опаковка от уреда.
- Уверете се, че положението на селектора на напрежение, отговаря на вида ел.напрежение на мрежата.
- За да премахнете миризмата, отделяща се при първата употреба на уреда, препоръчва се да се поддържа включен на максимална мощност в продължение 2 часа, в добре проветрено помещение.
- Подгответе уреда в зависимост от функцията която желаете да използвате.

## СЕЛЕКТОР НА ЗАХРАНВАЩО НАПРЕЖЕНИЕ

- Уредът разполага със селектор на напрежение. Сложете селектора на положението, което отговаря на вида ел. напрежение в захранващата мрежа, към която ще включите уреда. (Фиг.2).

## ПЪЛНЕНЕ С ВОДА:

- Задължително трябва да напълните с вода резервоара за да можете да използвате парата.
- Отворете капака на отвора за пълнене на вода.
- Напълнете резервоара без да превишавате максималното ниво MAX (Фиг.1).
- Затворете капака на отвора за пълнене на вода.

## УПОТРЕБА:

- Преди употреба развийте напълно захранващия кабел на уреда.
- Включете уреда в електрическата мрежа.
- Завъртете регулатора на температура докато достигнете позицията която отговаря на желаната температура.
- Светлинният индикатор (D) ще светне.
- Не използвайте температури по-високи от посочените върху етикета на дрехата/дрехите за гладене.
  - ● Температура за синтетични тъкани (Полиестер, Найлон и т.н.).
  - ●● Температура за коприна, вълна.
  - ●●● Температура за памук. (Минимална температура за парно гладене)
  - Max температура за лен.
- Ако съставът на плата съдържа различни видове тъкани, следва да се избере температурата която отговаря на тъканта, нуждаеща се от най-ниска температура. (Например за плат който съдържа 60% полиестер и 40% памук, следва да се избере температурата

която отговаря на полиестера).

- Изчакайте светещата лампичка да угасне, което ще означава, че уреда е достигнал подходящата температура.
- По време на употребата на уреда, светлинния бутон ще се включва и изключва автоматично, показвайки по този начин функционирането на затоплещите елементи за поддържане на желаната температура.

## СУХО ГЛАДЕНЕ:

- Уредът разполага с опция на сухо гладене (т.е. без пара). За да задействате тази опция единствено натиснете прекъсвача на ютията.

## ПАРНО ГЛАДЕНЕ:

- Парното гладене е възможно винаги когато в резервоара има вода и избраната температура е подходящата.

## СГЪВАЕМА ДРЪЖКА

- С цел по-удобно съхранение, натиснете бутона (H) и дръжката ще се сгъне.

## ПАРЕН УДАР:

- При тази функция се подава допълнителна пара с цел премахване на трудните за гладене гънки.
- Натиснете бутона за парен удар (A). Преди да натиснете отново бутона, изчакайте няколко секунди, за да може парата да проникне в тъканта на дрехите. С цел получаване максимално качество на парата, използвайте най-много три последователни натискания всеки път.
- Ако използвате тази функция за пръв път, натиснете бутона неколкратно бутона.

## ВЕРТИКАЛНО ГЛАДЕНЕ:

- С помощта на тази функция можете да гладите окачени пердета, дрехи поставени на закачалка и т.н. За целта

постъпете по следния начин:

- Изберете максималната температура на ютията, завъртайки устройството за управление на температурата в посока на часовниковата стрелка.
- Прекарайте ютията отгоре до долу, натискайки управлението за парата (A). **ВАЖНО!** : За памук и лен се препоръчва основата на ютията да се намира в допир с тъканта. За други, по-деликатни тъкани препоръчваме да държите ютията на няколко сантиметра отстояние.

### **СЛЕД ПРИКЛЮЧВАНЕ РАБОТАТА С УРЕДА, НАПРАВЕТЕ СЛЕДНОТО:**

- Поставете регулатора на температура на минимум (MIN).
- Изключете я от захранващата мрежа.
- Излейте водата от вътрешността на уреда.
- Почистете уреда.

### **ПРАКТИЧЕСКИ СЪВЕТИ:**

- Първо, разпределете артикулите според тяхната температура на гладене. Апаратът се затопля по-бързо, отколкото изстива, поради което, за да избегнете злополуки, за да сведете до минимум потреблението на електроенергия и за да оптимизирате времето си, препоръчваме да започнете гладенето, започвайки от артикулите, изискващи по-ниска температура на гладене, като постепенно преминавате към тези, изискващи по-висока температура на гладене.
- Дрехите от чиста вълна (100% вълна) могат да се гладят с ютията в позиция "пара". Изберете една висока температура на парата и гладете със суха памучна кърпа между основата на ютията и дрехата.

### **ПОЧИСТВАНЕ**

- Изключете уреда от захранващата мрежа и го оставете да се охлади, преди да започнете да го почиствате.
- Почистете уреда с влажна кърпа, напоена с няколко капки миеш препарат и после го подсушете.
- За почистването на уреда не използвайте разтворители и препарати с киселинен или основен рН фактор, като например белина и абразивни продукти.
- Не потапяйте уреда във вода или друга течност и не го поставяйте под течаща вода.

### **ОБРАБОТКА НА КАЛЦИРАНИТЕ ОТЛАГАНЯ:**

- За правилното функциониране на уреда, той трябва да е почистен от котлен камък или магнезий, които се отлагат при използване на силно варовита вода.
- За да избегнете проблеми от този вид, се препоръчва използването на дестилирана вода.
- За да предотвратите този проблем, Ви препоръчваме да използвате вода с ниско съдържание на варовик или магнезий.
- И все пак, ако не е възможно използването на препоръчаният по-горе вид вода, трябва да пристъпите към периодичната обработка на уреда за премахване на котления камък, с периодичност от:
  - Всеки 6 седмици, ако водата е "много твърда".
  - Всеки 12 седмици, ако водата е "твърда".
- За тази цел препоръчваме използване на специфичен продукт за този вид уред, който може да бъде закупен в оторизираните специализирани техни-

чески сервиси.

- За това трябва да използвате антиваровиков препарат специално за този вид уреди.
- Не се препоръчват домашни разтвори, така както използването на оцет при обработката за премахването на калция от уреда.

نظف الجهاز.

#### نصائح عملية:

صنف أولاً المواد حسب درجة حرارة الكوي. يسخن الجهاز أسرع مما يبرد، نتيجة لذلك لمنع وقوع حوادث وتقليل استهلاك الطاقة وتحسين وقتك، يستحسن البدء بكوي المواد التي تتطلب درجات حرارة منخفضة، والتقدم تدريجياً نحو التي تتطلب درجات حرارة عالية.

يمكن كوي قطع الملابس من الصوف الخالص (٠.١٪ صوف) بالجهاز في وضع البخار. حدد درجة حرارة عالية للبخار واستخدم بين قاعدة الجهاز وقطعة الملابس قطعة قمائش جافة من القطن.

#### التنظيف

افصل قابس الجهاز من التيار الكهربائي واتركه يبرد قبل البدء بأي عملية تنظيف.

قم بتنظيف الجهاز بقطعة قمائش مبللة ومشربة ببضع قطرات من منظف ثم جففه.

لا تستخدم مواد منيية ولا منتجات بعنصر رقم هيدروجيني حمضي أو أساسي مثل المبيضات ولا منتجات كاشطة لتنظيف الجهاز.

لا تغطس الجهاز في الماء أو سائل آخر، ولا تضعه تحت الحنفية.

#### معالجة القشور الكلسية:

لأجل تشغيل مثالي للجهاز، فإنه يجب أن يكون خالياً من قشور الكلس أو المغنيسيوم، والتي تنشأ عن استعمال مياه عالية العسر. لتجنب هذا النوع من المشاكل ينصح باستخدام الماء المقطر.

لتجنب هذا النوع من المشاكل ينصح باستعمال مياه منخفضة المعادن الكلسية أو المغنيسيوم.

في كل حال من الأحوال، إذا لم يمكن استعمال نوع المياه الموصى بها سابقاً، ينبغي إجراء بشكل دوري معالجة إزالة الترسبات من الجهاز، مع فترة دورية:

• كل ٦ أسابيع إذا كان الماء «شديد العسر».

• كل ٢١ أسابيع إذا كان الماء «عسر».

لذلك فإننا ننصح باستخدام منتج معين لهذا النوع من الأجهزة، الذي يباع في متاجر متخصصة وخدمات تقنية معتمدة.

للقيام بذلك يجب استعمال منتج خاص لإزالة الترسبات لهذا النوع من الأجهزة.

لا ينصح بمحاليل محلية الصنع، مثل استعمال الخل، في معالجة إزالة الترسبات من الجهاز.

إذا كان تركيب النسيج يحتوي على أنواع مختلفة من الأنسجة، فيجب تحديد درجة الحرارة المناسبة للأنسجة التي تتطلب درجة حرارة منخفضة أكثر. (على سبيل المثال بالنسبة لنسيج يحتوي على ٠.٦٪ من البوليستر و ٠.٤٪ من القطن، فيجب تحديد درجة الحرارة المناسبة للبوليستر).

انتظر إلى أن يفصل المؤشر الضوئي، وهذا يشير إلى أن الجهاز قد وصل إلى درجة الحرارة المناسبة.

أثناء استعمال الجهاز سوف يتصل ويفصل المؤشر الضوئي بشكل تلقائي، ويشير بهذا الوضع تشغيل عناصر التسخين للحفاظ على درجة الحرارة المطلوبة.

#### الكوي الجاف:

يحتوي الجهاز على خيار الكوي الجاف (بدون بخار). لهذا ما عليك سوى تحريك مفتاح المكواة.

#### الكوي بالبخار:

يمكن الكوي بالبخار طالما الخزان مزود بالماء ودرجة الحرارة التي تم تحديدها تكون مناسبة.

#### مقبض قابل للطي:

. بالضغط على الزر (H)، يطوى المقبض لتسهيل التخزين.

#### خففة بخار:

توفر هذه الوظيفة بخار إضافي لإزالة التجاعيد المستعصية.

اضغط على زر خففة بخار (A). انتظر بضع ثوان إلى أن يتغلغل البخار في أنسجة الملابس قبل العودة للضغط من جديد. للحصول على جودة مثالية من البخار لا تضع أكثر من ثلاث خففات متتالية في كل مرة.

يتطلب خففات متكررة لبدء هذه المهمة للمرة الأولى.

#### الكوي العمودي:

يمكن كوي ستائر وقطع ملابس في شماعاتها الخاصة بها وما إلى ذلك. وللقيام بذلك بأشرف على النحو التالي:

حدد درجة الحرارة القصوى في المكواة، من خلال تدوير منظم درجة حرارة المكواة باتجاه عقارب الساعة.

مرر المكواة من الأعلى إلى الأسفل عن طريق الضغط على أداة التحكم بالبخار (A). هام: بالنسبة للقطن والكتان ينصح بوضع قاعدة المكواة مع ملامسة النسيج. بالنسبة لغيرها من الأنسجة الرقيقة، ينصح أن تكون قاعدة المكواة على مسافة بضع سنتيمترات.

#### بعد الانتهاء من استعمال الجهاز:

اختر وضع الحد الأدنى (MIN) بواسطة مفتاح التحكم بدرجة

الحرارة.

افصل قابس الجهاز من التيار الكهربائي.

قم بإزالة الماء من داخل الجهاز.

لا تستعمل الجهاز على الحيوانات الأليفة أو الحيوانات.  
إن وضع أداة التحكم بتنظيم الحرارة في وضع الحد الأدنى (MIN)، لا يضمن الفصل الدائم للجهاز.

سفر الحديد

٢٥٦١٧P

## الوصف

A زر خففة بخار

B فتح تعبئة الماء

C بتمرکز

D مؤشر ضوئي

E منظم ثنائي الجهد

F منظم البخار

G منظم الحرارة

H زر مقبض قابل للطّي

## طريقة الاستخدام

## ملاحظات أولية للاستعمال:

تأكد من أنك قد أزلت كافة مواد تعبئة وتغليف المنتج.  
تأكد من أن الجهد الذي تم اختياره في محدد الجهد، يتوافق مع جهد التيار الكهربائي.  
للقيام على الراحة المنبعثة من الجهاز عند استخدامه لأول مرة، يستحسن تشغيله على أقصى قوة لمدة ساعتين في غرفة جيدة التهوية.  
قم بإعداد الجهاز وفقاً للوظيفة المطلوب القيام بها.

## الاستخدام والعناية:

قبل كل استعمال، انشر بالكامل سلك التيار الكهربائي للجهاز.  
استعمل المقبض لأخذ أو حمل الجهاز.  
للحفاظ على الطلاء المانع للاتصاق في حالة جيدة، لا تستخدم الجهاز على أدوات معدنية أو حادة.

## مفتاح تحديد الجهد:

الجهاز مجهز بمفتاح التحكم بالجهد، ضع مفتاح التحديد في الوضعية وفقاً لنوع الجهد المتاح في مأخذ التيار الذي سيستعمل به الجهاز. (Fig.2)

## قم بمراعاة علامة المستوى (Fig.1). MAX.

افصل قابس الجهاز من التيار الكهربائي عند عدم استعماله وقبل القيام بأي عملية تنظيف.  
تم إعداد هذا الجهاز للاستعمال المنزلي فقط، وليس للاستعمال المهني أو الصناعي.  
احفظ هذا الجهاز بعيداً عن متناول الأطفال و/أو الأشخاص الذين يعانون من انخفاض قدراتهم الجسدية والحسية أو العقلية أو نقص الخبرة والمعرفة.

## تعبئة الماء:

من الضروري ملء الخزان بالماء للتمكن من القيام بالعمليات مع البخار.  
افتح غطاء فوهة تعبئة الماء.  
املأ الخزان مع مراعاة المستوى (XAM.gif).  
أغلق غطاء فوهة تعبئة الماء.

## الاستعمال:

انشر السلك بالكامل قبل توصيل القابس.  
أوصل قابس الجهاز بالتيار الكهربائي.  
أدر أداة التحكم بتنظيم الحرارة حتى وضعها في الوضع المناسب لدرجة الحرارة المطلوبة.  
المؤشر الضوئي (D) سيضيء.  
لا تستعمل درجات حرارة أعلى من تلك المحددة في قطعة/قطع الملابس المراد التعامل معها.

لا يتم بحفظ الجهاز أو نقله إذا كان لا يزال ساخناً.

قد يؤدي البقاء الطويل بأقصى درجة حرارة المكواة في مكانه إلى تغيرات في لون المكواة، والتي لن تؤثر على الأداء الجيد للجهاز.

للتشغيل السليم، حافظ على القاعدة لمساء جيداً، ولا تضعها على أسطح معدنية (على سبيل المثال على طاولة الكوي، الأزرار، السحابات...)

من المستحسن استعمال ماء مقطر، وخاصة إذا كان الماء المتوفر لديك يحتوي على نوع من الطين أو من النوع «العسر» (الذي يحتوي على كالمسيوم أو مغنيسيوم).

تأكد من أن الغطاء مغلق تماماً قبل تشغيل الجهاز.

لا تترك الجهاز أبداً موصولاً وبدون مراقبة. بالإضافة إلى ذلك ستقوم بتوفير الطاقة وإطالة عمر الجهاز.

لا تترك الجهاز يشغل موضوعاً على سطح ما.

لا تستخدم الجهاز على أي جزء من جسم شخص أو حيوان.

• • درجة حرارة للأنسجة الاصطناعية (بوليستر، نايلون...).

• • • درجة حرارة للحرير والصوف.

• • • • درجة حرارة للقطن. (درجة الحرارة الأدنى للكوي بالبخار)

• Max درجة حرارة للكتان.

## **ES) GARANTÍA Y ASISTENCIA TÉCNICA**

Este producto goza del reconocimiento y protección de la garantía legal de conformidad con la legislación vigente. Para hacer valer sus derechos o intereses debe acudir a cualquiera de nuestros servicios de asistencia técnica oficiales.

Podrá encontrar el más cercano accediendo al siguiente enlace web: <http://solac.com>

También puede solicitar información relacionada poniéndose en contacto con nosotros por el teléfono que aparece al final de este manual.

Puede descargar este manual de instrucciones y sus actualizaciones en <http://solac.com>

## **EN ) WARRANTY AND TECHNICAL ASSISTANCE**

This product enjoys the recognition and protection of the legal guarantee in accordance with current legislation. To enforce your rights or interests you must go to any of our official technical assistance services.

You can find the closest one by accessing the following web link: <http://solac.com>

You can also request related information by contacting us by phone.

You can download this instruction manual and its updates at <http://solac.com>

## **DE) GARANTIE UND TECHNISCHER SERVICE**

Dieses Produkt ist von der gesetzlichen Garantie gemäss der geltenden Gesetzgebung geschützt. Um Ihre Rechte und Interessen geltend zu machen, müssen Sie eines unserer offiziellen Servicezentren aufsuchen.

Über folgenden Link finden Sie ein Servicezentrum in Ihrer Nähe: <http://solac.com>

Sie können auch Informationen anfordern, indem Sie sich mit uns in Verbindung setzen. Sie können dieses Benutzerhandbuch und seine Aktualisierungen unter <http://solac.com> finden.

## **FR) GARANTIE ET ASSISTANCE TECHNIQUE**

Ce produit est reconnu et protégé par la garantie établie conformément à la législation en vigueur. Pour faire valoir vos droits ou intérêts, vous devrez vous adresser à l'un de nos services d'assistance technique agréés. Pour savoir lequel est le plus proche, vous pouvez accéder au lien suivant : <http://solac.com>

Vous pouvez aussi nous contacter pour toute information.

Vous pouvez télécharger ce manuel d'instructions et ses mises à jour sur <http://solac.com>

## **PT) GARANTIA E ASSISTÊNCIA TÉCNICA**

Este produto goza do reconhecimento e proteção da garantia legal em conformidade com a legislação em vigor. Para fazer valer os seus direitos ou interesses, deve recorrer sempre aos nossos serviços oficiais de assistência técnica.

Poderá encontrar o mais próximo de si através do seguinte website: <http://solac.com>

Também pode solicitar informações relacionadas, pondo-se em contacto conosco.

Pode fazer o download deste manual de instruções e suas atualizações em <http://solac.com>

## **IT) GARANZIA E ASSISTENZA TECNICA**

Questo prodotto possiede il riconoscimento e la protezione della garanzia legale di conformità con la legislazione vigente. Per far valere i suoi diritti o interessi, dovrà rivolgersi a uno qualsiasi dei nostri servizi ufficiali di assistenza tecnica.

Può trovare il più vicino cliccando sul seguente link: <http://solac.com>

Inoltre, può richiedere informazioni mettendosi in contatto con noi.

Può scaricare questo manuale di istruzioni e i suoi aggiornamenti da <http://solac.com>



## **NL) GARANTIE EN TECHNISCHE ONDERSTEUNING**

Dit product valt onder de legale garantievoorwaarden zoals bepaald in de actuele wetgeving. Om een beroep te doen op uw rechten of aanspraken kunt u contact opnemen met onze officiële technische service.

U kunt de dichtstbijzijnde technische service vinden op de website: <http://solac.com>

Voor verdere informatie kunt u ook contact met ons opnemen.

U kunt deze gebruiksaanwijzing en eventuele actualiseringen ervan downloaden via <http://solac.com>

## **PL) GWARANCJA I SERWIS TECHNICZNY**

Ten produkt jest uznawany i chroniony prawną gwarancją zgodnie z obowiązującymi przepisami. W celu wyegzekwowania swoich prawa lub interesów, należy udać się do dowolnego z naszych oficjalnych usług pomocy technicznej.

Najbliższy punkt można znaleźć, korzystając z poniższego linku: <http://solac.com>

Można również poprosić o informacje, kontaktując się z nami.

Można też pobrać niniejszą instrukcję obsługi i jej aktualizacje <http://solac.com>

## **BG) ГАРАНЦИЯ И ТЕХНИЧЕСКА ПОМОЩ**

Настоящият продукт има законна гаранция, в съответствие с действащото законодателство. За да упражните правата си на потребител следва да се насочите към някой от нашите оторизирани сервиси.

Най-близкия до Вас сервис можете да откриете на следния линк: <http://solac.com>

Също така, можете да потърсите информация, свързвайки се с нас (вижте на последната страница на наръчника).

Наръчника с указания и неговите осъвременявания можете да свалите на следния <http://solac.com>

## **CZ) ZÁRUKA A TECHNICKÁ PODPORA**

Tento produkt má uznání a ochranu právní záruky v souladu s platnými právními předpisy. Chcete-li uplatnit vaše práva nebo zájmy, musíte navštívit některý z našich oficiálních servisů technické podpory.

Nejbližší můžete najít na následujícím odkazu: <http://solac.com>

Můžete si také vyžádat související informace, a to tak, že nás kontaktujete.

Tento návod k obsluze a jeho aktualizace si můžete stáhnout na adrese <http://solac.com>

## **SK) ZÁRUKA A TECHNICKÁ POMOC**

Tento výrobok má uznanie a ochranu právnej záruky v súlade s aktuálnou legislatívou. Ak si chcete presadiť svoje práva, musíte prejsť do našich oficiálnych služieb technickej pomoci.

Najbližšie služby nájdete na nasledujúcom webovom odkaze: <http://solac.com>

Ak požadujete aj súvisiace informácie, môžete sa obrátiť na nás.

Tento návod na obsluhu a jeho aktualizácie si môžete prevziať z lokality <http://solac.com>

## **HU) GARANCIA ÉS TECHNIKAI SEGÍTSÉGNYÚJTÁS**

Ez a termék a hatályos jogszabályokkal összhangban a jogi garancia elismerését és védelmét élvezi. Jogainak vagy érdekeinek érvényesítése érdekében igénybe kell vennie hivatalos technikai segítségnyújtási szolgáltatásainkat.

A legközelebbi irodánkat a következő internetes linken keresztül találhatja meg: <http://solac.com>

Amennyiben további kapcsolódó információkat szeretne kapni, lépjen velünk kapcsolatba.

A jelen használati útmutatót és annak frissítéseit a <http://solac.com> címen töltheti le.

## RO) GARANȚIE ȘI ASISTENȚĂ TEHNICĂ

Acest produs beneficiază de recunoașterea și protecția garanției legale în conformitate cu legislația în vigoare. Pentru a vă exercita drepturile sau interesele, trebuie să vă adresați unuia dintre serviciile noastre oficiale de asistență tehnică.

Puteți găsi cel mai apropiat serviciu de asistență tehnică accesând următorul link web: <http://solac.com>

De asemenea, puteți solicita informații conexe, contactând-ne (consultați ultima pagină a manualului).

Puteți descărca acest manual de instrucțiuni și actualizările sale <http://solac.com>.

### (AR) الضمان والمساعدة التقنية

يحظى هذا المنتج بالإعتراف والحماية من الضمان القانوني وفقاً للتشريعات النافذة. لطلب حقوقك أو مصالحك يجب عليك مراجعة أي مركز من مراكزنا لخدمات المساعدة التقنية الرسمية.  
يمكنك العثور على الأقرب عن طريق الدخول إلى رابط الموقع التالي:

(حسب العلامة التجارية) <http://solac.com>  
كما يمكنك طلب المعلومات ذات الصلة عن طريق الاتصال بنا عبر الهاتف.  
ويمكنك تحميل دليل التعليمات هذا وتحديثاته على الموقع

<http://solac.com>

**AR) ARGENTINA - SOUTH AMERICA**

Av. del Libertador 1298,(B1638BEY)  
Vicente López (Pcia.Buenos Aires)  
541153685223

**BG) BULGARIA - EUROPE**

265,Okolovrasten Pat, Mladost 4 1766  
SOFIA  
35929211120

**DZ) ARGELIA - AFRICA**

46, Ave MAX MARCHAND  
Oran  
213041532020

**ES) ESPAÑA - EUROPE**

Avda. Los Huetos, 79-81  
1010 Vitoria  
902012539  
atencioncliente@solac.com

**FR) FRANCIA - EUROPE**

ZA Les Bas Musats, 18  
Les Bas Musats 89100  
Malay-le-Grand  
03 86 83 90 90

**HU) HUNGRÍA - EUROPE**

Késmárk utca 11-13 1158  
BUDAPEST  
+36 1 370 4519

**IND) INDIA - ASIA**

C-175, Sector-63, Noida,  
Gautam Budh Nagar - 201301  
Delhi  
(+91) 120 4016200

**LB) LÍBANO - MIDDLE EAST**

Imasdounian Building 701064 Zalka,  
Beirut  
961 1 887 501

**LT) LITUANIA - EUROPE**

Strazdo g. 70A LT-48460  
Kaunas  
8-37 759025

**MAR) MARRUECOS - AFRICA**

Avenue 2 Mars, Résidence NASSRALLAH,  
Appt n° 2 1er  
Casablanca  
(+212) 522 86 30 95

**ME) MONTENEGRO - EUROPE**

Rastovac bb, 81400  
Niksic  
+382 40 217 055

**MXN) MEXICO - AMERICA**

Rosas Moreno N° 4-203 Colonia de  
San Rafael C.P. 06470 –  
Delegación Cuauhtémoc  
Ciudad de México  
(+52) 55 55468162

**NL) HOLANDA - EUROPE**

Wartelstraat 2, 8223 EH  
Lelystad  
0320-237930

**PER) PERU - AMERICA**

Calle los Negocios 428, Surquillo  
Lima  
(511) 421 6047

**PT) PORTUGAL - EUROPE**

Avenida Rainha D. Amélia, nº12-B 1600-677  
Lisboa  
+351 210966324

**SA) SOUTHAFRICA - AFRICA**

Unit 25 & 26, San Croy Office Park,  
Die Agora Road, Croydon,  
Kempton Park, 1619  
Johannesburg  
(+27) 011 392 5652

# solac

lo que hacemos, lo hacemos bien  
what we do, we do well

Español / **ES**

English / **EN**

Français / **FR**

Deutsch / **DE**

Italiano / **IT**

Português / **PT**

Català / **CA**

Nederlands / **NL**

Polski / **PL**

Ελληνικά / **EL**

Русский / **RU**

Română / **RO**

българск / **BG**

العربية / **AR**



[www.solac.com](http://www.solac.com)

16 09/2020