

Beard Trimmer CP7370

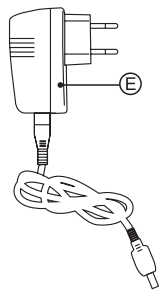

BARBERO Instrucciones de uso
BEARD TRIMMER Instructions for use
TONDEUSE À BARBE Mode d'emploi
BARTSCHNEIDER Gebrauchsanleitung
BARBIERE Istruzioni per l'uso
MÁQUINAS DE BARBEAR Instruções de uso
BARBER Instruccions d'ús
BAARDTRIMMER Gebruiksaanwijzing
TYP SPOTŘEBIČE Návod k použití
TRYMER DO BRODY Instrukcja obsługi
TYP SPOTREBIČA Návod na použitie
KÉSZÜLÉK TÍPUSA Használati utasítás
МАШИНКА ЗА БРАДА Инструкція заупотреба
TIPUL APARATULUI Instrucțiuni de utilizare
ماكينة الحلاقة

solac

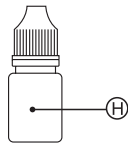
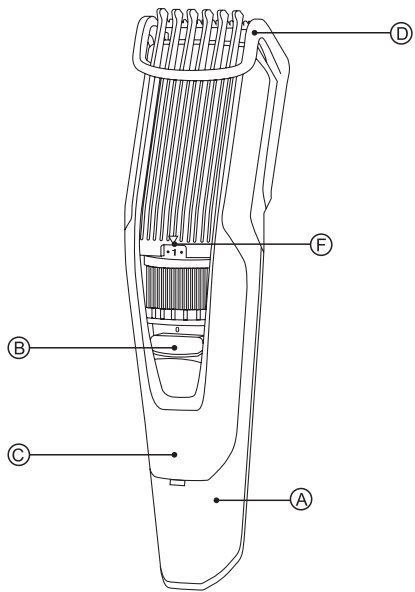

DESCRIPCIÓN

- A Cuerpo del aparato
- B Interruptor marcha/paro
- C Pilotos luminosos
- D Peine guía móvil (10mm)
- E Cargador de batería
- F Selector de medida de corte
- G Cepillo limpiador
- H Aceite lubricante

- Caso de que su modelo de aparato no disponga de los accesorios descritos anteriormente, éstos también pueden adquirirse por separado en los Servicios de Asistencia Técnica.

UTILIZACIÓN Y CUIDADOS:

- Antes de cada uso, extender completamente el cable de alimentación del aparato.
- No usar el aparato si sus accesorios no están debidamente acoplados.
- No usar el aparato si los accesorios acoplados a él presentan defectos. Proceda a sustituirlos inmediatamente.
- No usar el aparato si su dispositivo de puesta en marcha/paro no funciona.
- Si se usa el aparato en un cuarto de baño o similar, desenchufar el aparato de la red cuando no se use, aunque sea por poco tiempo, ya que la proximidad del agua pre-

senta un riesgo, incluso en el caso de que el aparato esté desconectado.

- Desenchufar el cargador de baterías de la red cuando no se use, antes de realizar cualquier operación de limpieza, ajuste o cambio de accesorio.
- Guardar este aparato fuera del alcance de los niños y/o personas con capacidades físicas, sensoriales o mentales reducidas o falta de experiencia y conocimiento.
- No dejar el aparato en marcha reposando encima de una superficie.
- Mantener el aparato en buen estado. Compruebe que las partes móviles no estén desalineadas o trabadas, que no haya piezas rotas u otras condiciones que puedan afectar al buen funcionamiento del aparato.
- Prestar especial atención durante las operaciones de montaje, desmontaje de los accesorios, ya que las cuchillas están afiladas; proceder con cautela y evitar el contacto directo con el filo de las mismas.
- No dejar nunca el aparato conectado y sin vigilancia. Además, ahorrará energía y prolongará la vida del aparato.
- Mantener alejados a niños y curiosos mientras maneje este aparato.
- No usar el aparato sobre mascotas o animales.

- No abrir la/s batería/s bajo ningún motivo.
- Recargue la/s batería/s solamente con el cargador suministrado por el fabricante. Un cargador que es adecuado para un tipo de baterías, puede ocasionar un peligro de explosión o incendio cuando es usado con otra/s batería/s.
- Use el aparato solamente con la/s batería/s por las que ha estado diseñado específicamente. El uso de cualquier otra/s batería/s puede ocasionar un peligro de explosión o incendio.
- El tiempo necesario para una carga completa es de 2 a 3 horas aproximadamente. Nunca intente sobrecargar las baterías (aunque es recomendable que la primera carga se realice durante 3 horas de carga).
- Una vez finalizada la carga, desenchufar el cargador de la red eléctrica

COMO COMPROBAR EL NIVEL DE CARGA DE LA BATERÍA:

- El piloto de carga cambiará de color cuando la batería esté completamente cargada.
- Nota: Para una óptima vida de la batería, se recomienda solo cargar la batería cuando se encuentre totalmente descargada.

CARGA DE LA BATERÍA

- Advertencia: Una batería nueva no viene con carga completa y debe ser cargada al máximo antes de usar el aparato por primera vez.
- Cargar la batería a temperatura ambiente entre 4 y 40°C
- Enchufar el conector del cargador en la toma de corriente del aparato, situada en la parte posterior/inferior del aparato.
- Enchufar el cargador a la red eléctrica.
- Mientras la batería se esté cargando, se iluminará el piloto de color rojo que indica que el cargador está cargando la batería.
- Una vez la batería esta cargada el piloto cambia de rojo a azul.

MODO DE EMPLEO

NOTAS PREVIAS AL USO:

- Asegúrese de que ha retirado todo el material de embalaje del producto.
- Antes de usar el producto por primera vez, es importante hacer una carga completa de las baterías.

USO:

- El aparato puede utilizarse conectado a la red o bien a baterías.
- Extender completamente el cable antes de enchufar.

- Enchufar el aparato a la red eléctrica.
- Asegúrese que las cuchillas estén alineadas correctamente.
- Poner el aparato en marcha, accionando el interruptor marcha/paro.
- Poner el aparato en marcha, accionando el uno de los botones selectores de velocidad.
- Seleccionar la medida de corte deseada usando el selector de medida del peine presionarlo y ajustar la medida de corte adecuado con la longitud deseada (F).
- No utilizar disolventes, ni productos con un factor pH ácido o básico como la lejía, ni productos abrasivos, para la limpieza del aparato.
- No sumergir el aparato en agua u otro líquido, ni ponerlo bajo el grifo.
- Durante el proceso de limpieza hay que tener especial cuidado con las cuchillas ya que están muy afiladas.
- Si el aparato no se mantiene en buen estado de limpieza, su superficie puede degradarse y afectar de forma inexorable la duración de la vida del aparato y conducir a una situación peligrosa.

UNA VEZ FINALIZADO EL USO DEL APARATO:

- Parar el aparato, accionando el interruptor marcha/paro.
- El aparato puede funcionar conectado a la red.
- Desenchufar el aparato de la red eléctrica.
- Limpiar el aparato.
- Limpiar las cuchillas y los peines guías con el cepillo de limpieza. Retire los pelos de las hojas y de dentro del aparato con el cepillo. Es importante limpiar los restos de pelo tras cada uso.
- NUNCA desmonte las cuchillas del aparato para su limpieza.

LIMPIEZA

- Desenchufar el cargador eléctrico de la red y dejarlo enfriar antes de iniciar cualquier operación de limpieza.
- Limpiar el aparato con un paño húmedo impregnado con unas gotas de detergente y secarlo después.
- **Advertencia:** Es importante que las baterías se encuentren completamente descargadas antes de proceder a su retirada del aparato.
- **Advertencia:** el aparato debe estar desconectado de la alimentación cuando se retiren las baterías.

COMO RETIRAR DE LAS BATERÍAS DEL INTERIOR DEL APARATO:

- Para retirar las baterías, una vez finalizada la vida del aparato, proceder como sigue:
- Abrir la carcasa superior del aparato, retirando previamente con la ayuda de un destornillador los tornillos de fijación
- Identificar la batería y cortar sus cables (Rojo y Negro). A fin de evitar riesgos de cortocircuito con la posible carga residual de la batería, cortar en primer lugar el cable Rojo y proteger su parte conductora con cinta aislante, después proceder a cortar el cable Negro procediendo de la misma forma.
- Extraiga con seguridad la batería de su alojamiento.

DESCRIPTION

- A Appliance body
- B On/Off switch
- C Pilot light
- D Guide comb (10mm)
- E Battery charger
- F Cut size selector
- G Cleaning brush
- H Lubricating oil

• If the model of your appliance does not have the accessories described above, they can also be bought separately from the Technical Assistance Service.

USE AND CARE:

- Fully extend the appliance's power cable before each use.
- Do not use the appliance if its accessories are not properly fitted.
- Do not use the appliance if its accessories attached to it are defective. Replace them immediately.
- Do not use the appliance if on/off switch doesn't work.
- If you use the appliance in a bathroom or similar place, unplug the appliance from the mains when it is not in use, even if it is only for a short while, as proximity to water involves a risk, even if the appliance is disconnected.
- Disconnect the battery charger from the mains when not in use, before undertaking any cleaning

task make any adjustment or accessory change.

- Store this appliance out of reach of children and/or persons with physical, sensory or reduced mental or lack of experience and knowledge.
- Never rest the appliance into a surface while in use.
- Keep the appliance in good condition. Check that the moving parts are not misaligned or jammed and make sure there are no broken parts or anomalies that may prevent the appliance from operating correctly.
- Pay special attention when assembling and removing the accessories, as the blades are sharp. Be careful and avoid direct contact with the blades' cutting edges.
- Never leave the appliance connected and unattended if is not in use. This saves energy and prolongs the life of the appliance.
- Keep children and bystanders away when using this appliance.
- Do not use the appliance with pets or animals.
- Do not open the battery/ies under any circumstances whatsoever.
- Recharge the battery/ies only with the charger supplied by the manufacturer. A charger that is suitable for one typ of battery may cause explosion or fire hazard when used with other battery/ies.

- Use the device only with the battery/ies for which has been specifically designed. The use of any other battery/ies can cause an explosion or fire hazard.

CHARGING THE BATTERY:

- Caution: a new battery is not fully charged and must therefore be charged before the appliance is used for the first time.
- Charge the battery at an atmospheric temperature of between 4 and 40°C.
- Connect the charger to the jack using the socket on the appliance. The socket is located at the lower/back part of the appliance.
- Plug the charger into the mains.
- The pilot light will come on to indicate that the charger is charging the battery.
- Approximately 2 to 3 hours are needed for a complete charge of the battery. Never attempt to overcharge the battery (although it is recommended that the first charge of the battery be of 3 hours in duration).
- When the battery is charged disconnect the charger from the mains supply.

HOW TO CHECK THE BATTERY'S CHARGE LEVEL:

- The load indicator will change the colour when the appliance is completely charged.
- NB: For a long battery life, it is advisable to charge the battery, only when it has run out completely.

INSTRUCTIONS FOR USE BEFORE USE:

- Make sure that all products' packaging has been removed.
- Before using this product for the first time, it is important to make a full charge of batteries.
- Insertion of a comb guide:
 - Fit the comb guide to the appliance.
 - Grasp the comb guide by both ends and tighten against the blades
 - To attach the comb guide, pick up by its two tips and press against the blades of the appliance until it firmly fixes.
 - Hold the guide comb by the two sides, insert the head into the guides and slide downward until it is coupled
 - Use the comb size selector to adjust the height of the cut.
 - To extract the comb guide, just pull out.

- To remove the comb guide, simply push upwards from one of the sides. Do not pull the teeth upwards.
 - To remove the guide comb, pull upward.
- before undertaking any cleaning task.
 - Clean the equipment with a damp cloth with a few drops of washing-up liquid and then dry.

USE:

- The appliance can be used directly connected to the mains or by using his batteries.
 - Extend the cable completely before plugging it in.
 - Connect the appliance to the mains.
 - Make sure that the blades are correctly aligned.
 - Turn the appliance on, by using the on/off switch.
 - Select the desired cutting height using the comb height selector Press it and adjust the height according to the desired cutting length (F).
- Do not use solvents, or products with an acid or base pH such as bleach, or abrasive products, for cleaning the appliance.
 - Never submerge the appliance in water or any other liquid or place it under running water.
 - During the cleaning process, take special care with the blades, as they are very sharp.
 - If the appliance is not in good condition of cleanliness, its surface may degrade and inexorably affect the duration of the appliance's useful life and could become unsafe to us.
 - Clean the blades and the comb guide with the cleaning brush. Remove the hairs from the blades and from inside the appliance with the brush. It is important to clean off remaining hairs after each use.

ONCE YOU HAVE FINISHED USING THE APPLIANCE:

- Turn the appliance off using the on/off switch.
- Unplug the appliance from the mains.
- Clean the appliance.

CLEANING:

- Disconnect the battery charger from the mains and allow it to cool

HOW TO REMOVE THE BATTERIES FROM THE INTERIOR OF THE DEVICE:

- **CAUTION:** It is important that the batteries are fully discharged prior

to its withdrawal from the apparatus.

- **CAUTION:** the appliance must be disconnected from the supply mains when removing the batteries.
- To remove the batteries, once the life of the appliance, proceed as follows:
- Open the top shell of the apparatus, removing previously with the help of a screwdriver fixing screws.
- Identify the battery wires and cut their (Red and Black). To avoid risks of a short circuit with a possible residual battery load, first cut the Red wire and protect it by using insulating tape, then proceed to cut the Black wire proceeding in the same way.
- Safely remove the battery from its housing.

DESCRIPTION

- A Corps de l'appareil
- B Interrupteur marche/arrêt
- C Voyants lumineux
- D Peigne de guidage mobile (10 mm)
- E Chargeur de batterie
- F Sélecteur de taille de coupe
- G Brosse de nettoyage
- H Huile lubrifiante

- Si votre modèle ne dispose pas des accessoires précédemment décrits, ceux-ci peuvent être achetés séparément auprès des services d'assistance technique.

UTILISATION ET ENTRETIEN:

- Avant chaque utilisation, dérouler complètement le câble électrique de l'appareil.
- Ne pas utiliser l'appareil si ses accessoires ne sont pas dûment fixés.
- Ne pas utiliser l'appareil si ses accessoires présentent des défauts. Le cas échéant, les remplacer immédiatement.
- Ne pas utiliser l'appareil si son dispositif de mise en marche/arrêt ne fonctionne pas.
- Si l'appareil est utilisé dans une salle de bain ou endroit similaire, débrancher le chargeur du secteur lorsqu'il n'est pas utilisé, même pour une courte durée, car la proxi-

mité de l'eau présente un risque, même si l'appareil est déconnecté.

- Débrancher le chargeur de batteries lorsqu'il n'est pas utilisé et avant toute opération de nettoyage, d'entretien ou de procéder à un changement d'accessoire.
- Conserver cet appareil hors de portée des enfants ou des personnes avec capacités physiques, sensorielles ou mentales réduites ou présentant un manque d'expérience et de connaissances.
- Ne pas laisser l'appareil en marche posé sur une surface.
- Maintenir l'appareil en bon état. Vérifier que les parties mobiles ne sont pas désalignées ou entravées, qu'il n'y a pas de pièces cassées ou d'autres conditions qui pourraient affecter le bon fonctionnement de l'appareil.
- Faire très attention aux opérations de montage, démontage des accessoires, puisque les lames sont aiguisées ; procéder avec précaution en évitant de toucher leur tranchant.
- Ne jamais laisser l'appareil branché sans surveillance. Vous réduirez par la même occasion la consommation d'énergie et prolongerez la durée de vie de l'appareil.
- Tenir l'appareil hors de portée des enfants et des curieux.

- Ne pas utiliser l'appareil sur des animaux domestiques ou tout animal.
- Ne jamais ouvrir la(les) batterie(s).
- Recharger la(les) batterie(s) à l'aide du chargeur fourni par le fabricant. Un chargeur qui est approprié pour un certain type de batteries, peut causer un danger d'explosion ou d'incendie lorsqu'on l'utilise avec d'autres batteries.
- Utiliser uniquement les batteries qui ont été spécifiquement conçues pour cet appareil. L'usage de tout autre type de pile pourrait être source d'explosion ou d'incendie.
- Une fois la batterie chargée, le voyant passe du rouge au bleu.
- Le temps nécessaire pour une charge complète est de 2 à 3 heures approximativement. Ne jamais essayer de surcharger les batteries (bien qu'il soit recommandable de réaliser la première charge pendant 3 heures de charge).
- Une fois la charge complétée, débrancher le chargeur du réseau électrique.

COMMENT VÉRIFIER LE NIVEAU DE CHARGE DE LA BATTERIE:

CHARGER LA BATTERIE

- Avertissement : Une batterie neuve n'est pas complètement chargée et doit être chargée au maximum avant d'utiliser l'appareil la première fois.
- Charger la batterie à température ambiante, entre 4 et 40° C
- Brancher le connecteur du chargeur à la prise de courant de l'appareil qui se trouve sur la partie arrière/inférieure de l'appareil.
- Brancher le chargeur au réseau électrique.
- Pendant que la batterie se chargera, le témoin rouge s'allumera, en vous indiquant ainsi que le chargeur est en marche.

- Le voyant de charge change de couleur lorsque la batterie est complètement chargée.
- Note : Pour rallonger la durée de vie de la batterie, il est recommandé de la charger uniquement lorsqu'elle sera totalement déchargée.

MODE D'EMPLOI

CONSIGNES PRÉALABLES:

- S'assurer d'avoir retiré tout le matériel d'emballage du produit.
- La première fois, avant son usage, vous devrez charger complètement les batteries.

UTILISATION:

- L'appareil peut s'utiliser en le connectant au réseau ou bien avec la batterie.

- Dérouler complètement le câble avant de le brancher.
- Brancher l'appareil au secteur.
- Vérifier que les lames sont correctement alignées.
- Mettre l'appareil en marche en actionnant le bouton marche/arrêt.
- Mettre en marche l'appareil en actionnant un des boutons de sélection de vitesse.
- Sélectionner la mesure de coupe souhaitée à l'aide du sélecteur de mesure du peigne, régler la pression et la mesure de coupe correspondant à la longueur désirée (F).

APRÈS UTILISATION DE L'APPAREIL.

- Arrêter l'appareil en appuyant sur l'interrupteur de marche/arrêt.
- L'appareil peut être utilisé directement connecté à la prise de courant.
- Débrancher l'appareil de la prise secteur.
- Nettoyer l'appareil.

NETTOYAGE

- Débrancher l'appareil du secteur et attendre son complet refroidissement avant de la nettoyer.
- Nettoyer l'appareil avec un chiffon humide imprégné de quelques

gouttes de détergent et le laisser sécher.

- Ne pas utiliser de solvants ni de produits au pH acide ou basique tels qu'eau de Javel, ni de produits abrasifs pour nettoyer l'appareil.
- Ne pas immerger l'appareil dans l'eau ou dans tout autre liquide, ni le passer sous un robinet.
- Durant le processus de nettoyage, faire attention en particulier aux lames, celles-ci sont très coupantes.
- Si l'appareil n'est pas maintenu dans un bon état de propreté, sa surface peut se dégrader et affecter de façon inexorable la durée de vie de l'appareil et le rendre dangereux.
- Nettoyer la lame et les peignes avec la brosse de nettoyage. Retirer les poils des lames et de l'intérieur de l'appareil avec la brosse. Il est important de retirer les restes de poils après chaque utilisation.
- NE JAMAIS démonter les lames de l'appareil pour les nettoyer.
- Comment extraire les batteries de l'appareil :
- Avertissement : Important, les batteries doivent être complètement déchargées avant de les extraire de l'appareil.
- Avertissement: Pour retirer les batteries, l'appareil doit être débranché de l'alimentation secteur.

**POUR RETIRER LES BATTERIES
UNE FOIS LA VIE DE L'APPAREIL
TERMINÉE, RÉALISER LES AC-
TIONS SUIVANTES:**

- Ouvrir la carcasse supérieure de l'appareil, en retirant préalablement à l'aide d'un tournevis les vis de fixation.
- Identifier la batterie et couper ses câbles (Rouge et Noir). Pour éviter tout risque de court-circuit avec la possible charge résiduelle de la batterie, il suffit de couper tout d'abord le câble Rouge et protéger sa partie conductrice à l'aide d'un ruban isolant, ci-après, couper le câble Noir en suivant le même processus.
- Retirer la batterie de son logement, en toute

BEZEICHNUNG

- A Gehäuse
- B An/ Austaste
- C Kontrollämpchen
- D Kamm mit beweglicher Schiene (10 mm)
- E Ladegerät
- F Schnittgrößenauswahl
- G Reinigungsbürste
- H Schmieröl

- Wenn Sie meinen, dass das Gerät nicht mit dem oben angeführten Zubehör ausgestattet ist, können Sie die Teile auch einzeln beim Technischen Dienst erwerben.

BENUTZUNG UND PFLEGE:

- Vor jedem Gebrauch des Geräts das Stromkabel vollständig abwickeln.
- Gerät nicht benutzen, wenn Zubehör oder Ersatzteile nicht richtig befestigt sind.
- Gerät nicht benutzen, wenn die Zubehörteile mangelhaft sind. Ersetzen Sie diese sofort.
- Benützen Sie das Gerät nicht, wenn der An-/Ausschalter nicht funktioniert.
- Wird das Gerät in einem Badezimmer oder ähnlichem Raum benutzt, ziehen Sie den Stecker aus der Dose, wenn Sie es nicht verwenden, selbst wenn es nur kurze Zeit ist; die Nähe von Wasser stellt im-

mer eine Gefahr dar, auch wenn das Gerät abgeschaltet ist.

- Ziehen Sie das Batterieladegerät aus der Steckdose, wenn es nicht verwendet wird, oder bevor Sie es reinigen, anpassen oder eines seiner Teile austauschen.
- Das Gerät außerhalb der Reichweite von Kindern und/oder Personen mit eingeschränkten körperlichen, sensorischen oder geistigen Fähigkeiten bzw. Personen ohne ausreichende Erfahrung und Kenntnisse aufbewahren.
- Das Gerät nicht eingeschaltet lassen, wenn es auf einer Fläche abgestellt wird.
- Halten Sie das Gerät in gutem Zustand. Stellen Sie sicher, dass die beweglichen Teile ausgerichtet und nicht verklemt sind, und dass keine beschädigten Teile oder andere Bedingungen vorliegen, die den Betrieb des Geräts behindern können.
- Achten Sie darauf, die Messer richtig einzusetzen und abzunehmen, da sie scharf sind und leicht Schnittverletzungen verursachen können.
- Das Gerät nie am Stromnetz angeschlossen und ohne Aufsicht lassen. Sie sparen dadurch Energie und verlängern die Gebrauchsdauer des Gerätes.

- Das Gerät von Kindern und Neugierigen fern halten, solange Sie es verwenden.
- Gerät nicht für Haus- oder andere Tiere benützen.
- Die Batterie/n dürfen in keinem Fall geöffnet werden.
- Laden Sie den/die Akku/s ausschließlich mit dem vom Hersteller gelieferten Ladegerät. Beim Gebrauch eines Ladegerätes, das für einen bestimmten Akkutyp entworfen wurde, besteht bei der Verwendung mit anderen Akkus Explosions- oder Brandgefahr.
- Benutzen Sie nur die speziell für das Gerät entworfenen Akkus. Beim Gebrauch von anderen Akkus besteht Explosions- oder Brandgefahr.
- Während die Batterie auflädt, leuchtet das Lämpchen rot, was bedeutet, dass das Ladegerät die Batterie auflädt.
- Sobald die Batterie aufgeladen ist, schaltet das Kontrolllämpchen von rot auf blau.
- Eine vollständige Aufladung dauert ungefähr 2-3 Stunden. Vermeiden Sie eine Überladung der Batterien (dennoch wird für die erste Aufladung eine Ladezeit von 3 Stunden empfohlen).
- Ist der Ladevorgang abgeschlossen, ist das Ladegerät vom Stromnetz zu trennen.
-

DEN AKKU-LADESTAND ÜBERPRÜFEN:

AUFLADUNG DER BATTERIE

- Warnung: Eine neue Batterie ist nicht vollständig aufgeladen. Deshalb ist sie vor der ersten Inbetriebnahme des Gerätes vollständig aufzuladen.
- Die Batterie bei Zimmertemperatur zwischen 4 und 40 °C aufladen
- Den Stecker des Ladegerätes in die Steckvorrichtung des Gerätes an der hinteren / unteren Seite stecken.
- Stecken Sie das Ladegerät in die Steckdose.

- Das Lade-Kontrolllämpchen ändert die Farbe, wenn die Batterie vollständig aufgeladen ist.
- Anmerkung: Für eine lange Akku-Lebensdauer wird empfohlen, den Akku erst aufzuladen, wenn er sich vollständig entladen hat.

BENUTZUNGSHINWEISE VOR DER BENUTZUNG:

- Vergewissern Sie sich, dass Sie das gesamte Verpackungsmaterial des Produkts entfernt haben.

- Es ist wichtig, dass Sie die Batterien vollständig aufladen, bevor Sie das Gerät zum ersten Mal in Betrieb nehmen.

BENUTZUNG:

- Das Gerät kann mit Netz- oder mit Batteriebetrieb verwendet werden.
- Vor Anschluss das Kabel völlig ausrollen.
- Schließen Sie das Gerät an das Stromnetz an.
- Vergewissern Sie sich, dass die Schneiden korrekt ausgerichtet sind.
- Stellen Sie das Gerät an, indem Sie den An-/Ausschalter betätigen.
- Das Gerät in Betrieb setzen, indem eine der Geschwindigkeitstasten betätigt wird.
- Wählen Sie die gewünschte Schnittlänge mithilfe des Kammlängen-Reglers, indem Sie mit Hilfe von Druck auf die gewünschte Schnittlänge einstellen (F).

NACH DER BENUTZUNG DES GERÄTS:

- Stellen Sie das Gerät mit dem An-/Ausschalter ab.
- Dieses Gerät kann an das Netz angeschlossen verwendet werden.
- Den Stecker aus der Netzdose ziehen.
- Reinigen Sie das Gerät.

REINIGUNG

- Ziehen Sie den Stecker heraus und lassen Sie das Gerät abkühlen, bevor Sie mit der Reinigung beginnen.
- Reinigen Sie das Gerät mit einem feuchten Tuch, auf das Sie einige Tropfen Reinigungsmittel geben und trocknen Sie es danach ab.
- Verwenden Sie zur Reinigung des Geräts weder Löse- oder Scheuermittel, noch Produkte mit einem sauren oder basischen pH-Wert wie z.B. Lauge.
- Das Gerät nicht in Wasser oder andere Flüssigkeiten tauchen und nicht unter den Wasserhahn halten.
- Bei der Reinigung muss besonders auf die Schneideflächen geachtet werden, die besonders scharf sind.
- Halten Sie das Gerät nicht sauber, so könnten sich der Zustand seiner Oberfläche verschlechtern, seine Lebenszeit negativ beeinflusst und gefährliche Situationen verursacht werden.
- Die Klingen und die Führungskämme mit der Reinigungsbürste reinigen. Haare mit der Bürste von den Klingen und aus dem Innern des Geräts entfernen. Es ist wichtig, Haarreste nach jedem Gebrauch zu entfernen.
- Montieren Sie NIEMALS die Messer des Apparats zur Reinigung ab.

WIE SIE DIE BATTERIEN AUS DEM GERÄT ENTFER- NEN:

- **Warnung:** Es ist wichtig, dass die Batterien vollständig leer sind, bevor Sie sie aus dem Gerät entfernen.
- **Warnung:** Beim Entnehmen der Batterien darf das Gerät nicht ans Netz geschlossen sein.
- Zum Entfernen der Batterien am Ende der Lebensdauer des Gerätes verfahren Sie wie folgt:
- Öffnen Sie das obere Gehäuse des Gerätes, indem Sie mithilfe eines Schraubenziehers die Befestigungsschrauben abschrauben.
- Nehmen Sie die Batterie und schneiden Sie ihre Kabel durch (rot und schwarz). Um die Gefahr eines Kurzschlusses durch eine eventuelle Restladung in der Batterie zu vermeiden, ist zuerst das rote Kabel durchzuschneiden. Die Kabelleitung ist mit Isolierband zu schützen. Danach wird auf die gleiche Weise das schwarze Kabel getrennt.
- Nun können Sie ohne Gefahr die Batterie aus dem Fach nehmen.

DESCRIZIONE

- A Corpo dell'apparecchio
- B Interruttore accensione/spegnimento
- C Spie luminose
- D Pettine guida mobile (10 mm)
- E Caricabatterie
- F Selettore delle dimensioni di taglio
- G Spazzola per pulire
- H Olio lubrificante

- Se il modello del Suo apparecchio non fosse dotato degli accessori anteriormente elencati, può acquistarli separatamente presso i punti di assistenza tecnica autorizzati.

PRECAUZIONI D'USO:

- Prima di ogni utilizzo, svolgere completamente il cavo dell'apparecchio.
- Non utilizzare l'apparecchio se gli accessori non sono correttamente montati.
- Non utilizzare l'apparecchio se gli accessori presentano dei difetti. Sostituirli immediatamente.
- Non utilizzare l'apparecchio se il suo dispositivo di accensione/spegnimento non funziona.
- Se si usa l'apparecchio in bagno o in altri ambienti umidi, anche se per poco tempo, scollegarlo dall'alimentazione: la vicinanza dell'acqua può rappresentare un pe-

ricolo anche quando l'apparecchio è spento.

- Scollegare il caricabatterie dalla rete elettrica quando non si usa l'apparecchio e prima di effettuare qualsiasi operazione di pulizia, regolazione o cambio di accessorio.
- Conservare questo apparecchio fuori dalla portata dei bambini e/o di persone con problemi fisici, mentali o di sensibilità, o con mancanza di esperienza e conoscenza.
- Non appoggiare l'apparecchio sopra una superficie quando è in funzione.
- Mantenere l'apparecchio in buono stato. Verificare che le parti mobili siano ben fissate e che non rimangano incastrate, che non ci siano pezzi rotti e che non si verifichino altre situazioni che possano nuocere al buon funzionamento dell'apparecchio.
- Fare particolare attenzione durante le operazioni di montaggio e smontaggio degli accessori in quanto le lame sono affilate; procedere con cautela evitando il contatto diretto con il filo delle stesse.
- Non lasciare mai l'apparecchio collegato alla rete elettrica e senza controllo. Si otterrà un risparmio energetico e si prolungherà la vita dell'apparecchio stesso.

- Mantenere lontani bambini e altre persone durante l'uso dell'apparecchio.
- Non usare l'apparecchio su animali.
- Non aprire la/e batteria/e per nessun motivo.
- Ricaricare la/e batteria/e solo con il caricatore fornito dal fabbricante. Un caricatore adatto per un tipo di batterie, potrebbe provocare un rischio di esplosione o incendio se usato con altre.
- Usare l'apparecchio solo con la/e batteria/e per le quali è stato specificamente progettato. L'uso di qualunque altra batteria può provocare un rischio di esplosione o incendio.
- Quando la batteria si stia ricaricando, si illumina la spia di color rosso, a indicare che il caricabatterie sta caricando la batteria.
- Quando la batteria è carica, la spia passa da rossa a blu.
- Il tempo necessario per una ricarica completa è di 2 a 3 ore circa. Non cercare mai di sovraccaricare le batterie (ad ogni modo si consiglia di realizzare la prima carica per 3 - ore).
- Al termine della ricarica scollegare il caricatore dalla rete elettrica.

COME VERIFICARE LO STATO DI CARICA DELLA BATTERIA:

- La luce di carica cambia colore quando la batteria è completamente carica
- Nota: Per prolungare la vita della batteria, si consiglia di ricaricare la batteria solo quando è completamente scarica.

CARICA DELLA BATTERIA

- Avvertenza: Una batteria nuova non è fornita con carica completa e deve essere caricata al massimo prima di utilizzare l'apparecchio per la prima volta.
- Caricare la batteria a temperatura ambiente fra 4 e 40 °C.
- Inserire il connettore del caricatore nella presa di corrente dell'apparecchio, situata nella parte posteriore/inferiore.
- Collegare il caricatore alla rete elettrica.

MODALITÀ D'USO

PRIMA DELL'USO:

- Assicurarsi di aver rimosso dal prodotto tutto il materiale di imballaggio.
- Prima di utilizzare il prodotto per la prima volta, è importante effettuare una ricarica completa delle batterie.

USO:

- L'apparecchio può essere utilizzato sia collegato alla rete elettrica, sia con batterie.
- Svolgere completamente il cavo prima di inserire la spina.
- Collegare l'apparecchio alla rete elettrica.
- Assicurarsi che le lame siano allineate correttamente.
- Avviare l'apparecchio azionando l'interruttore accensione/spegnimento.
- Avviare l'apparecchio attivando il selettore di velocità.
- Selezionare la misura di taglio desiderata, mediante il selettore di misure del pettine (F): premerlo e regolare la misura di taglio, adattandola alla lunghezza desiderata.

UNA VOLTA CONCLUSO L'UTILIZZO DELL'APPARECCHIO:

- Spegnere l'apparecchio premendo l'interruttore accensione/spegnimento.
- L'apparecchio può essere utilizzato collegato alla rete elettrica.
- Scollegare l'apparecchio dalla rete.
- Pulire l'apparecchio.

PULIZIA

- Disinserire il caricatore elettrico dalla rete elettrica ed aspettare che

si raffreddi prima di eseguirne la pulizia.

- Pulire il gruppo elettrico con un panno umido, quindi asciugarlo.
- Per la pulizia non impiegare solventi o prodotti a pH acido o basico, come la candeggina, né prodotti abrasivi.
- Non immergere l'apparecchio in acqua o altri liquidi, né lavarlo con acqua corrente.
- Le lame dell'apparecchio sono particolarmente affilate; durante la pulizia, maneggiare con cura.
- La mancata pulizia periodica dell'apparecchio può provocare il deterioramento delle superfici, compromettendone la durata operativa e la sicurezza.
- Pulire le lame e i pettini guida con la spazzola per la pulizia. Togliere i capelli dalle lame e dall'interno dell'apparecchio con la spazzola. È importante pulire i resti di capelli dopo ogni uso.
- Non smontare MAI le lame dell'apparecchio per pulirle.

COME RIMUOVERE LE BATTERIE DALL'INTERNO DELL'APPARECCHIO:

- Avvertenza: È importante che le batterie siano completamente scariche prima di procedere alla loro rimozione.

- Avvertenza: per rimuovere le batterie, scollegare l'apparecchio dalla rete di alimentazione.
- Per rimuovere le batterie, al termine della sua durata utile, procedere a:
 - Aprire il corpo superiore dell'apparecchio, avendo rimosso precedentemente le viti di fissaggio con l'aiuto di un cacciavite.
 - Individuare la batteria e tagliare i suoi cavi (Rosso e Nero). Per evitare rischi di cortocircuito con l'eventuale carica residua della batteria, tagliare prima il cavo Rosso e proteggere la sua parte conduttrice con nastro isolante, successivamente tagliare il cavo Nero seguendo lo stesso procedimento.
 - Estrarre con sicurezza la batteria dal suo alloggio.

DESCRIÇÃO

- A Corpo do aparelho
- B Botão de ligar/desligar
- C Indicadores luminosos
- D Pente-guia móvel (10 mm)
- E Carregador da bateria
- F Seletor de tamanho de corte
- G Escova de limpeza
- H Óleo lubrificante

- Caso o modelo do seu aparelho não disponha dos acessórios descritos anteriormente, pode adquiri-los separadamente nos Serviços de Assistência Técnica.

UTILIZAÇÃO E CUIDADOS:

- Antes de cada utilização, desenrole completamente o cabo de alimentação do aparelho.
- Não utilize o aparelho se os acessórios não estiverem devidamente montados.
- Não utilize o aparelho se os acessórios ou consumíveis montados apresentarem defeitos. Substitua-os imediatamente.
- Não utilize o aparelho se o dispositivo de ligar/desligar não funcionar.
- - Se usar o aparelho numa casa de banho ou similar, desligue o carregador da rede eléctrica quando não estiver a ser utilizado, ainda que seja por pouco tempo, pois a proximidade da água representa um risco, mesmo com o aparelho desligado.

- Desligue o aparelho da rede eléctrica quando não estiver a utilizá-lo e antes de realizar qualquer operação de limpeza, ajuste, ou troca de acessórios.
- Este aparelho não está destinado a pessoas (incluindo crianças) que apresentem capacidades físicas, sensoriais ou mentais reduzidas, ou que tenham falta de experiência e conhecimento
- Não deixe o aparelho em funcionamento em cima de uma superfície.
- Conserve o aparelho em bom estado. Verifique se as partes móveis não estão desalinhasadas ou bloqueadas, que não existem peças danificadas ou outras condições que possam afetar o funcionamento correto do aparelho.
- Preste especial atenção durante as operações de montagem e desmontagem de acessórios, uma vez que as lâminas estão afiadas; proceder com cautela e evitar o contacto direto com o gume das mesmas.
- Nunca deixe o aparelho ligado e sem vigilância. Além disso, poupará energia e prolongará a vida do aparelho.
- Mantenha este aparelho fora do alcance das crianças.
- Não utilize o aparelho em animais.
- Nunca abra a(s) bateria(s) sob qualquer pretexto.

- Apenas recarregue a(s) bateria(s) com o carregador fornecido pelo fabricante. Um carregador que é adequado para um certo tipo de baterias pode originar risco de explosão ou incêndio se for usado com outro tipo de bateria(s).
- Utilize o aparelho apenas com a(s) bateria(s) para a(s) qual(is) foi especificamente concebido. A utilização de outro tipo de bateria(s) pode apresentar risco de explosão ou incêndio.

CARREGAR DA BATERIA

- Advertência: Uma bateria nova não traz a carga completa, pelo que deve ser carregada até ao máximo antes de se utilizar o aparelho pela primeira vez.
- Carregue a bateria à temperatura ambiente, entre 4 e 40 °C
- Ligue o conector do carregador à entrada de corrente do aparelho, que está situada na parte posterior/inferior do mesmo.
- Ligue o carregador à corrente eléctrica.
- Durante o carregamento da bateria o indicador luminoso fica aceso, o que indica que o carregador está a carregar a bateria.
- Assim que a carga estiver a 100 %, o indicador luminoso muda de vermelho para azul.

- O tempo necessário para um carregamento completo é de aproximadamente 2-3 horas. Nunca sobrecarregue as baterias (apenas recomenda-se que o primeiro carregamento seja realizado durante 3 horas seguidas).
- Uma vez terminado o carregamento, retirar o carregador da rede eléctrica.

COMO VERIFICAR O NÍVEL DE CARGA DA BATERIA:

- O indicador de carregamento muda de cor quando a bateria está completamente carregada
- Nota: Para uma vida útil longa da bateria, é recomendável carregar a bateria apenas quando esta esteja totalmente descarregada.

MODO DE UTILIZAÇÃO NOTAS PARA ANTES DA UTILIZAÇÃO:

- Certifique-se de que retirou todo o material de embalagem do produto.
- Antes de utilizar o produto pela primeira vez é importante deixar a bateria carregar completamente.

UTILIZAÇÃO:

- É possível utilizar o aparelho ligado à corrente eléctrica ou com baterias.
- Desenrole completamente o cabo antes de o ligar à tomada eléctrica.

- Ligue o aparelho à corrente elétrica.
- Certifique-se de que as lâminas estão perfeitamente alinhadas.
- Coloque o aparelho em funcionamento, acionando o botão de ligar/desligar.
- Coloque o aparelho em funcionamento, utilizando o selector de velocidade.
- Selecione a altura de corte pretendida usando o seletor de altura do pente. Pressione e ajuste a altura de acordo com o comprimento do corte pretendido (F).

UMA VEZ CONCLUÍDA A UTILIZAÇÃO DO APARELHO:

- Pare o aparelho, acionando o botão de ligar/desligar.
 - O aparelho pode ser utilizado diretamente ligado à corrente.
 - Desligue o aparelho da corrente elétrica.
 - Limpe o aparelho.
- Não utilize solventes, produtos com um fator pH ácido ou básico como lixívia, nem produtos abrasivos para a limpeza do aparelho.
 - Nunca mergulhe o aparelho dentro de água ou em qualquer outro líquido, nem o coloque debaixo da torneira.
 - Durante o processo de limpeza deve ter especial cuidado com as lâminas, pois estão muito afiadas.
 - Se o aparelho não for mantido limpo, a sua superfície pode degradar-se e afetar de forma irreversível a duração da vida do aparelho e conduzir a uma situação de perigo.

LIMPEZA

- Desligue o carregador da corrente elétrica e deixe-o arrefecer antes de iniciar qualquer operação de limpeza.
- Limpe o aparelho com um pano húmido com algumas gotas de detergente e seque-o de seguida.

COMO RETIRAR AS BATERIAS DO INTERIOR DO APARELHO:

- Advertência: É importante que as baterias estejam completamente descarregadas antes de as retirar do aparelho.

- Advertência: o aparelho deve ser desligado da corrente antes de se retirarem as baterias.
- Uma vez terminada a vida útil do aparelho, proceda da seguinte forma para remover as baterias:
- Abra a parte superior do aparelho, retirando previamente os parafusos de fixação com a ajuda de uma chave de fendas.
- Identifique a bateria e corte os seus cabos (Vermelho e Preto). A fim de evitar o risco de curto-circuito devido à possível carga residual da bateria, corte em primeiro lugar o cabo Vermelho e proteja a parte condutora com fita isolante; em seguida corte o cabo Preto, procedendo da mesma forma.
- Retire com segurança a bateria do seu alojamento.

DESCRIPCIÓ

- A Cos de l'aparell
- B Interruptor engegar / apagar
- C Pilots lluminosos
- D Pinta guia mòbil (10mm)
- E Carregador de bateria
- F Selector de mida de tall
- G Raspall netejador
- H Oli lubricant

- En cas que el seu model d'aparell no disposi dels accessoris descrits anteriorment, aquests també poden adquirir-se per separat en els Serveis d'Assistència Tècnica.

UTILITZACIÓ I MANTENIMENT:

- Abans de cada ús, estendre completament el cable d'alimentació de l'aparell.
- No fer servir l'aparell si els accessoris no estan degudament acoblats.
- No fer servir l'aparell si els accessoris acoblats presenten defectes. Procedeixi a substituir immediatament.
- No fer servir l'aparell si el dispositiu de posada en marxa / aturada no funciona.
- Si utilitza l'aparell en un bany o similar, desendollar l'aparell de la xarxa quan no es faci servir, encara que sigui per poc temps, ja que la proximitat de l'aigua pre-

senta un risc, fins i tot en el cas que l'aparell estigui desconectat.

- Desendollar el carregador de bateries de la xarxa quan no es faci servir, abans de realitzar qualsevol operació de neteja, ajust o canvi d'accessori.
- Guardar aquest aparell fora de l'abast dels nens i / o persones amb capacitats físiques, sensorials o mentals reduïdes o falta d'experiència i coneixement.
- No deixar l'aparell en marxa reposant sobre una superfície.
- Mantenir l'aparell en bon estat. Comproveu que les parts mòbils no estiguin desalineades o travades, que no hi hagi peces trenca- des o altres condicions que puguin afectar el bon funcionament de l'aparell.
- Prestar especial atenció durant les operacions de muntatge, desmuntatge dels accessoris, ja que les fulles estan afilades; procedir amb cautela i evitar el contacte directe amb el tall de les mateixes.
- No deixar mai l'aparell connectat i sense vigilància. A més, estalviarà energia i perllongarà la vida de l'aparell.
- Mantenir allunyats a nens i curiosos mentre manegi aquest aparell.
- No fer servir l'aparell sobre mascotes o animals.
- No obrir la bateria sota cap motiu.

- Recarregueu la bateria només amb el carregador subministrat pel fabricant. Un carregador que és adequat per a un tipus de bateries, pot ocasionar un perill d'explosió o incendi quan és usat amb una altra bateria.
- Utilitzeu l'aparell només amb la bateria per les que ha estat dissenyat específicament. L'ús de qualsevol altra bateria pot ocasionar un perill d'explosió o incendi.

CÀRREGA DE LA BATERIA

- Advertència: Una bateria nova no ve amb la càrrega completa i ha de ser carregada al màxim abans d'utilitzar l'aparell per primera vegada.
- Carregar la bateria a temperatura ambient entre 4 i 40°C.
- Endollar el connector del carregador en la presa de corrent de l'aparell, situada a la part posterior / inferior de l'aparell.
- Endollar el carregador a la xarxa elèctrica.
- Mentre la bateria s'estigui carregant, s'il·luminarà el pilot de color vermell que indica que el carregador està carregant la bateria.
- Un cop la bateria està carregada el pilot canvia de vermell a blau.
- El temps necessari per a una càrrega completa és de 2 a 3 ho-

res aproximadament. Mai intenti sobrecarregar les bateries (encara que és recomanable que la primera càrrega es realitzi durant 3 hores de càrrega).

- Un cop finalitzada la càrrega, desendollar el carregador de la xarxa elèctrica

COM COMPROVAR EL NIVELL DE CÀRREGA DE LA BATERIA:

- El pilot de càrrega canviarà de color quan la bateria estigui completament carregada.
- Nota: Per a una òptima vida de la bateria, es recomana només carregar la bateria quan es trobi totalment descarregada.

MODE D'UTILITZACIÓ

NOTES PRÈVIES A L'ÚS:

- Assegureu-vos que heu retirat tot el material d'emblatge del producte.
- Abans d'utilitzar el producte per primera vegada, és important fer una càrrega completa de les bateries.

ÚS:

- L'aparell pot utilitzar-se connectat a la xarxa o bé a bateries.
- Estendre completament el cable abans d'endollar.
- Endollar l'aparell a la xarxa elèctrica.

- Assegureu-vos que les fulles estiguin alineades correctament.
- Posar l'aparell en marxa, accionant l'interruptor marxa / parada.
- Posar l'aparell en marxa, accionant l'un dels botons selectors de velocitat.
- Seleccionar la mesura de tall desitjada usant el selector de mesura de la pinta, pressionar i ajustar la mesura de tall adequat amb la longitud desitjada (F).
- No submergir l'aparell en aigua o un altre líquid, ni posar-lo sota l'aixeta.
- Durant el procés de neteja cal tenir especial cura amb les fulles ja que estan molt afilades.
- Si l'aparell no es manté en bon estat de neteja, la seva superfície pot degradar-se i afectar de manera inexorable la durada de vida l'aparell i conduir a una situació perillosa.

UN COP FINALITZAT L'ÚS DE L'APARELL

- Aturar l'aparell, accionant l'interruptor marxa / atur.
- L'aparell pot funcionar connectat a la xarxa.
- Desendollar l'aparell de la xarxa elèctrica.
- Netejar l'aparell
- Netejar les fulles i les pintes guies amb el raspall de neteja. Traieu els pèls de les fulles i de dins de l'aparell amb el raspall. És important netejar les restes de pèl després de cada ús.
- MAI desmunti les fulles de l'aparell per a la seva neteja.

NETEJA

- Desendollar el carregador elèctric de la xarxa i deixar-lo refredar abans d'iniciar qualsevol operació de neteja.
- Netejar l'aparell amb un drap humit impregnat amb unes gotes de detergent i assecat-lo després.
- No utilitzar dissolvents, ni productes amb un factor pH àcid o bàsic com el lleixiu, ni productes abrasius, per a la neteja de l'aparell.

COM RETIRAR LES BATERIES DE L'INTERIOR DE L'APARELL.

- **Advertència:** és important que les bateries estiguin completament descarregades abans de procedir a la seva retirada de l'aparell.
- **Advertència:** l'aparell ha d'estar desconnectat de l'alimentació quan es retirin les bateries.
- Per retirar les bateries, un cop finalitzada la vida de l'aparell, procedir com s'indica a continuació:

- Obrir la carcassa superior de l'aparell, retirant prèviament amb l'ajuda d'un tornavis els cargols de fixació
- Identificar la bateria i tallar els seus cables (vermell i negre). Per tal d'evitar riscos de curtcircuit amb la possible càrrega residual de la bateria, tallar en primer lloc el cable vermell i protegir la seva part conductora amb cinta aïllant, després procedir a tallar el cable negre procedint de la mateixa manera.
- Traieu amb seguretat la bateria del seu allotjament.

BESCHRIJVING

- A Lichaam van het apparaat
- B Aan/uit schakelaar
- C Controlelampjes
- D Verplaatsbare geleidekam (10 mm)
- E Batterijlader
- F Selectie snijmaat
- G Reinigingsborsteltjel
- H Smeerolie

- Mocht het model van uw apparaat niet beschikken over de hiervoor beschreven hulpstukken, dan kunt u deze ook apart verkrijgen bij de Technische Service.

GEBRUIK EN ONDERHOUD:

- Rol voor gebruik de voedingskabel van het apparaat volledig af.
- Gebruik het apparaat niet wanneer de accessoires niet correct aangesloten zijn.
- Gebruik het apparaat niet als de aangekoppelde accessoires beschadigd zijn. Vervang ze onmiddellijk.
- Gebruik het apparaat niet als de aan/uit knop niet werkt.
- Trek in een badkamer of een vergelijkbare ruimte de stekker uit het stopcontact als u het apparaat niet gebruikt, ook al is het maar voor korte tijd, aangezien de aanwezigheid van water een risico vormt, zelfs wanneer het apparaat uitgeschakeld is.

- Trek de stekker van de batterijlader uit het stopcontact wanneer u hem niet gebruikt en voordat u het apparaat gaat reinigen, instellen, of accessoires gaat verwisselen.
- Houd dit apparaat buiten bereik van kinderen en/of personen met lichamelijke, zintuiglijke of geestelijke beperkingen, of met een gebrek aan ervaring en kennis.
- Laat het apparaat niet achter op een oppervlak als het nog aan staat.
- Houd het apparaat in goede staat. Controleer dat de bewegende delen niet scheef of klem zitten, dat de onderdelen niet beschadigd zijn en er geen andere problemen zijn die de correcte werking van het apparaat negatief kunnen beïnvloeden.
- Let goed op bij de montage en demontage van hulpstukken. De messen zijn scherp, dus zorg dat u de scherpe kant hiervan niet aanraakt.
- Laat het apparaat nooit zonder toezicht aan staan. U bespaart hierdoor energie en verlengt tevens de levensduur van het apparaat.
- Houd kinderen en nieuwsgierigen uit de buurt terwijl u dit apparaat gebruikt.
- Gebruik het apparaat niet op (huis-) dieren.
- Open de batterijen nooit.

- Gebruik alleen de meegeleverde batterijlader om de batterij(en) op te laden. Er bestaat gevaar van explosie of brand wanneer men een batterijlader die bedoeld is voor het opladen van een bepaald type batterijen gebruikt voor het opladen van een ander type batterijen.
- Gebruik het apparaat uitsluitend met batterijen die er specifiek geschikt voor zijn. Het gebruik van andere batterijen kan explosie- of brandgevaar opleveren.
- Het duurt ongeveer 2 tot 3 uur om de batterij volledig op te laden. De batterij moet niet te lang worden opgeladen (hoewel het wordt aanbevolen de eerste keer 3 uur op te laden).
- Als het opladen voltooid is moet u de stekker van de lader uit het stopcontact trekken.

CONTROLE VAN DE LADING VAN DE BATTERIJ:

- Het controlelampje verandert van kleur wanneer de batterij geheel opgeladen is.
- Opmerking: Voor een maximale levensduur van de batterij bevelen we aan de batterij pas op te laden als zij geheel ontladen is.

DE BATTERIJ OPLADEN

- Waarschuwing: Nieuwe batterijen zijn bij aanschaf niet volledig opgeladen en moeten voor het eerste gebruik geheel worden opgeladen.
- De batterij moet tussen 4 en 40°C worden opgeladen
- Steek de stekker van de lader in de stroomingang van het apparaat aan de achter-/onderkant van het apparaat.
- Steek de batterijlader in het stopcontact.
- Tijdens het opladen van de batterij, knipperhet rode controlelampje om aan te geven dat het laadstation de batterij aan het laden is.
- Wanneer de batterij opgeladen is, verandert het controlelampje van rood in blauw.

GEBRUIKSAANWIJZING OPMERKINGEN VOORAFGAAND AAN HET GEBRUIK:

- Controleer dat al het verpakkingsmateriaal van het product verwijderd is.
- Het is belangrijk de batterijen volledig op te laden alvorens het product de eerste maal te gebruiken.

GEBRUIK:

- Het apparaat kan op het lichtnet of op batterijen werken.
- Rol de kabel helemaal af alvorens de stekker in het stopcontact te steken.

- Steek de stekker in het stopcontact.
- Zorg ervoor dat de mesjes correct geplaatst zijn.
- Zet het apparaat aan met de aan/uit knop.
- Zet het apparaat aan door op een van de snelheidsknoppen te drukken.
- Selecteer de gewenste trimlengte met de keuzeschakelaar voor trimlengte druk erop en stel de gewenste trimlengte in (F).

NA GEBRUIK VAN HET APPARAAT:

- Stop het apparaat door op de aan/uit knop te drukken.
- Het apparaat kan ook gebruikt worden terwijl het op het lichtnet is aangesloten.
- Trek de stekker uit het stopcontact.
- Reinig het apparaat.

REINIGING

- Trek de stekker van het apparaat uit het stopcontact en laat het afkoelen alvorens het te reinigen.
- Maak het apparaat schoon met een vochtige doek met een paar druppels afwasmiddel en droog het daarna goed af.
- Gebruik geen oplosmiddelen of producten met een zure of basische pH zoals bleekwater, noch schuurmiddelen, om het apparaat schoon te maken.
- Dompel het apparaat niet onder in water of een andere vloeistof en houd het niet onder de kraan.
- Wees extra voorzichtig met de messen tijdens het schoonmaken, want deze zijn zeer scherp.
- Indien het apparaat niet goed schoongehouden wordt, kan het oppervlak beschadigd en de levensduur van het apparaat verkort worden, en kan er een gevaarlijke situatie ontstaan.
- Reinig de mesjes en de geleidekam met het reinigingsborsteltje. Verwijder de haren van de messen en uit het apparaat met het borsteltje. Het is belangrijk de achtergebleven haren na elk gebruik te verwijderen.
- Demonteer de mesjes van het apparaat NOOIT om ze te reinigen.
- Verwijdering van de batterijen uit het apparaat:
- Waarschuwing: Het is belangrijk dat de batterijen helemaal leeg zijn voordat u ze uit het apparaat haalt.
- Waarschuwing: het apparaat moet niet op het lichtnet aangesloten zijn wanneer men de batterijen verwijderd.

GA ALS VOLGT TE WERK OM AAN HET EIND VAN DE LEVENSCYCLUS VAN HET APPARAAT DE BATTERIJEN TE VERWIJDEREN:

- Open de onderkant van het apparaat door de schroefjes te verwijderen met behulp van een schroevendraaier
- Identificeer de batterij en knip de kabels door (rood en zwart). Om het risico van kortsluiting van een eventuele restlading van de batterij te voorkomen, moet u eerst de rode kabel doorknippen en de geleidende uiteinden met isolatieband afplakken, waarna u dit proces herhaalt met de zwarte kabel.
- Verwijder de batterij voorzichtig.

POPIS

- A Telo zariadenia
- B Vypínač
- C Indikátor
- D Vodiaci hrebeň (10 mm)
- E Nabíjačka batérie
- F Izbírník veľkosti reza
- G Čistiaca kefka
- H Olej na mazanie

- Ak váš model nemá vyššie uvedené príslušenstvo, možno ich dokúpiť samostatne na oddelení technickej pomoci.

POUŽÍVANIE A STAROSTLIVOSŤ:

- Pred použitím zariadenia napájací kábel úplne odviňte
- Zariadenie nepoužívajte, pokiaľ príslušenstvo nie je riadne upevnené.
- Zariadenie nepoužívajte, keď je k nemu pripojené chybné príslušenstvo. Takéto príslušenstvo okamžite vymeňte.
- Zariadenie nepoužívajte, ak vypínač nefunguje.
- Ak toto zariadenie používate v kúpeľni alebo na podobnom mieste, odpojte ho od elektrickej zásuvky, keď ho nepoužívate aj keď je to len na krátku chvíľu, pretože blízkosť vody predstavuje nebezpečenstvo, keď je spotrebič odpojený.
- Keď sa nabíjačka batérie nepoužíva, odpojte ju od elektrickej siete, pred čistením, nastavovaním alebo výmenou príslušenstva.
- Toto zariadenie uchovávajúce mimo dosahu detí alebo osôb so zníženými fyzickými, zmyslovými alebo duševnými schopnosťami, ako aj osôb, ktoré nie sú oboznámené s jeho používaním.
- Zariadenie pri používaní nikdy nenechávajte na povrchu.
- Zariadenie udržiavajte dobrom stave. Skontrolujte, či pohyblivé časti nie sú vychýlené alebo zablokované, a uistite sa, že žiadne diely nie sú poškodené, alebo že sa nevyskytujú žiadne odchýlky, ktoré by mohli brániť správne fungovaniu zariadenia.
- Osobitnú pozornosť venujte pri pripájaní a odpájaní príslušenstva, pretože čepele sú ostré. Buďte opatrní a vyhýbajte sa priamemu kontaktu s reznými hranami čepeľí.
- Zariadenie nikdy nenechávajte zapnuté a bez dozoru, keď ho nepoužívate. Umožní to šetriť energiu a predĺžiť životnosť zariadenia.
- Pri používaní tohto zariadenia nedovoľte deťom a náhodným divákom približovať sa k tomuto zariadeniu.

- Zariadenie nepoužívajte v prítomnosti domácich zvierat alebo iných živočíchov.
- Batérie za žiadnych okolností neotvárajte.
- Batériu (batérie) dobíjajte iba pomocou nabíjačky, ktorú dodal jej výrobca. Nabíjačka, ktorá je vhodná pre jeden typ batérie, môže spôsobiť výbuch alebo nebezpečenstvo požiaru, keď sa používa na nabíjanie inej batérie (batérií).
- Toto zariadenie používajte iba s batériami, ktoré sú preň špecificky určené. Používanie akýchkoľvek iných batérií môže spôsobiť výbuch alebo nebezpečenstvo požiaru.

NABÍJANIE BATÉRIE:

- Upozornenie: nová batéria nie je úplne nabitá a preto sa musí pred prvým použitím zariadenia úplne nabiť.
- Batériu nabíjajte pri okolitej teplote od 4 do 40 °C.
- Nabíjačku zapojte tak, že konektor napájacieho kábla zapojíte do zásuvky v spotrebiči. Táto zásuvka sa nachádza na spodnej/hornej časti spotrebiča.
- Zapojte nabíjačku do siete.
- Zapnutá svetelná kontrolka signalizuje, že nabíjačka nabíja batériu.
- Batéria sa úplne nabije približne za 2 až 3 hodiny. Batériu nikdy nepre-

bíjajte (hoci sa odporúča, aby prvé nabíjanie batérie trvalo 3hodín).

- Po skončení nabíjania batérie nabíjačku odpojte od elektrickej siete.

AKO SKONTROLOVAŤ ÚROVEŇ NABITIA BATÉRIE:

- Svetelný indikátor zaťaženia (?) zmení farbu, keď je zariadenie úplne nabité.
- POZNÁMKA: Na udržanie dlhej životnosti batérie sa odporúča nabíť batériu iba vtedy, keď je úplne vybitá.

NÁVOD NA POUŽITIE PRED POUŽITÍM:

- Uistite sa, že zo zariadenia bol odstránený všetok obalový materiál.
- Batérie musia byť pred prvým použitím tohto výrobku úplne nabité.
- VKLADANIE VODIACEHO HREBEŇA:
 - Vodiaci hrebeň založte do zariadenia.
 - Vodiaci hrebeň uchopte za obidva konce a pritlačte na čepele.
 - Vodiaci hrebeň pripojte, vyberte ho za jeho dva hroty a pritlačte na čepele zariadenia, až kým nebude pevne nasadený.
 - Vodiaci hrebeň držte za obidve strany, hlavicu vložte do vodiacich

líšt a zasuňte nadol, až kým nebude spojený.

ČISTENIE:

- Nabíjačku batérii odpojte od elektrickej siete a pred čistením ju nechajte vychladnúť.
- Zariadenie čistíte vlhkou handričkou a niekoľkými kvapkami čistiaceho prostriedku a potom ho vysušte.
- Na čistenie zariadenia nepoužívajte rozpúšťadlá alebo produkty s kyslou bázou alebo vysokou hodnotou pH, ako napríklad bielidlá alebo drsné čistiace prostriedky.
- Zariadenie neponárajte do vody ani inej tekutiny a nedávajte ho pod tečúcu vodu z vodovodu.
- Pri čistení venujte osobitnú pozornosť čepeliam, pretože sú veľmi ostré
- Ak zariadenie nie je správne čistené, môže dôjsť k poškodeniu jeho povrchu, značnému skráteniu jeho životnosti a jeho používanie by mohlo byť nebezpečné.
- Čistiacom kefkou vyčistíte čepele a vodiaci hrebeň. Vlasy odstráňte z čepelí a vnútornej strany zariadenia pomocou kefky. Po každom použití sa musia odstrániť všetky zvyšné vlasy.
- Čepele NIKDY neodstraňujte zo zariadenia, ak ich chcete vyčistiť.

AKO LIKVIDOVAŤ BATÉRIE VYBRATÉ ZO ZARIADENIA:

- UPOZORNENIE: Batérie musia byť pred ich vyberaním zo zariadenia úplne vybité.
- UPOZORNENIE: Pri vyberaní batérie musí byť tento spotrebič odpojený od elektrickej siete.
- Ak chcete zo zariadenia vybrať batérie po skončení jeho životnosti, vykonajte nasledujúce kroky:
- Horný kryt na zariadení, ktorý bol predtým odstránený, otvorte pomocou skrutkovača.
- Označte vodiče batérie a odrežte ich (červený a čierny). Aby nedošlo ku skratu možného zvyškového napätia v batérii, najskôr odstrihnite červený vodič a naviňte naň izolačnú pásku. Potom rovnakým spôsobom odstrihnite čierny vodič.
- Batérie vyberte bezpečným spôsobom z ich priehradky.

POPIS

- A Těleso zařízení
- B Vypínač
- C Kontrolka
- D Hřebenový nástavec (10 mm)
- E Nabíječka baterií
- F Nabíječka baterií
- G Čisticí kartáč
- H Mazací olej

• Pokud model vašeho přístroje výše popsané příslušenství nezahrnuje, může být také zakoupeno odděleně přes technicky asistenční službu.

POUŽÍVÁNÍ A PÉČE O PŘÍSTROJ:

- Před každým použitím plně rozviňte napájecí kabel.
- Nepoužívejte přístroj, pokud není příslušenství správně namontováno.
- Nepoužívejte přístroj pokud je příslušenství k němu připojené vadné. Okamžitě jej/ji vyměňte.
- Nepoužívejte přístroj, pokud vypínač on/off nefunguje.
- Používáte-li přístroj v koupelně nebo na podobném místě, odpojte jej od el. sítě, když není v provozu, i když je to jen na krátkou dobu, protože blízkost vody představuje riziko, i když je přístroj vypnutý.
- Pokud přístroj nepoužíváte, odpojte jej od elektrické sítě, před pro-

vedením údržby, seřízení nebo výměny příslušenství.

- Tento přístroj skladujte mimo dosah dětí a / nebo osob s omezenými fyzickými, smyslovými nebo duševními schopnostmi či osob, které nebyly obeznámeny s jeho používáním.
- Nikdy přístroj nenechávejte položený na povrchu, pokud se používá.
- Přístroj udržujte v dobrém stavu. Zkontrolujte, zda pohyblivé součásti nejsou špatně spojené nebo nepohyblivé a zkontrolujte, zda nejsou některé díly zlomené nebo se na nich nenacházejí anomálie, které mohou spotřebiči bránit ve správné funkci.
- Při montáži a demontáži příslušenství buďte zvláště opatrní, protože nože jsou ostré. Buďte opatrní a vyvarujte se kontaktu s řeznými hranami nožů.
- Není-li spotřebič v provozu, nikdy jej nenechávejte připojen a bez dozoru. To šetří energii a prodlužuje životnost spotřebiče.
- Při používání tohoto přístroje, udržujte děti a ostatní osoby v bezpečné vzdálenosti od přístroje.
- Nepoužívejte přístroj na domácích mazlíčcích nebo zvířatech.
- Baterie za žádných okolností neotvírejte.

- Baterii nabíjejte pouze nabíječkou dodanou výrobcem. Nabíječka, která je vhodná pro jeden typ baterie, může při použití s jinými bateriemi způsobit výbuch nebo požár.
- Přístroj používejte pouze s bateriemi, které jsou pro něj speciálně určeny. Používání jakékoli jiné baterie / jakýchkoli jiných baterií může představovat nebezpečí výbuchu nebo požáru.

NABÍJENÍ BATERIE:

- Upozornění: nová baterie není plně nabitá a před prvním použitím přístroje je nutné ji plně nabít
- Nabíjte baterii při atmosférické teplotě mezi 4 až 40 °C.
- Připojte nabíječku do zdířky pomocí zástrčky na přístroji. Zástrčka se nachází ve spodní/zadní části přístroje.
- Připojte nabíječku k elektrické síti.
- Kontrolka se rozsvítí a indikuje, že nabíječka nabíjí baterii.
- Pro úplné nabití baterie je zapotřebí ji nabíjet přibližně 2 až 3 hodin. Nikdy se nepokoušejte baterii přebíjet (i když je doporučeno, aby první nabití baterie trvalo 3 hodin).
- Po nabití baterie odpojte nabíječku od sítě.

JAK ZKONTROLOVAT ÚROVEŇ NABITÍ BATERIE:

- Ukazatel stavu nabití (?) změní barvu, jakmile je baterie zcela nabitá.
- Poznámka: Pro dlouhou životnost baterie doporučujeme nabíjet baterii pouze tehdy, když se zcela vybije.

NÁVOD K POUŽITÍ PŘED POUŽITÍM:

- Ujistěte se, že veškeré obaly produktu byly odstraněny.
- Před prvním použitím tohoto výrobku je důležité úplně nabití baterií.

NASAZENÍ HŘEBENOVÉHO NÁSTAVCE:

- Nasadte hřebenový nástavec na přístroj.
- Uchopte hřebenový nástavec za oba konce a zatlačte jej na nože
- Chcete-li připevnit hřebenový nástavec, uchopte jej za oba konce a přitlačte na čepele přístroje, dokud pevně nezapadne.
- Hřebenový nástavec uchopte za oba konce, zasuňte hlavu přístroje do vodiček a zasuňte směrem dolů, dokud se nespojí
- Pomocí voliče velikosti upravte délku stříhu.
- Chcete-li hřebenový nástavec sundat, jednoduše jej vytáhněte.

- Chcete-li hřebenový nástavec sundat, jednoduše zatlačte z jedné strany nahoru. Nevytahujte za zuby hřebenu.
- Chcete-li hřebenový nástavec odstranit, zatlačte směrem nahoru.
- Zařízení vyčistěte vlhkou utěrkou s několika kapkami čistícího prostředku a poté vysušte.
- Pro čištění přístroje nepoužívejte rozpouštědla nebo produkty s velmi kyselým nebo zásaditým pH faktorem, jako např. bělidlo nebo abrazivní produkty.

POUŽITÍ:

- Přístroj lze používat zapojený přímo do elektrické sítě nebo na baterie.
- Před zapojením kabel zcela rozviňte.
- Připojte spotřebič do sítě.
- Ujistěte se, že jsou nože správně vyrovnané.
- Zapněte přístroj vypínačem „on/off“.
- Vyberte požadovanou délku stříhu pomocí voliče pro nastavení délky stříhu Stiskněte jej a upravte na požadovanou délku stříhu (F).
- Přístroj neponořujte do vody ani jiné kapaliny, neumísťujte pod tekoucí vodu.
- Během procesu čištění, věnujte zvláštní pozornost čepelím, protože jsou velmi ostré.
- V případě, že přístroj není v dobrém stavu čistoty, jeho povrch se může zhoršit a nevyhnutelně ovlivnit dobu životnosti spotřebiče a jeho používání se může stát nebezpečným.
- Čisticím kartáčem vyčistěte nože a hřebenový nástavec. Pomocí kartáče odstraňte zbytky vlasů a chloupků z nožů a zevnitř přístroje. Zbytky vlasů a chloupků je důležité odstranit po každém použití.

PO DOKONČENÍ PRÁCE S PŘÍSTROJEM:

- Přístroj vypněte, použijte k tomu vypínač „on/off“.
- Zařízení odpojte od napájení.
- Přístroj vyčistěte.

ČIŠTĚNÍ:

- Odpojte přístroj od elektrické sítě a nechte jej vychladnout před zahájením jakéhokoli čištění.

JAK VYJMOUT BATERIE Z PŘÍSTROJE:

- UPOZORNĚNÍ: Je důležité, aby baterie byly před jejich vyjmutím z přístroje zcela vybité.

- **UPOZORNĚNÍ:** Příklad je nutné odpojit od elektrického přívodu při vyjmutí baterie.
- Při vyjímání baterií, po skončení životnosti přístroje, postupujte následovně:
- Otevřete horní plášť přístroje, předtím pomocí šroubováku odšroubujte upevňovacích šrouby.
- Určete vodiče baterie a přestřihněte je (červený a černý). Abyste předešli riziku zkratu s možným zbytkovým zatížením baterie, nejprve přestřihněte červený vodič a zajistěte ho pomocí izolační pásky a poté pokračujte v přestřihnutí černého vodiče stejným způsobem.
- Baterie bezpečně vyjměte z jejich uložení.

OPIS

- A Korpus urządzenia
- B Wyłącznik ON / OFF
- C Lampki kontrolne
- D Ruchomy grzebień prowadzący (10 mm)
- E Ładowarka
- F Wybór rozmiaru cięcia
- G Szczotka do czyszczenia noży
- H Olejek

• W przypadku, jeśli model Państwa urządzenia nie posiada opisanych powyżej akcesoriów, te można również nabyć osobno w Serwisie Technicznym.

**UŻYWANIE I KONSERWA-
CJA:**

- Przed każdym użyciem, rozwinąć całkowicie przewód zasilania urządzenia.
- Nie używać urządzenia jeśli jego akcesoria lub filtry nie są odpowiednio dopasowane.
- Nie stosować urządzenia, jeśli zamocowane do niego akcesoria posiadają wady. Należy je wówczas natychmiast wymienić.
- Nie używać urządzenia, jeśli nie działa przycisk włączania ON/OFF.
- Jeśli urządzenie jest używane w łazience lub podobnym miejscu, wyłączać urządzenie z prądu, kiedy nie jest ono używane, nawet jeśli ma to miejsce na krótki okres czasu, ponieważ bliskość wody

stanowi zagrożenie, nawet jeśli urządzenie jest wyłączone.

- Odtłączyć ładowarkę baterii od sieci, kiedy nie jest używana, przed wykonaniem jakiegokolwiek czynności związanej z czyszczeniem, ustawieniem lub wymianą akcesoriów.
- Przechowywać urządzenie w miejscu niedostępnym dla dzieci i/lub osób o ograniczonych zdolnościach fizycznych, dotykowych lub mentalnych oraz nie posiadających doświadczenia lub znajomości tego typu urządzeń.
- Nie pozostawiać urządzenia włączonego leżącego na jakiejś powierzchni.
- Utrzymywać urządzenie w dobrym stanie. Sprawdzać, czy ruchome części nie są poprzestawiane względem siebie czy zakleszczone, czy nie ma zepsutych części czy innych warunków, które mogą wpłynąć na właściwe działanie urządzenia.
- Zachować szczególną uwagę przy montażu i demontażu części, gdyż noże są bardzo ostre; unikać bezpośredniego kontaktu z powierzchnią noża.
- Nie pozostawiać nigdy urządzenia podłączonego i bez nadzoru. W ten sposób można zaoszczędzić energię i przedłużyć okres użytkowania urządzenia.

- Przy pracy z tym urządzeniem z dala pozostawać powinny dzieci i inne osoby.
- Nie używać urządzenia do suszenia maskotek czy zwierząt.
- Nie otwierać akumulatora pod żadnym pozorem.
- Należy ładować baterie tylko w ładowarce udostępnionej przez producenta. Ładowarka przeznaczona do innych typów akumulatorów podczas ładowania może spowodować wybuch lub pożar.
- Należy używać tylko tego typu baterii, dla których jest zaprojektowane urządzenie. Użycie innego typu baterii grozi wybuchem lub pożarem.
- Po naładowaniu akumulatora kontrolka zmienia kolor z czerwonego na niebieski.
- Czas ładowania urządzenia to około 2-3 godzin. Nie należy „przeładowywać” akumulatorów (choć zaleca się by pierwsze ładowanie trwało ok. 3- godzin).
- Po zakończeniu ładowania należy odłączyć akumulatory od sieci.

JAK SPRAWDZIĆ POZIOM NAŁADOWANIA AKUMULATORA:

- Kontrolka ładowania zmieni kolor po całkowitym naładowaniu akumulatora.
- Uwaga: Aby przedłużyć żywotność baterii, zaleca się ładować baterię tylko, gdy będzie ona całkowicie rozładowana.

ŁADOWANIE AKUMULATORÓW

- Ostrzeżenie: Nowy akumulator nie jest do końca naładowany i należy naładować go do maksimum przed pierwszym użyciem urządzenia.
- Ładować akumulatory w temperaturze pokojowej od 4 do 40 °C
- Podłączyć wtyczkę ładowarki do gniazdka znajdującego się w dole tylnej części urządzenia.
- Podłączyć ładowarkę do prądu.
- Podczas ładowania akumulatora świeci się czerwona kontrolka, sygnalizując ładowanie akumulatora przez ładowarkę.

SPOSÓB UŻYCIA

UWAGI PRZED UŻYCIEM:

- Upewnić się, że z opakowania zostały wyjęte wszystkie elementy urządzenia.
- Przed użyciem produktu po raz pierwszy, ważne jest, by w pełni naładować baterie.

UŻYCIE:

- Urządzenie może być stosowane przy podłączeniu do prądu lub na akumulatorach.
- Całkowicie rozwinąć kabel przed podłączeniem urządzenia.

- Podłączyć urządzenie do prądu.
- Upewnić się, że ostrza są ustawione prawidłowo.
- Włączyć urządzenie za pomocą przycisku ON/OFF
- Włączyć urządzenie, ustawiając prędkość.
- Wybrać długość (wysokość) pożądanego cięcia używając selektora rozmiaru grzebienia, nacisnąć na niego i dopasować rozmiar cięcia z pożądaną długością (F).

PO ZAKOŃCZENIU KORZYSTANIA Z URZĄDZENIA:

- Wyłączyć urządzenie za pomocą przełącznika ON/OFF.
- Urządzenie można używać gdy jest podłączone bezpośrednio do prądu.
- Odłączyć urządzenie od sieci elektrycznej.
- Wyczyścić urządzenie.

CZYSZCZENIE

- Odłączyć urządzenie z sieci i pozostawić aż do ochłodzenia przed przystąpieniem do jakiegokolwiek czyszczenia.
- Czyścić urządzenie wilgotną szmatką zmoczoną kilkoma kroplami płynu i następnie osuszyć.
- Nie używać do czyszczenia urządzenia rozpuszczalników, ani pro-

duktów z czynnikiem pH takich jak chlor, ani innych środków żrących.

- Nie zanurzać urządzenia w wodzie ni innej cieczy, nie wkładać pod kran.
- W trakcie czyszczenia, należy szczególnie uważać na noże, ponieważ są one bardzo ostre.
- Jeśli urządzenie nie jest utrzymywane w odpowiednio dobrym stanie czystości, jego powierzchnia może się niszczyć i wpływać w sposób niedający się powstrzymać na okres trwałości urządzenia oraz prowadzić do niebezpiecznych sytuacji.
- Wyczyścić żyłki i grzebienie prowadzące za pomocą szczotki czyszczącej. Usunąć resztki włosów z noży i z wnętrza urządzenia za pomocą szczoteczki. Ważne jest, by wyczyścić pozostałości włosów po każdym użyciu.
- NIGDY nie należy usuwać noży tnących z urządzenia w celu ich czyszczenia.

SPOSÓB WYJMOWANIA AKUMULATORÓW Z WNE-TRZA URZĄDZENIA:

- Ostrzeżenie: Przed przystąpieniem do wyjęcia akumulatorów z urządzenia ważne jest, by akumulatory były całkowicie rozładowane.

- Ostrzeżenie: urządzenie powinno być odłączone od zasilania, gdy są usuwane akumulatory.
- Aby wyjąć akumulator po całkowitym zużyciu urządzenia, należy:
- Zdjąć górną część pokrywy urządzenia odkręcając kolejne śrubki.
- Rozpoznać typ akumulatora i odłączyć kable (Czerwony i Czarny). Aby zmniejszyć ryzyko spięcia, odciąć kabel Czerwony i okleić jego końcówkę taśmą izolacyjną, następnie przeciąć Czarny kabel postępując jak wcześniej.
- Ostrożnie wyjąć akumulator z jego miejsca.

LEÍRÁS

- A Készülék háza
- B ON/OFF kapcsoló
- C Jelzőfény
- D Vezetőfésű (10 mm)
- E Akkumulátor töltő
- F Vágásméret -választó
- G Tisztítókefe
- H Kenőolaj

• Ha az ön modellje nem rendelkezik a fenti tartozékokkal, külön is megvásárolhatja azokat a márkaszervizen keresztül.

TISZTÍTÁS ÉS ÁPOLÁS:

- Minden használat előtt teljesen tekerje le a készülék csatlakozókábelét.
- Ne használja a készüléket, ha a tartozékok rögzítése nem megfelelő.
- Ne használja a készüléket, ha az arra felszerelt kiegészítők hibásak. Azonnal cserélje ki őket.
- Ne használja a készüléket, ha a be-/kikapcsoló gomb nem működik.
- Ha a készüléket egy fürdőszobában vagy hasonló helyen használja, húzza ki a konnektorból, amikor nincs használatban, akkor is, ha csak egy rövid időre teszi le, mert a víz közelsége veszélyt jelent, még abban az esetben is, ha nincs áram alatt.
- Csatlakoztassa le a készüléket a fűhálózatról, amikor nem használ-

ja, vagy mielőtt bármilyen tisztításba, beállításba vagy tartozékcserebe kezdene.

- Tárolja a készüléket gyermekek és/vagy csökkent fizikai, szellemes vagy mentális képességű személyek, vagy a használatában járatlanok elől elzárva.
- Soha ne tegye le a készüléket bekapcsolt állapotban.
- Tartsa a készüléket jó állapotban. Ellenőrizze, hogy a mozgó alkatrészek nem illeszkednek-e rosszul, és nincsenek törött alkatrészek vagy rendellenességek, amelyek megakadályozhatják a készülék megfelelő működését.
- Nagyon vigyázzon a tartozékok behelyezésekor és eltávolításakor, mivel a pengék élesek. Legyen óvatos, és kerülje a közvetlen érintkezést a kések vágóélével.
- Soha ne hagyja a készüléket a hálózatra csatlakoztatva és felügyelet nélkül, ha nem használja. Ez energiát takarít meg és segít a készülék élettartamának meghosszabbításában is.
- Használat közben tartsa gyerekektől és szelmeledőktől távol.
- Ne használja a készüléket háziállatokon.
- Semmilyen körülmények között se nyissa ki az elemet / elemeket.
- Az akkumulátort/okat csak a gyártó által biztosított töltővel töltsük fel.

A töltő, amely megfelelő az egyik akkumulátortípushoz, más akkumulátoroknál robbanásveszélyes vagy tűzveszélyes lehet.

- A készüléket kifejezetten csak olyan elemmel/ elemekkel szabad használni, amelyekhez tervezték. Az attól eltérő elem(ek) használata robbanás- és tűzveszélyt okozhat.

AZ AKKUMULÁTOR TÖLTÉSE:

- Figyelmeztetés! Az új akkumulátor nincs teljesen feltöltve, ezért a készülék első használata előtt fel kell tölteni.
- Töltse fel az akkumulátort 4 és 40 °C közötti légköri hőmérsékleten.
- Csatlakoztassa a töltőt dugóhoz a készüléken található foglalat használatával. Az aljzat a készülék alsó/ hátsó részén található.
- Dugja a töltőt a hálózati áramra.
- A jelzőfény jelzi, hogy a töltő tölti az akkumulátort.
- Az akkumulátor teljes feltöltéséhez körülbelül 2-3 órára van szükség. Soha ne próbálja hosszabb ideig tölteni az akkumulátort (bár első alkalommal ajánlott az akkumulátor 3 órán át tölteni).
- Ha az akkumulátor fel van töltve, húzza ki a töltőt a hálózati csatlakozóból.

HOGYAN ELLENŐRIZZE AZ AKKUMULÁTOR TÖLTÖTTSÉGI SZINTJÉT:

- A töltöttségjelző (?) más színűre vált, amikor a készülék teljesen feltöltődött.
- Megjegyzés: Az akkumulátor hosszú élettartama érdekében, ajánlatos csak akkor tölteni az akkumulátort, amikor az teljesen lemerült.

HASZNÁLATI ÚTMUTATÓ HASZNÁLAT ELŐTT:

- Győződjön meg róla, hogy a termékről minden csomagolás el lett távolítva.
- A termék első alkalommal történő használata előtt fontos az akkumulátorok teljes feltöltése.
- Fésűvezető behelyezése:
 - Illessze rá a fésűvezetőt a készülékre.
 - Fogja meg a fésűvezetőt mindkét végén, és szorítsa hozzá a pengékhez.
 - A fésűvezető rögzítéséhez fogja meg a két hegyénél fogva, és nyomja rá erősen a készülék pengéire, amíg stabilan nem rögzül.
 - Fogja meg a vezetőfésűt a két oldalán, helyezze be a fejet a vezetőkbe, és csúsztassa lefelé, amíg össze nem kapcsolódik.

- A fésű méretválasztójával állítsa be a vágás magasságát.
- A fésűvezető leválasztásához csak húzza ki.
- A fésűvezető eltávolításához csak nyomja felfelé az egyik oldalánál fogva. Ne húzza felfelé a fogaknál fogva.
- Az eltávolításához húzza felfelé a vezetőfésűt.
- Húzza ki a készüléket az elektromos aljzattól.
- Tisztítsa meg a készüléket.

HASZNÁLAT:

- A készüléket közvetlenül az elektromos hálózatra is lehet csatlakoztatni, de akkumulátorral is működtethető.
- Teljesen tekerje ki a vezetékét a csatlakoztatás előtt.
- Dugja be a készüléket a konnektorba.
- Ellenőrizze, hogy a pengék megfelelően vannak-e beállítva.
- Kapcsolja be a készüléket a on/off kapcsolóval.
- Válassza ki a kívánt vágási magasságot a fésű méretválasztójával. Nyomja le, és állítsa be a magasságot a kívánt vágási hosszának megfelelően (F).

A KÉSZÜLÉK HASZNÁLATA UTÁN:

- Kapcsolja ki a készüléket a be/ki kapcsolóval.

TISZTÍTÁS:

- Húzza ki az akkumulátortöltőt a hálózatból, és hagyja kihűlni, mielőtt bármilyen tisztítási feladatnak neki kezdene.
- Tisztítsa meg a készüléket egy nyirkos ronggyal, pár csepp folyékony mosogatószerrel, aztán szárítsa meg azt.
- A készülék tisztításánál ne használjon oldószereket, savas vagy lúgos szereket, mint pl. fehérítőt vagy dörzsölő hatású szereket.
- Sose merítse a készüléke vízbe, vagy más folyadékba, vagy tartsa folyó víz alá.
- Tisztítás során különösen vigyázzon a pengékkel, mivel nagyon élesek.
- Ha a készülék nincs megfelelően tiszta állapotban tartva, a felülete rongálódhat és ez menthetetlenül csökkentheti annak hasznos élettartamát, valamint használata veszélyessé is válhat.
- Tisztítsa meg a pengéket és a fésűvezetőt a tisztító kefével. Kefével távolítsa el a szőrszálakat a pengékről és a készülék belsejéből. Fontos, hogy minden használat

után tisztítsa meg a belekerült szőrszálaktól.

- Tisztításhoz SOHA ne szedje távolítsa el a pengéket a készülékről.

AZ ELEMEK KIVÉTELE A KÉSZÜLÉKBŐL:

- **FIGYELMEZTETÉS:** Fontos, hogy az elemek teljesen le legyenek merítve a készülékből való eltávolításuk előtt.
- **FIGYELMEZTETÉS:** A készüléket az akkumulátor eltávolításakor ki kell húzni a hálózati csatlakozóból.
- A készülék üzemidejének lejártá után következőképpen távolítsa el az elemeket:
- Nyissa ki a készülék felső burkolatát, miután előzőleg csavarhúzóval eltávolította a rögzítőcsavarokat.
- Találja meg az akkumulátor vezetőkeit és vágja el őket (piros és fekete). Annak érdekében, hogy elkerülje az akkumulátorban maradt töltés következtében fellépő rövidzárlat lehetőségét, először a piros vezetőket vágja el, és csak ezután a fekete vezetőket, ugyanazzal a módszerrel.
- Vegye ki biztonságosan az elemeket a házból.

ОПИСАНИЕ

- A Корпус на уреда
 - B Прекъсвач за включване/ изключване
 - C Светлинни индикатори
 - D Подвижен гребен водач (10 мм)
 - E Зарядно устройство на батериите
 - F Селектор за изрязване на размера
 - G Четка за почистване на ножчетата
 - H Смазочно масло
- В случай, че уредът, с който разполагате е модел, некомплектован с гореописаните приставки, тях можете да придобиете отделно в сервизите за техническо обслужване.

УПОТРЕБА И**ПОДДЪРЖКА:**

- Преди употреба развийте напълно охранващия кабел на уреда.
 - Не използвайте уреда при неправилно поставени приставки.
 - Не използвайте уреда ако прикачените към него приставки са дефектни. Незабавно ги заменете.
 - Не използвайте уреда при повреден блок за “вкл./изкл”.
- Ако използвате уреда в баня или други подобни помещения, изключвайте го от ел. контакт, когато не го ползвате, макар и за кратко време, защото близостта до вода е опасна дори и когато уредът е изключен.
 - Моля изключете от мрежата зарядното устройство за батерии, за времето, за което не го използвате, а също и преди да предприемете действия по почистване, нагласяне или подмяна на някоя приставка.
 - Съхранявайте уреда далеч от досега на деца и/или хора с намалени физически, сензорни или умствени възможности, или такива без опит и познания за боравене с него.
 - Не оставяйте уреда включен върху някаква повърхност.
 - Поддържайте уреда в добро състояние. Проверете, дали подвижните части не са разцентровани или блокирани, дали няма счупени части и други подобни неизправности, които биха могли да повлияят на изправната работа на уреда.
 - Обърнете специално внимание по време на монтажа и демонтажа на приставките, тъй като ножчетата са наострени; действайте внимателно и избягвайте директния контакт с остриетата.

- В никакъв случай не оставяйте без наблюдение уреда, докато е включен. По този начин ще спестите енергия и ще удължите живота на ел. уреда.
 - Работете с уреда надалече от деца и любопитни хора.
 - Не използвайте уреда за подстригване на домашни любимци или животни.
 - Не отваряйте батерията/ батериите по каквато и да било причина.
 - Зареждайте батерията/ батериите, единствено със зарядното устройство, доставено Ви от производителя. Някои зарядни устройства, подходящи за един вид батерии, могат да бъдат опасни и да предизвикат експлозия или пожар, ако се използват при друга/други батерия/батерии.
 - Използвайте уреда, единствено със специално създадените за него батерии. Употребата на друга/ги батерия/ии може да предизвика риск от експлозия или пожар.
- път, тя следва да се зареди напълно.
 - Заредете батерията при температура на околната среда между 4 и 40 °C
 - Включете конектора на зарядното устройство в щепсела на уреда, разположен в задната/ долна част на уреда.
 - Включете зарядното устройство към захранващата мрежа.
 - Докато батерията се зарежда, светва лампичка в червен цвят. Това указва, че зарядното зарежда батерията.
 - След като батерията се зареди, светлинният индикатор променя цвета си от червен на син.
 - Времето необходимо за едно пълно зареждане е приблизително 2-3 часа. Никога не се опитвайте да зареждате уреда за по-дълго от препоръчаното време (въпреки, че е препоръчително първото зареждане да се извърши в продължение на 3- часа).
 - След края на зареждането, изключете устройството от електрическата мрежа.

ЗАРЕЖДАНЕ НА БАТЕРИЯТА

- Внимание: Новата батерия не е напълно заредена; преди използването на уреда за пръв

КАК ДА ПРОВЕРИМ СТЕПЕНТА НА ЗАРЕДНОСТ НА БАТЕРИЯТА:

- Светлинният индикатор за зареждане(G) изгасва, когато батерията е напълно заредена
- Бележка: За да удължите живота на батерията, препоръчва се батерията да бъде заредена, единствено когато е напълно изтощена.

НАЧИН НА УПОТРЕБА

БЕЛЕЖКИ ПРЕДИ УПОТРЕБА:

- Уверете се, че изцяло сте отстранили опаковката на уреда.
- Преди употреба за първи път е важно да заредите изцяло батериите.

УПОТРЕБА:

- Уредът може да се използва включен към захранващата мрежа или на батерии.
- Преди употреба развийте напълно захранващия кабел на уреда.
- Включете уреда в електрическата мрежа.
- Уверете се, че ножчетата са подравнени правилно.
- Включете уреда, действайки прекъсвача за включване/ изключване.

- Включете уреда, като задействате селектора на скоростите.
- Изберете желаната мярка за подстригване, като използвате селектора за размер на гребена. Натиснете го и го нагласете размера на подстригване, отговарящ на желаната дължина на подстригване (F).

СЛЕД ПРИКЛЮЧВАНЕ НА РАБОТАТА С УРЕДА:

- Изключете уреда от бутона за включване/изключване.
- Уредът може да се използва включен към захранващата мрежа.
- Изключете уреда от електрическата мрежа.
- Почистете уреда.

ПОЧИСТВАНЕ

- Изключете уреда от захранващата мрежа и го оставете да се охлади преди да пристъпите към почистването му.
- Почистете уреда с влажна кърпа, напоена с няколко капки миеш препарат, след което го подсушете.
- За почистването на уреда не използвайте разтворители и препарати с киселинен или

- основен рН фактор, като белина и абразивни продукти.
- Не потапяйте уреда във вода или друга някаква течност, и не го поставяйте под течаща вода.
 - По време на почистването на уреда, бъдете особено внимателни с ножчетата, защото са изключително остри.
 - Уредът следва да се поддържа чист. В противен случай повърхността му може да се повреди, и това да съкрати безвъзвратно експлоатационния му живот, а също и да стане причина за възникване на опасно положение.
 - Почистете ножчетата и водещите гребени със четката за почистване. С четчицата, отстранете космите от ножчетата и от вътрешността на уреда. Важно е след всяка употреба да почиствате остатъците от косми.
 - В НИКАКЪВ СЛУЧАЙ не разглобявайте ножчетата на уреда за неговото почистване.
- Внимание: При изваждане на батериите апаратът следва да е изключен от захранването.
 - След изтичане на експлоатационния живот на уреда, за отстраняване на батериите постъпете по следния начин:
 - Извадете горното капаче на уреда, като развийте с помоща на отвертка болта за фиксиране.
 - Намерете батерията и прережете нейните кабели (Червен и Черен). За да избегнете опасността от късо съединение, от възможният остатъчен заряд на батерията, първо прережете червеният кабел и предпазете оголената му част с изолираща лента, след което прережете черния кабел по същият начин.
 - Безопасно извадете батерията от мястото ѝ.

КАК ДА ИЗВАДИМ БАТЕРИИТЕ ОТ ВЪТРЕШНОСТТА НА УРЕДА:

- Внимание: Изваждайте батериите от уреда само, ако са напълно разредени.

DESCRIERE

- A Corpul aparatului
- B Întrerupător ON/OFF
- C Indicator luminos
- D Pieptene de ghidare (10 mm)
- E Încărcător baterie
- F Selector de dimensiuni tăiate
- G Perie de curățare
- H Ulei de lubrifiere

• Dacă modelul aparatului dvs. nu are accesoriile descrise mai sus, acestea pot fi achiziționate și separat de la serviciul de asistență tehnică.

UTILIZARE ȘI ÎNGRIJIRE:

- Desfășurați complet cablul de alimentare al aparatului înainte de fiecare utilizare.
- Nu utilizați aparatul dacă accesoriile acestuia nu sunt montate corespunzător.
- Nu utilizați aparatul dacă accesoriile atașate pe acesta sunt defecte. Înlocuiți-le imediat.
- Nu utilizați aparatul dacă întrerupătorul pornit/oprit nu funcționează.
- Dacă utilizați aparatul într-o baie sau într-un loc similar, deconectați aparatul de la rețea atunci când nu este utilizat, chiar dacă este doar pentru o perioadă scurtă de timp, deoarece apropierea de apă implică un risc, chiar dacă aparatul este deconectat.

- Deconectați încărcătorul bateriei de la rețeaua de alimentare atunci când nu îl folosiți, înainte de a efectua orice operațiune de curățare, de a efectua modificări sau schimbări ale accesoriilor.
- Depozitați aparatul într-un loc care să nu fie la îndemâna copiilor și/sau a persoanelor cu capacități fizice, senzoriale sau mentale reduse, ori care nu au experiență sau cunoștințele necesare.
- Nu lăsați niciodată aparatul pe o suprafață în timp ce funcționează.
- Păstrați aparatul în stare bună. Verificați piesele mobile pentru a vedea dacă sunt nealiniate sau blocate și asigurați-vă că nu există piese rupte sau anomalii care pot afecta funcționarea corectă a aparatului.
- Aordați atenție deosebită în timpul montării și demontării accesoriilor, pentru că lamele sunt ascuțite. Aveți grijă și evitați contactul direct cu muchiile tăioase ale lamei.
- Nu lăsați niciodată aparatul conectat și nesupravegheat dacă nu este utilizat. Astfel se economisește energie și se prelungește durata de viață a aparatului.
- Țineți copiii și alte persoane la distanță atunci când utilizați aparatul.
- Nu utilizați aparatul pe animale de companie sau animale.
- Nu deschideți bateria/bateriile, indiferent de circumstanță.

- Reîncărcați bateria/bateriile numai cu încărcătorul furnizat de către producător. Un încărcător adecvat unui tip de baterie poate provoca explozii sau pericol de incendiu atunci când este utilizat cu altă baterie.
- Utilizați aparatul numai cu bateria/bateriile pentru care a fost proiectat. Utilizarea altei/altor baterii poate cauza o explozie sau pericol de incendiu.
- După ce bateria s-a încărcat, deconectați încărcătorul de la rețea.

CUM SE VERIFICĂ NIVELUL DE ÎNCĂRCARE A BATERIEI:

- Indicatorul de încărcare (?) își va schimba culoarea atunci când aparatul este complet încărcat.
- NB: Pentru o durată lungă de viață a bateriei, este recomandat să încărcați bateria numai după ce s-a descărcat complet.

ÎNCĂRCAREA BATERIEI:

- Atenție: o baterie nouă nu este încărcată complet, de aceea trebuie pusă la încărcat înainte ca aparatul să fie utilizat pentru prima dată.
- Încărcați bateria la o temperatură atmosferică între 4 și 40 °C.
- Conectați încărcătorul la conectorul jack folosind mufa de pe aparat. Mufa este amplasată în partea inferioară/posterioară a aparatului
- Conectați încărcătorul la rețeaua de alimentare.
- Lampa pilot se va aprinde, indicând că încărcătorul încarcă bateria
- Sunt necesare aproximativ între 2 și 3 pentru încărcarea completă a bateriei. Nu încercați niciodată să supraîncărcați bateria (deși, este recomandat ca prima încărcare a bateriei să dureze 3 ore).

INSTRUCȚIUNI DE UTILIZARE ÎNAINTE DE UTILIZARE:

- Asigurați-vă că ați înlăturat toate ambalajele produsului.
- Înainte de a utiliza acest produs pentru prima dată, este important să efectuați o încărcare completă a bateriilor.

INTRODUCEREA UNUI GHIDAJ PENTRU PIEPTENE:

- Montați ghidajul pentru pieptene pe aparat.
- Apucați ghidajul pentru pieptene de ambele capete și strângeți-l în fața lamelor
- Pentru a atașa ghidajul pentru pieptene, ridicați-l de cele două vârfuri și apăsați-l pe lamele aparatului până când se fixează bine.
- Apucați pieptenele de ghidaj din două părți, introduceți capul în ghi-

daje și glisați în jos până la cuplarea acestuia

- Utilizați selectorul de mărime a pieptenului pentru a ajusta înălțimea tăierii.
- Pentru a extrage ghidajul pentru pieptene, pur și simplu trageți de el.
- Pentru a scoate ghidajul pentru pieptene, pur și simplu împingeți în sus de pe una dintre părți. Nu trageți de dinți în sus.
- Pentru a scoate pieptenul de ghidaj, trageți în sus.

UTILIZARE:

- Aparatul poate fi utilizat prin conectarea directă la rețea sau prin utilizarea bateriilor sale.
- Desfășurați complet cablul înainte de a-l introduce în priză.
- Conectați aparatul la rețeaua electrică.
- Asigurați-vă că lamele sunt aliniate corect.
- Porniți aparatul, utilizând comutatorul de pornire/oprire.
- Selectați înălțimea de tăiere dorită folosind selectorul pentru înălțimea pieptenului. Apăsăți-l și reglați înălțimea în funcție de lungimea de tăiere dorită.

DUPĂ CE AȚI TERMINAT DE UTILIZAT APARATUL:

- Opriți aparatul de la întrerupătorul pornit/oprit.
- Scoateți aparatul din priză.
- Curățați aparatul.

CURĂȚAREA:

- Decuplați încărcătorul bateriei de la priză și lăsați-l să se răcească înaintea oricărei operații de curățare.
- Curățați aparatul cu o cârpă umeză și câteva picături de detergent lichid, apoi ștergeți-l.
- Nu utilizați solvenți sau produse cu pH acid sau bazic, precum înălbitori sau produse abrazive, pentru curățarea aparatului.
- Nu scufundați niciodată aparatul în apă sau în orice alt lichid și nu lăsați apa să curgă pe acesta.
- În timpul procesului de curățare fiți foarte atenți la lame, deoarece sunt foarte ascuțite.
- Dacă aparatul nu este în stare bună de curățare, suprafața acestuia se poate degrada și poate afecta ireversibil durata de utilizare a aparatului, acesta devenind nesigur pentru utilizare.
- Curățați lamele și ghidajul de periere cu peria pentru curățare. Îndepărtați firele de păr de pe lame și din interiorul aparatului utilizând

peria. Este important să îndepărtați firele de păr rămase după fiecare utilizare.

- Nu dezamblați NICIODATĂ lamele de pe aparat, în scopul curățării.

CUM SĂ SCOATEȚI BATERIILE DIN INTERIORUL DISPOZITIVULUI:

- **ATENȚIE:** Este important ca bateriile să fie complet descărcate înainte de a fi scoase din aparat.
- **ATENȚIE:** Aparatul trebuie să fie deconectat de la rețeaua de alimentare electrică în timpul demonstării bateriei.
- Pentru a scoate bateriile, odată ce durata de viață a aparatului s-a încheiat, procedați după cum urmează:
- Deschideți carcasa superioară a aparatului, îndepărtând în prealabil șuruburile de fixare cu ajutorul unei șurubelnițe.
- Identificați firele bateriei și tăiați (Roșu și Negru). Pentru a evita riscurile unui scurtcircuit odată cu o posibilă sarcină reziduală a bateriei, tăiați mai întâi firul roșu și protejați-l cu bandă izolatoare, apoi tăiați firul negru în același mod.
- Scoateți cu atenție bateria din carcasa sa.

النحو التالي:

افتح الغطاء العلوي للجهاز، وقم بإزالة براغي التثبيت مسبقاً بمساعدة مفك.
تعرف على البطارية واقطع أسلاكها (الأحمر والأسود). من أجل تجنب خطر التماس الكهربائي مع الشحن المتبقي المحتمل من البطارية، اقطع أولاً السلك الأحمر واحم جزءه الموصل بشريط عازل، بعد ذلك اشرع في قطع السلك الأسود واشرع بنفس الطريقة.

وانتظر حوالي ٥١ دقيقة قبل إعادة توصيله من جديد، وإذا استمر بدون تشغيل، اذهب إلى إحدى مراكز خدمات الصيانة التقنية المعتمدة. التنظيف

افصل قابس الشاحن الكهربائي من التيار واتركه يبرد قبل البدء بأي عملية تنظيف. نظف الجهاز بقطعة قماش مبللة ومشرية ببضع قطرات من المنظف ومن ثم جففه. لا تستخدم مواد مذيبة ولا منتجات بعنصر رقم هيدروجيني حمضي أو أساسي مثل المبيضات ولا منتجات كاشطة لتنظيف الجهاز. لا تغطس الجهاز في الماء أو سائل آخر، ولا تضعه تحت الصنوبر.

أثناء عملية التنظيف يجب أن تتوخ الحذر الشديد مع الشفرات لأنها حادة جداً. إذا لم يتم حفظ الجهاز في حالة جيدة من النظافة، فإن سطحه قد يتلف ويؤثر لا محالة على مدة عمر الجهاز ويؤدي إلى وضع خطير. نظف الشفرات وأمشاط الدليل بفرشاة التنظيف. قم بإزالة الشعر من الشفرات ومن داخل الجهاز بالفرشاة. ومن المهم تنظيف بقايا الشعر بعد كل استعمال.

لا تقم أبداً بفك شفرات الجهاز لتنظيفها. كيفية سحب البطاريات من داخل الجهاز: تحذير: من المهم أن تكون البطاريات فارغة من الشحن تماماً قبل الشروع بإزالتها من الجهاز. تحذير: يجب فصل الجهاز عن التيار الكهربائي عندما يتم إزالة البطاريات. لإزالة البطاريات، بمجرد انتهاء العمر الافتراضي للجهاز، باشر على

قبل استخدام المنتج لأول مرة، من المهم عمل الشحن الكامل للبطاريات.

الاستعمال:

يمكن استخدام الجهاز موصولاً بالتيار أو بالبطاريات.

انشر السلك بالكامل قبل توصيل القابص. أوصل قابس الجهاز بالتيار الكهربائي.

تأكد من أن الشفرات مرصوفة بالشكل الصحيح. شغل الجهاز وذلك بتحريك مفتاح تشغيل/ إيقاف.

شغل الجهاز وذلك بالضغط على أحد أزرار تحديد السرعة.

حدد قياس القص المطلوب باستخدام محدد قياس المشط اضغطه واضبط قياس القص المناسب مع الطول المطلوب.

بعد الانتهاء من استعمال الجهاز:

أوقف الجهاز عن طريق مفتاح التشغيل/ الإيقاف.

قد يشتغل الجهاز الموصول بالتيار الكهربائي. افصل قابس الجهاز من مصدر التيار الكهربائي. نظف الجهاز.

واقى حراري للسلامة:

تم تجهيز الجهاز بجهاز حراري للسلامة يحمي الجهاز من أي زيادة في التسخين.

إذا فصل الجهاز من تلقاء نفسه ولا يعود

للتشغيل، باشر بفصل قابسه من التيار الكهربائي،

الوصف

من الماء يمثل خطراً، حتى في حال كان الجهاز مفصلاً.

افصل قابس شاحن البطارية من مصدر التيار الرئيسي عند عدم استخدامه، قبل إجراء أي عملية تنظيف أو ضبط أو تغيير ملحق.

احفظ هذا الجهاز بعيداً عن متناول الأطفال و/أو الأشخاص الذين يعانون من انخفاض قدراتهم الجسدية والحسية أو العقلية أو نقص الخبرة والمعرفة.

لا تترك الجهاز يشتغل موضوعاً على سطح ما. حافظ على الجهاز في حالة جيدة. تأكد من أن الأجزاء المتحركة لا تخرج عن الصف أو مسدودة، وعدم وجود أجزاء مكسورة أو غيرها من الظروف التي قد تؤثر على حسن أداء الجهاز. أولي اهتماماً خاصاً خلال عمليات تجميع وتفكيك الأدوات الملحقة، لأن الشفرات حادة؛ واشرع بحذر وتجنب الاتصال المباشر مع حد الشفرات.

لا تترك الجهاز أبداً موصولاً وبدون مراقبة. بالإضافة إلى ذلك ستقوم بتوفير الطاقة وإطالة عمر الجهاز.

احفظه بعيداً عن الأطفال ومحبي الاستطلاع أثناء استعمال هذا الجهاز.

لا تستعمل الجهاز على الحيوانات الأليفة أو الحيوانات.

لا تفتح البطارية/ات تحت أي ظرف من الظروف.

أعد شحن البطارية/ات فقط مع الشاحن المزود من قبل الشركة المصنعة. إذ أن الشاحن المناسب لنوع معين من البطاريات قد يتسبب بخطر

A	هيكل الجهاز
B	مفتاح تشغيل/إيقاف
C	مؤشرات ضوئية
D	مشط دليل متحرك (٠١ ملم)
E	شاحن البطاريات
F	سلك الطاقة BSU
G	فرشاة تنظيف
H	زيت تشحيم

في حال لم يكن لدى طراز جهازك الملحقات المذكورة أعلاه، يمكن أيضاً شراؤها بشكل منفصل في مركز خدمات الصيانة التقنية.

الاستخدام والعناية:

قبل كل استعمال، انشر بالكامل سلك التيار الكهربائي للجهاز.

لا تستعمل الجهاز إذا لم تكن أدواته الملحقة مركبة بالشكل الصحيح.

لا تستعمل الجهاز إذا كانت الأدوات الملحقة المركبة به فيها عيوب. اشرع باستبدالها على الفور.

لا تستعمل الجهاز إذا كانت أداة التشغيل/الإيقاف لا تعمل.

إذا يستعمل الجهاز في الحمام أو ما شابه ذلك، قم بفصل قابس الجهاز من التيار الكهربائي عند عدم الاستعمال، حتى لو لفترة قصيرة، لأن القرب

ES) GARANTÍA Y ASISTENCIA TÉCNICA

Este producto goza del reconocimiento y protección de la garantía legal de conformidad con la legislación vigente. Para hacer valer sus derechos o intereses debe acudir a cualquiera de nuestros servicios de asistencia técnica oficiales.

Podrá encontrar el más cercano accediendo al siguiente enlace web:
<http://solac.com>

También puede solicitar información relacionada poniéndose en contacto con nosotros por el teléfono que aparece al final de este manual. Puede descargar este manual de instrucciones y sus actualizaciones en <http://solac.com>

EN) WARRANTY AND TECHNICAL ASSISTANCE

This product enjoys the recognition and protection of the legal guarantee in accordance with current legislation. To enforce your rights or interests you must go to any of our official technical assistance services. You can find the closest one by accessing the following web link: <http://solac.com>

You can also request related information by contacting us by phone. You can download this instruction manual and its updates at <http://solac.com>

DE) GARANTIE UND TECHNISCHER SERVICE

Dieses Produkt ist von der gesetzlichen Garantie gemäss der geltenden Gesetzgebung geschützt. Um Ihre Rechte und Interessen geltend zu machen, müssen Sie eines unserer offiziellen Servicezentren aufsuchen.

Über folgenden Link finden Sie ein Servicezentrum in Ihrer Nähe:
<http://solac.com>

Sie können auch Informationen anfordern, indem Sie sich mit uns in Verbindung setzen.

Sie können dieses Benutzerhandbuch und seine Aktualisierungen unter <http://solac.com>

FR) GARANTIE ET ASSISTANCE TECHNIQUE

Ce produit est reconnu et protégé par la garantie établie conformément à la législation en vigueur. Pour faire valoir vos droits ou intérêts, vous devrez vous adresser à l'un de nos services d'assistance technique agréés.

Pour savoir lequel est le plus proche, vous pouvez accéder au lien suivant :

<http://solac.com>

Vous pouvez aussi nous contacter pour toute information.

Vous pouvez télécharger ce manuel d'instructions et ses mises à jour sur <http://solac.com>

PT) GARANTIA E ASSISTÊNCIA TÉCNICA

Este produto goza do reconhecimento e proteção da garantia legal em conformidade com a legislação em vigor. Para fazer valer os seus direitos ou interesses, deve recorrer sempre aos nossos serviços oficiais de assistência técnica.

Poderá encontrar o mais próximo de si através do seguinte website: <http://solac.com>

Também pode solicitar informações relacionadas, pondo-se em contacto connosco.

Pode fazer o download deste manual de instruções e suas atualizações em <http://solac.com>

IT) GARAZIA E ASSISTENZA TECNICA

Questo prodotto possiede il riconoscimento e la protezione della garanzia legale di conformità con la legislazione vigente. Per far valere i suoi diritti o interessi, dovrà rivolgersi a uno qualsiasi dei nostri servizi ufficiali di assistenza tecnica.

Può trovare il più vicino cliccando sul seguente link: <http://solac.com>

Inoltre, può richiedere informazioni mettendosi in contatto con noi.

Può scaricare questo manuale di istruzioni e i suoi aggiornamenti da <http://solac.com>

CA) GARANTIA I ASSISTÈNCIA TÈCNICA

Aquest producte gaudeix del reconeixement i protecció de la garantia legal de conformitat amb la legislació vigent. Per fer valer els seus drets o interessos ha d'acudir a qualsevol dels nostres serveis d'assistència tècnica oficials.

Podrà trobar el més proper accedint al següent enllaç web: <http://solac.com>

També pot demanar informació relacionada posant-se en contacte amb nosaltres al telèfon que apareix al final d'aquest manual.

Podeu descarregar aquest manual d'instruccions i les seves actualitzacions a <http://solac.com>

NL) GARANTIE EN TECHNISCHE ONDERSTEUNING

Dit product valt onder de legale garantievoorwaarden zoals bepaald in de actuele wetgeving. Om een beroep te doen op uw rechten of aanspraken kunt u contact opnemen met onze officiële technische service. U kunt de dichtstbijzijnde technische service vinden op de website: <http://solac.com>

Voor verdere informatie kunt u ook contact met ons opnemen.

U kunt deze gebruiksaanwijzing en eventuele actualiseringen ervan downloaden via <http://solac.com>

PL) GWARANCJA I SERWIS TECHNICZNY

Ten produkt jest uznawany i chroniony prawną gwarancją zgodnie z obowiązującymi przepisami. W celu wyegzekwowania swoich praw lub interesów, należy udać się do dowolnego z naszych oficjalnych usług pomocy technicznej.

Najbliższy punkt można znaleźć, korzystając z poniższego linku: <http://solac.com>

Można również poprosić o informacje, kontaktując się z nami.

Można też pobrać niniejszą instrukcję obsługi i jej aktualizacje <http://solac.com>

BG) ГАРАНЦИЯ И ТЕХНИЧЕСКА ПОМОЩ

Настоящият продукт има законна гаранция, в съответствие с действащото законодателство. За да упражните правата си на потребител следва да се насочите към някой от нашите оторизирани сервиси. Най-близкия до Вас сервиз можете да откриете на следния линк: <http://solac.com>

Също така, можете да потърсите информация, свързвайки се с нас (вижте на последната страница на наръчника).

Наръчника с указания и неговите осъвременявания можете да свалите на следния <http://solac.com>

CZ) ZÁRUKA A TECHNICKÁ PODPORA

Tento produkt má uznání a ochranu právní záruky v souladu s platnými právními předpisy. Chcete-li uplatnit vaše práva nebo zájmy, musíte navštívit některý z našich oficiálních servisů technické podpory.

Nejbližší můžete najít na následujícím odkazu: <http://solac.com>

Můžete si také vyžádat související informace, a to tak, že nás kontaktujete.

Tento návod k obsluze a jeho aktualizace si můžete stáhnout na adrese <http://solac.com>

SK) ZÁRUKA A TECHNICKÁ POMOC

Tento výrobok má uznanie a ochranu právnej záruky v súlade s aktuálnou legislatívou. Ak si chcete presadiť svoje práva, musíte prejsť do našich oficiálnych služieb technickej pomoci. Najbližšie služby nájdete na nasledujúcom webovom odkaze: <http://solac.com>

Ak požadujete aj súvisiace informácie, môžete sa obrátiť na nás.

Tento návod na obsluhu a jeho aktualizácie si môžete prevziať z lokality <http://solac.com>

HU) GARANCIA ÉS TECHNIKAI SEGÍTSÉGNYÚJ-TÁS

Ez a termék a hatályos jogszabályokkal összhangban a jogi garancia elismerését és védelmét élvezi. Jogainak vagy érdekeinek érvényesítése érdekében igénybe kell vennie hivatalos technikai segítségnyújtási szolgáltatásainkat.

A legközelebbi irodánkat a következő internetes linken keresztül találhatja meg: <http://solac.com>

Amennyiben további kapcsolódó információkat szeretne kapni, lépjen velünk kapcsolatba.

A jelen használati útmutatót és annak frissítéseit a <http://solac.com> címen töltheti le.

RO) GARANȚIE ȘI ASISTENȚĂ TEHNICĂ

Acest produs beneficiază de recunoașterea și protecția garanției legale în conformitate cu legislația în vigoare. Pentru a vă exercita drepturile sau interesele, trebuie să vă adresați unuia dintre serviciile noastre oficiale de asistență tehnică.

Puteți găsi cel mai apropiat serviciu de asistență tehnică accesând următorul link web: <http://solac.com>

De asemenea, puteți solicita informații conexe, contactând-ne (consultați ultima pagină a manualului).

Puteți descărca acest manual de instrucțiuni și actualizările sale <http://solac.com>.

الضمان والمساعدة التقنية (AR)

يحمي هذا المنتج بالاعتراف والحماية من الضمان القانوني وفقاً للتشريعات النافذة. لطلب حقوقك أو مصالحك يجب عليك مراجعة أي مركز من مراكزنا لخدمات المساعدة التقنية الرسمية: يمكنك العثور على الأقرب عن طريق الدخول إلى رابط الموقع التال:

(حسب العلامة التجارية)

<http://solac.com>

كما يمكنك طلب المعلومات ذات الصلة عن طريق الاتصال بنا عبر الهاتف ويمكنك تحميل دليل التعليمات هذا وتحديثاته على الموقع

<http://solac.com>

AR) ARGENTINA - SOUTH AMERICA

Av. del Libertador 1298,(B1638BEY)
Vicente López (Pcia.Buenos Aires)
541153685223

BG) BULGARIA - EUROPE

265,Okolovrasten Pat, Mladost 4 1766
SOFIA
35929211120

ES) ESPAÑA - EUROPE

Avda. Los Huetos, 79-81
1010 Vitoria
902012539
atencioncliente@solac.com

FR) FRANCIA - EUROPE

ZA Les Bas Musats, 18
Les Bas Musats 89100
Malay-le-Grand
03 86 83 90 90

HU) HUNGRÍA - EUROPE

Késmárk utca 11-13 1158
BUDAPEST
+36 1 370 4519

IND) INDIA - ASIA

C-175, Sector-63, Noida,
Gautam Budh Nagar - 201301
Delhi
(+91) 120 4016200

LB) LÍBANO - MIDDLE EAST

Imasdounian Building 701064 Zalka,
Beirut
961 1 887 501

LT) LITUANIA - EUROPE

Strazdo g. 70A LT-48460
Kaunas
8-37 759025

MAR) MARRUECOS - AFRICA

Big distribution society
4 Rue 13 Lot Smara, Oulfa,
Casablanca
(+212) 522 89 40 21

ME) MONTENEGRO - EUROPE

Rastovac bb, 81400
Niksic
+382 40 217 055

MXN) MEXICO - AMERICA

Rosas Moreno N° 4-203 Colonia de San Rafael
C.P. 06470 – Delegación Cuauhtémoc
Ciudad de México
(+52) 55 55468162

NL) HOLANDA - EUROPE

Wartelstraat 2, 8223 EH
Lelystad
0320-237930

PER) PERU - AMERICA

Calle los Negocios 428, Surquillo
Lima
(511) 421 6047

PT) PORTUGAL - EUROPE

Avenida Rainha D. Amélia, nº12-B 1600-677 Lisboa
+351 210966324

SA) SOUTHAFRICA - AFRICA

Unit 25 & 26, San Croy Office Park, Die Agora Road, Croydon,
Kempton Park, 1619
Johannesburg
(+27) 011 392 5652







solac

www.solac.com

21/09/2021