

AQUA PULSE

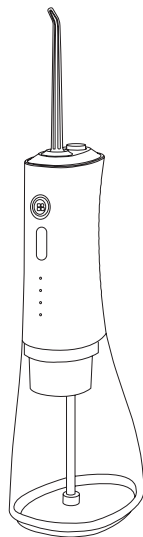

- ES.** Instrucciones de uso
- EN.** Instructions for use
- FR.** Mode d'emploi
- PT.** Instruções de uso
- IT.** Istruzioni per l'uso
- CA.** Instruccions d'ús
- DE.** Gebrauchsanleitung
- RO.** Instrucțiuni de utilizare
- PL.** Instrukcja obsługi
- BG.** Инструкция за употреба
- AR.** تعليمات الاستخدام

solac

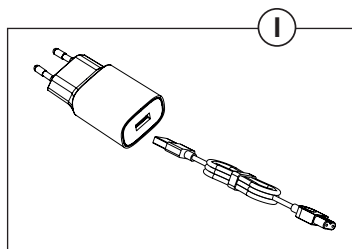
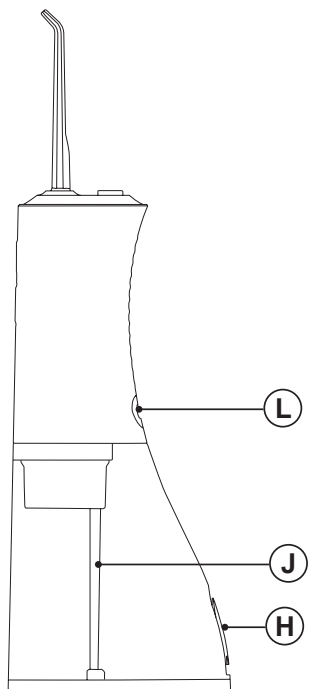
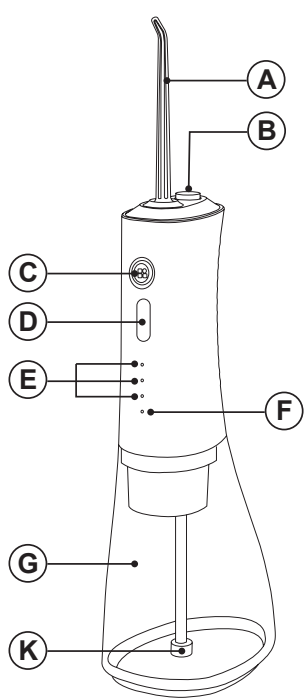

IRRIGADOR DENTAL AQUA PULSE

DESCRIPCIÓN

- A Boquilla
- B Botón de liberación de la boquilla
- C Botón de encendido/apagado
- D Botón de modo
- E Luces piloto de modo
- F Indicador de batería
- G Depósito de agua extraíble
- H Tapa de entrada de agua
- I Cargador
- J Tubo de aspiración
- K Filtro
- L Toma de carga

Si el modelo de su electrodoméstico no dispone de los accesorios descritos anteriormente, también puede adquirirlos por separado en el Servicio de Asistencia Técnica.

USO Y MANTENIMIENTO

- No utilice el aparato si las piezas o accesorios no están bien colocados.
- No utilice el aparato si los accesorios o consumibles acoplados están defectuosos. Sustitúyalos inmediatamente.
- No encienda el aparato sin agua.
- No utilice el aparato si el botón de encendido/apagado no funciona.
- No utilice el aparato si está volcado y no le dé la vuelta.
- No dé la vuelta al aparato mientras esté en uso o conectado al cargador.
- Respete el indicador de nivel MAX.
- Si utiliza el aparato en un cuarto de baño o lugar similar, desenchúfelo de la red eléctrica cuando no lo utilice, aunque sea por poco tiempo, ya que la proximidad al agua implica un riesgo, aunque el aparato esté desconectado.
- Desenchufe el aparato de la red eléctrica cuando no lo utilice y antes de emprender cualquier tarea de limpieza, reconexión de accesorios o ajuste.
- Desenchufe el aparato de la red eléctrica antes de rellenar el depósito de agua.
- Mantenga el aparato en un lugar seco, sin polvo y alejado de la luz solar directa.
- Mantenga el aparato en buen estado. Compruebe que las piezas móviles no estén desalineadas o atascadas y asegúrese de que no haya piezas rotas o anomalías que puedan impedir el correcto funcionamiento del aparato.
- Utilice el aparato y sus accesorios y herramientas de acuerdo con estas instrucciones, teniendo en cuenta las condiciones de trabajo y el trabajo a realizar. El uso del aparato para operaciones distintas de las previstas podría provocar una situación peligrosa.

- No abra la batería bajo ningún concepto.
- No deje nunca el aparato conectado y desatendido si no está en uso. Así ahorrará energía y prolongará la vida útil del aparato.
- No apoye nunca el aparato en una superficie mientras esté en uso.
- El aparato dispone de una función de temporizador, que lo apagará automáticamente tras un uso continuado de 2 minutos. Si necesita seguir utilizándolo, sólo tiene que volver a pulsar el botón de encendido/apagado.
- Cuando el depósito de agua está completamente lleno con 320 ml de agua, la duración del uso puede variar en función del modo de limpieza.
- No utilice el aparato con animales domésticos o de compañía.
- Recargue la/s batería/s sólo con el cargador suministrado por el fabricante. Un cargador adecuado para un tipo de batería puede provocar peligro de explosión o incendio si se utiliza con otro tipo de batería/es.
- Utilice el aparato sólo con la pila/ batería para la que ha sido específicamente diseñado. El uso de cualquier otra pila/s puede provocar un riesgo de explosión o incendio.

CARGA DE LA BATERÍA

Precaución: Una batería nueva no está totalmente cargada y, por lo tanto, debe cargarse antes de utilizar el aparato por primera vez.

- Cargue la batería a una temperatura atmosférica de entre 0 y 45°C.
- Compruebe y asegúrese de que el producto y las manos están en estado seco.
- Enchufe el cargador en el puerto de carga a la red eléctrica.
- Se encenderá un piloto para indicar que el cargador está listo para empezar a cargar la batería.
- Se necesitan aproximadamente 6 horas para una carga completa de la batería. No intente nunca sobrecargar la batería.
- Conecte el cable del cargador a la clavija utilizando la toma del aparato. La toma se encuentra en la parte trasera del aparato.
- El piloto se encenderá y parpadeará para indicar que el cable cargador está cargando la batería.
- Al final del periodo de tiempo especificado anteriormente, retire el cable del cargador del aparato.
- Cuando la batería esté cargada, desconecte el cargador de la red eléctrica.

NOTA: El aparato no puede utilizarse mientras está conectado al cargador.

CÓMO COMPROBAR EL NIVEL DE CARGA DE LA BATERÍA

- Si el piloto parpadea significa que a la batería le queda muy poca energía.
- Cuando el aparato esté conectado a la red eléctrica, el piloto parpadeará en color naranja si el nivel de batería es inferior al 20% o en verde si está entre el 20 -100%.
- El piloto se enciende durante 30 segundos y luego se apaga, cuando la batería está completamente cargada.
- En uso, el piloto se ilumina en azul si el nivel de batería está entre el 5 y el 100% o parpadea en naranja si el nivel de batería es inferior al 5%.
- Cuando el nivel de la pila alcanza el 0%, el piloto parpadea rápidamente en naranja.

NOTA: Para una mayor duración de la batería, es aconsejable cargarla, únicamente, cuando se haya agotado por completo.

INSTRUCCIONES DE USO

ANTES DE SU USO

- Asegúrese de que se ha retirado todo el embalaje del producto.
- Lea atentamente el folleto "Consejos de seguridad y advertencias" antes del primer uso
- Antes de utilizar este producto por primera vez, es importante realizar una carga completa de la batería.

LLENADO CON AGUA

- Debe llenar el depósito de agua antes de encender el aparato.
- Sujete el aparato en posición horizontal.
- Abra la tapa de entrada de agua y llene el depósito de agua con una cantidad adecuada de agua teniendo cuidado de observar el nivel MAX.
- Cierre la tapa de entrada de agua.
- Se recomienda llenar el depósito de agua con agua templada por debajo de 40°C o agua corriente del grifo.
- Este aparato está diseñado para funcionar sólo con agua, no lo llene con ningún otro líquido o sustancia.

MONTAJE DE LA BOQUILLA

- El aparato está diseñado para su uso con una boquilla intercambiable acoplada.

- Para acoplarle una boquilla, basta con presionar la boquilla en su alojamiento.
- Para extraerla, pulse el botón de liberación de la boquilla y tire de ella.

Nota: No pulse el botón de liberación de la boquilla durante su uso para evitar accidentes o lesiones.

USO

- No utilice el aparato si está conectado a la red.
- Sujete el aparato verticalmente, inclínese sobre el lavabo e introduzca la boquilla en la boca.
- Guíe el aparato para dirigir el caudal de agua en la dirección deseada.
- Encienda el aparato, pulsando brevemente el botón de encendido/apagado.
- El piloto se enciende y permanece encendido.
- Seleccione el modo de trabajo deseado.
- El aparato deja de funcionar automáticamente al cabo de 2 minutos, pero puede pararlo manualmente en cualquier momento pulsando de nuevo el botón de encendido/apagado.

CUANDO HAYA TERMINADO DE UTILIZAR EL APARATO

- Apague el aparato utilizando el botón de encendido/apagado.
- Elimine el agua del interior del aparato.

- Limpie el aparato.

LIMPIEZA

- Desconecte el aparato de la red eléctrica y deje que se enfríe antes de emprender cualquier tarea de limpieza.
- Limpie el equipo con un paño húmedo con unas gotas de detergente líquido y séquelo.
- No utilice disolventes, ni productos con un pH ácido o básico como la lejía, ni productos abrasivos, para limpiar el aparato.

CÓMO EXTRAER LAS BATERÍAS DEL INTERIOR DEL APARATO

- Este aparato contiene baterías que sólo pueden ser sustituidas por personal cualificado.
- En caso de que necesite sustituir las pilas, lleve el aparato a un servicio de asistencia técnica autorizado. No intente desmontarlo ni repararlo sin ayuda, ya que puede resultar peligroso.

DENTAL IRRIGATOR AQUA PULSE

DESCRIPTION

- A Nozzle
- B Nozzle release button
- C ON/OFF button
- D Mode button
- E Mode pilot lights
- F Battery pilot light
- G Removable water tank
- H Water inlet lid
- I Charger
- J Suction tube
- K Filter
- L Charge socket

If the model of your appliance does not have the accessories described above, they can also be bought separately from the Technical Assistance Service.

USE AND CARE

- Do not use the appliance if the parts or accessories are not properly fitted.
- Do not use the appliance if the accessories or consumables attached to it are defective. Replace them immediately.
- Do not switch the appliance on without water.
- Do not use the appliance if the on/off button does not work.
- Do not use the appliance if it is tipped up and do not turn it over.
- Do not turn the appliance over while it is in use or connected to the charger.
- Respect the MAX level indicator.
- If you use the appliance in a bathroom or similar place, unplug the appliance from the mains when it is not in use, even if it is only for a short while, as proximity to water involves a risk, even if the appliance is disconnected.
- Unplug the appliance from the mains when not in use and before undertaking any cleaning task, reclape and accessory or adjustment.
- Unplug the appliance from the mains before refilling the water tank.
- Keep the appliance in a dry, dust-free place, out of direct sunlight.
- Keep the appliance in good condition. Check that the moving parts are not misaligned or jammed and make sure there are no broken parts or anomalies that may prevent the appliance from operating correctly.
- Use the appliance and its accessories and tools in accordance with these instructions, taking into account the working conditions and the work to be performed. Use the appliance for operations different from those intended could result in a hazardous situation.
- Do not open the battery/ies under any circumstances whatsoever.

- Never leave the appliance connected and unattended if is not in use. This saves energy and prolongs the life of the appliance.
- Never rest the appliance into a surface while in use.
- The appliance has a 2 minutes timer function, which will automatically shut down after continuous use for 2 minutes. If needs to continue using it, simply press the on /off button again.
- When the water tank is fully filled with 320ml of water, the duration of use may vary depending on the cleaning mode.
- Do not use the appliance with pets or animals.
- Recharge the battery/ies only with the charger supplied by the manufacturer. A charger that is suitable for one type of battery may cause explosion or fire hazard when used with other battery/ies.
- Use the device only with the battery/ies for which has been specifically designed. The use of any other battery/ies can cause an explosion or fire hazard.

CHARGING THE BATTERY

Caution: A new battery is not fully charged and must therefore be charged before the appliance is used for the first time.

- Charge the battery at an atmospheric temperature of between 0 and 45°C.
- Check and ensure that the product and hands are in a dry state.
- Plug the charger into the charging port to the mains.
- A pilot light will come on to indicate that the charger is ready to begin charging the battery.
- Approximately 6 hours are needed for a complete charge of the battery. Never attempt to over charge the battery.
- Connect the charger cable to the jack using the socket on the appliance. The socket is located at the back part of the appliance.
- The pilot light will come on and flicker to indicate that the charger cable is charging the battery.
- At the end of the time period specified above, remove the charger cable from the appliance.
- When the battery is charged disconnect the charger from the mains supply.

NOTE: The appliance can't be used while it is connected to the charger.

HOW TO CHECK THE BATTERY'S CHARGE LEVEL

- If pilot light flicker this means that the battery has very little power remaining.
- When the appliance is connected to the mains, the pilot light will flash orange color if the battery level is lower than 20% or green if it's between 20 -100%.
- The pilot light lights up for 30 seconds and then turns off, when battery is fully charged.
- In use, the pilot lights in blue if the battery level is between 5-100% or flashes in orange if the battery level is lower than 5%.
- When the battery level reaches 0% the pilot light flashes quickly in orange.

NOTE: For a long battery life, it is advisable to charge the battery, only, when it has run out completely.

INSTRUCTIONS FOR USE

BEFORE USE

- Make sure that all the product's packaging has been removed.
- Please read carefully the "Safety advice and warnings" booklet before first use
- Before using this product for the first time, it is important to make a full charge of battery.

FILLING WITH WATER

- You must fill the water tank before turning on the appliance.
- Hold the appliance horizontally.
- Open the water inlet lid and fill the water tank with an appropriate amount of water taking care to observe the MAX level.
- Close the water inlet lid.
- It is recommended to fill the water tank with warm water below 40°C or running tap water.
- This appliance is designed to operate with water only, do not fill it with any other liquid or substance.

FITTING THE NOZZLE

- The appliance is designed to be used with an interchangeable nozzle fitted in.
- To attach a nozzle to it, simply press the nozzle in its housing.
- To remove it, press the nozzle release button and pull the nozzle.

Note: Do not press the nozzle release button during use to avoid accidents or injuries.

USE

- Don't use the appliance if it is connected to the main.
- Hold the appliance vertically, lean over the sink and insert the nozzle into the mouth.

- Guide the appliance to direct the flow of water in the desired direction.
- Turn the appliance on, by short pressing the on/off button.
- The pilot light comes on and stay on.
- Select the desired working mode.
- The appliance stops working automatically after 2 minutes, but you can stop it manually at any time by pressing the on/off button again.

ONCE YOU HAVE FINISHED USING THE APPLIANCE

- Turn the appliance off, using the on/off button.
- Remove the water from the inside of the appliance.
- Clean the appliance.

CLEANING

- Disconnect the appliance from the mains and allow it to cool before undertaking any cleaning task.
- Clean the equipment with a damp cloth with a few drops of washing-up liquid and then dry.
- Do not use solvents, or products with an acid or base pH such as bleach, or abrasive products, for cleaning the appliance.

HOW TO REMOVE THE BATTERIES FROM THE INTERIOR OF THE DEVICE

- This appliance contains batteries that are only replaceable by skilled persons.
- In case you need to replace the batteries, take the appliance to an authorised technical support service. Do not try to dismantle or repair without assistance, as this may be dangerous.

IRRIGATEUR DENTAIRE AQUA PULSE

DESCRIPTION

- A Buse
- B Bouton d'ouverture de la buse
- C Bouton ON/OFF
- D Bouton de mode
- E Mode veilleuse
- F Lampe témoin de la batterie
- G Réservoir d'eau amovible
- H Couvercle de l'arrivée d'eau
- I Chargeur
- J Tube d'aspiration
- K Filtre
- L Prise de charge

Si le modèle de votre appareil n'est pas équipé des accessoires décrits ci-dessus, vous pouvez les acheter séparément auprès du service d'assistance technique.

UTILISATION ET ENTRETIEN

- N'utilisez pas l'appareil si les pièces ou les accessoires ne sont pas correctement montés.
- N'utilisez pas l'appareil si les accessoires ou les consommables qui y sont attachés sont défectueux. Remplacez-les immédiatement.
- Ne mettez pas l'appareil en marche sans eau.
- N'utilisez pas l'appareil si le bouton marche/arrêt ne fonctionne pas.
- N'utilisez pas l'appareil s'il est renversé et ne le retournez pas.
- Ne retournez pas l'appareil lorsqu'il est en cours d'utilisation ou connecté au chargeur.
- Respectez l'indicateur de niveau MAX.
- Si vous utilisez l'appareil dans une salle de bain ou un endroit similaire, débranchez l'appareil du réseau électrique lorsqu'il n'est pas utilisé, même pour une courte durée, car la proximité de l'eau présente un risque, même si l'appareil est débranché.
- Débranchez l'appareil lorsqu'il n'est pas utilisé et avant d'entreprendre toute opération de nettoyage, de remise en place d'un accessoire ou de réglage.
- Débranchez l'appareil avant de remplir le réservoir d'eau.
- Conservez l'appareil dans un endroit sec, à l'abri de la poussière et de la lumière directe du soleil.
- Maintenez l'appareil en bon état. Vérifiez que les pièces mobiles ne sont pas mal alignées ou coincées et qu'il n'y a pas de pièces cassées ou d'anomalies qui pourraient empêcher l'appareil de fonctionner correctement.
- Utilisez l'appareil et ses accessoires et outils conformément à ces instructions, en tenant compte des conditions de travail et du travail à effectuer. L'utilisation de l'appareil pour

des opérations différentes de celles prévues peut entraîner une situation dangereuse.

- N'ouvrez en aucun cas la batterie/les piles.
- Ne laissez jamais l'appareil branché sans surveillance s'il n'est pas utilisé. Cela permet d'économiser de l'énergie et de prolonger la durée de vie de l'appareil.
- N'appuyez jamais l'appareil sur une surface lorsqu'il est en cours d'utilisation.
- L'appareil est doté d'une fonction de minuterie de 2 minutes, qui s'éteint automatiquement après 2 minutes d'utilisation continue. Si vous souhaitez continuer à l'utiliser, il vous suffit d'appuyer à nouveau sur le bouton marche/arrêt.
- Lorsque le réservoir d'eau est entièrement rempli avec 320 ml d'eau, la durée d'utilisation peut varier en fonction du mode de nettoyage.
- N'utilisez pas l'appareil en présence d'animaux.
- Rechargez les batteries uniquement avec le chargeur fourni par le fabricant. Un chargeur adapté à un type de batterie peut entraîner un risque d'explosion ou d'incendie s'il est utilisé avec d'autres batteries.
- N'utilisez l'appareil qu'avec la/les batterie(s) pour laquelle/lesquelles il a été spécifiquement conçu. L'utilisation

de toute autre batterie peut entraîner un risque d'explosion ou d'incendie.

CHARGEMENT DE LA BATTERIE

Attention : Une batterie neuve n'est pas complètement chargée et doit donc être rechargée avant la première utilisation de l'appareil.

- Chargez la batterie à une température atmosphérique comprise entre 0 et 45°C.
- Vérifiez et assurez-vous que le produit et les mains sont secs.
- Branchez le chargeur sur le port de charge et sur le secteur.
- Un témoin lumineux s'allume pour indiquer que le chargeur est prêt à commencer à charger la batterie.
- Environ 6 heures sont nécessaires pour une charge complète de la batterie. N'essayez jamais de surcharger la batterie.
- Branchez le câble du chargeur sur la prise de l'appareil. La prise se trouve à l'arrière de l'appareil.
- Le témoin lumineux s'allume et clignote pour indiquer que le câble de chargement charge la batterie.
- À la fin de la période spécifiée ci-dessus, retirez le câble de chargement de l'appareil.

- Lorsque la batterie est chargée, débranchez le chargeur du secteur.

REMARQUE : L'appareil ne peut pas être utilisé lorsqu'il est connecté au chargeur.

COMMENT VÉRIFIER LE NIVEAU DE CHARGE DE LA BATTERIE

- Si la lampe témoin clignote, cela signifie qu'il ne reste que très peu d'énergie dans la batterie.
- Lorsque l'appareil est branché sur le secteur, la lampe témoin clignote en orange si le niveau de la batterie est inférieur à 20 % ou en vert s'il est compris entre 20 et 100 %.
- La lampe témoin s'allume pendant 30 secondes puis s'éteint lorsque la batterie est complètement chargée.
- En cours d'utilisation, le témoin s'allume en bleu si le niveau de la batterie est compris entre 5 et 100 % ou clignote en orange si le niveau de la batterie est inférieur à 5 %.
- Lorsque le niveau de la batterie atteint 0 %, le témoin lumineux clignote rapidement en orange.

REMARQUE : Pour prolonger la durée de vie de la batterie, il est conseillé de ne la recharger que lorsqu'elle est complètement déchargée.

MODE D'EMPLOI

AVANT L'UTILISATION

- Assurez-vous que tous les emballages du produit ont été retirés.
- Veuillez lire attentivement le livret "Conseils de sécurité et avertissements" avant la première utilisation.
- Avant d'utiliser ce produit pour la première fois, il est important de charger complètement la batterie.

REPLISSAGE AVEC DE L'EAU

- Vous devez remplir le réservoir d'eau avant de mettre l'appareil en marche.
- Tenez l'appareil horizontalement.
- Ouvrez le couvercle de l'arrivée d'eau et remplissez le réservoir d'eau avec une quantité appropriée d'eau en veillant à respecter le niveau MAX.
- Fermez le couvercle de l'arrivée d'eau.
- Il est recommandé de remplir le réservoir d'eau avec de l'eau chaude (moins de 40°C) ou de l'eau du robinet.
- Cet appareil est conçu pour fonctionner avec de l'eau uniquement, ne le remplissez pas avec d'autres liquides ou substances.

MONTAGE DE LA BUSE

- L'appareil est conçu pour être utilisé avec une buse interchangeable.
- Pour y fixer une buse, il suffit d'enfoncer la buse dans son logement.

- Pour l'enlever, appuyez sur le bouton d'ouverture de la buse et tirez sur la buse.

Remarque : N'appuyez pas sur le bouton d'ouverture de la buse pendant l'utilisation afin d'éviter tout accident ou blessure.

UTILISER

- N'utilisez pas l'appareil s'il est branché sur le secteur.
- Tenez l'appareil verticalement, penchez-vous au-dessus du lavabo et insérez l'embout dans la bouche.
- Guidez l'appareil pour orienter le flux d'eau dans la direction souhaitée.
- Mettez l'appareil en marche en appuyant brièvement sur le bouton marche/arrêt.
- La lampe témoin s'allume et reste allumée.
- Sélectionnez le mode de travail souhaité.
- L'appareil s'arrête automatiquement au bout de 2 minutes, mais vous pouvez l'arrêter manuellement à tout moment en appuyant à nouveau sur le bouton marche/arrêt.

LORSQUE VOUS AVEZ FINI D'UTILISER L'APPAREIL

- Éteignez l'appareil à l'aide du bouton marche/arrêt.
- Retirez l'eau de l'intérieur de l'appareil.
- Nettoyez l'appareil.

NETTOYAGE

- Débranchez l'appareil et laissez-le refroidir avant d'entreprendre toute opération de nettoyage.
- Nettoyez l'appareil à l'aide d'un chiffon humide additionné de quelques gouttes de liquide vaisselle, puis séchez-le.
- N'utilisez pas de solvants, de produits au pH acide ou basique tels que l'eau de Javel, ou de produits abrasifs pour nettoyer l'appareil.

COMMENT RETIRER LES PILES DE L'INTÉRIEUR DE L'APPAREIL

- Cet appareil contient des piles qui ne peuvent être remplacées que par des personnes qualifiées.
- Si vous devez remplacer les piles, confiez l'appareil à un service d'assistance technique agréé. N'essayez pas de démonter ou de réparer l'appareil sans assistance, car cela peut être dangereux.

IRRIGADOR DENTÁRIO AQUA PULSE

DESCRIÇÃO

- A Bocal
- B Botão de libertação do bico
- C Botão ON/OFF
- D Botão Modo
- E Luzes piloto de modo
- F Luz piloto da bateria
- G Depósito de água amovível
- H Tampa de entrada de água
- I Carregador
- J Tubo de aspiração
- K Filtro
- L Tomada de carga

Se o modelo do seu aparelho não dispuser dos acessórios acima descritos, estes podem ser adquiridos separadamente junto do Serviço de Assistência Técnica.

UTILIZAÇÃO E CUIDADOS

- Não utilize o aparelho se as peças ou acessórios não estiverem corretamente montados.
- Não utilize o aparelho se os acessórios ou consumíveis que o acompanham estiverem defeituosos. Substitua-os imediatamente.
- Não ligue o aparelho sem água.
- Não utilize o aparelho se o botão de ligar/desligar não funcionar.
- Não utilize o aparelho se este estiver inclinado e não o vire.
- Não vire o aparelho enquanto este estiver a ser utilizado ou ligado ao carregador.
- Respeite o indicador do nível MAX.
- Se utilizar o aparelho numa casa de banho ou num local semelhante, desligue-o da corrente quando não estiver a ser utilizado, mesmo que seja por pouco tempo, uma vez que a proximidade da água envolve um risco, mesmo que o aparelho esteja desligado.
- Desligue o aparelho da rede eléctrica quando não estiver a ser utilizado e antes de proceder a qualquer trabalho de limpeza, de reclinção e de acessórios ou de regulação.
- Desligue o aparelho da rede eléctrica antes de voltar a encher o reservatório de água.
- Mantenha o aparelho num local seco, sem pó e ao abrigo da luz solar direta.
- Mantenha o aparelho em bom estado. Verifique se os elementos móveis não estão desalinados ou encravados e certifique-se de que não existem peças partidas ou anomalias que possam impedir o bom funcionamento do aparelho.
- Utilize o aparelho e os seus acessórios e ferramentas em conformidade com

estas instruções, tendo em conta as condições de trabalho e o trabalho a efetuar. Se utilizar o aparelho para outros fins que não os previstos, pode provocar uma situação perigosa.

- Não abra a(s) bateria(s) em circunstância alguma.
- Nunca deixe o aparelho ligado e sem vigilância quando não estiver a ser utilizado. Desta forma, poupa energia e prolonga a vida útil do aparelho.
- Nunca encoste o aparelho a uma superfície durante a utilização.
- O aparelho tem uma função de temporizador de 2 minutos, que se desliga automaticamente após uma utilização contínua de 2 minutos. Se precisar de continuar a utilizá-lo, basta premir novamente o botão ligar/desligar.
- Quando o depósito de água está totalmente cheio com 320 ml de água, a duração da utilização pode variar consoante o modo de limpeza.
- Não utilize o aparelho com animais domésticos ou animais de estimação.
- Recarregue a(s) bateria(s) apenas com o carregador fornecido pelo fabricante. Um carregador que seja adequado para um tipo de bateria pode causar explosão ou perigo de incêndio quando utilizado com outra(s) bateria(s).
- Utilize o aparelho apenas com a(s) pilha(s) para a(s) qual(is) foi(ram) especificamente concebida(s). A

utilização de outra(s) pilha(s) pode provocar um risco de explosão ou incêndio.

CARREGAR A BATERIA

Tenha cuidado: Uma pilha nova não está totalmente carregada, pelo que deve ser carregada antes de utilizar o aparelho pela primeira vez.

- Carregue a bateria a uma temperatura atmosférica entre 0 e 45°C.
- Verifique e certifique-se de que o produto e as mãos estão secos.
- Ligue o carregador à porta de carregamento da rede eléctrica.
- Uma luz piloto acender-se-á para indicar que o carregador está pronto para começar a carregar a bateria.
- São necessárias cerca de 6 horas para um carregamento completo da bateria. Nunca tente carregar demasiado a bateria.
- Ligue o cabo do carregador à tomada, utilizando a tomada do aparelho. A tomada está situada na parte de trás do aparelho.
- A luz piloto acende-se e fica intermitente para indicar que o cabo do carregador está a carregar a bateria.
- No final do período de tempo acima indicado, retire o cabo do carregador do aparelho.

- Quando a bateria estiver carregada, desligue o carregador da rede eléctrica.

NOTA: O aparelho não pode ser utilizado enquanto estiver ligado ao carregador.

COMO VERIFICAR O NÍVEL DE CARGA DA BATERIA

- Se a luz piloto piscar, isso significa que a bateria tem muito pouca energia restante.
- Quando o aparelho está ligado à rede eléctrica, a luz piloto pisca a cor de laranja se o nível da bateria for inferior a 20% ou verde se estiver entre 20-100%.
- A luz piloto acende-se durante 30 segundos e depois apaga-se, quando a bateria está totalmente carregada.
- Em utilização, o piloto acende-se a azul se o nível da bateria estiver entre 5-100% ou pisca a laranja se o nível da bateria for inferior a 5%.
- Quando o nível da bateria atinge 0%, a luz piloto pisca rapidamente a cor de laranja.

NOTA: Para uma longa duração da bateria, é aconselhável carregar a bateria apenas quando esta estiver completamente descarregada.

INSTRUÇÕES DE UTILIZAÇÃO

ANTES DA UTILIZAÇÃO

- Certifique-se de que todas as embalagens do produto foram retiradas.
- Leia atentamente o folheto "Conselhos e avisos de segurança" antes da primeira utilização
- Antes de utilizar este produto pela primeira vez, é importante que efectue um carregamento completo da bateria.

ENCHIMENTO COM ÁGUA

- Deve encher o reservatório de água antes de ligar o aparelho.
- Segure o aparelho na horizontal.
- Abra a tampa de entrada de água e encha o depósito de água com uma quantidade adequada de água, tendo o cuidado de observar o nível MAX.
- Feche a tampa da entrada de água.
- Recomenda-se que encha o reservatório de água com água morna abaixo dos 40°C ou com água corrente da torneira.
- Este aparelho foi concebido para funcionar apenas com água, não o encha com qualquer outro líquido ou substância.

MONTAGEM DO BOCAL

- O aparelho foi concebido para ser utilizado com um bocal intercambiável instalado.
- Para fixar um bocal, basta pressionar o bocal no seu alojamento.
- Para o retirar, prima o botão de libertação do bocal e puxe o bocal.

Nota: Não prima o botão de libertação do bocal durante a utilização para evitar acidentes ou ferimentos.

UTILIZE

- Não utilize o aparelho se este estiver ligado à rede eléctrica.
- Segure o aparelho na vertical, incline-se sobre o lavatório e introduza o bocal na boca.
- Guie o aparelho para orientar o fluxo de água na direcção desejada.
- Ligue o aparelho, premindo brevemente o botão de ligar/desligar.
- A luz piloto acende-se e mantém-se acesa.
- Seleccione o modo de trabalho pretendido.
- O aparelho pára de funcionar automaticamente após 2 minutos, mas pode pará-lo manualmente em qualquer altura, premindo novamente o botão ligar/desligar.

QUANDO TIVER TERMINADO DE UTILIZAR O APARELHO

- Desligue o aparelho, utilizando o botão on/off.
- Retire a água do interior do aparelho.
- Limpe o aparelho.

LIMPEZA

- Desligue o aparelho da rede eléctrica e deixe-o arrefecer antes de proceder a qualquer trabalho de limpeza.
- Limpe o equipamento com um pano húmido com algumas gotas de detergente para a loiça e depois seque.
- Não utilize solventes ou produtos com um pH ácido ou básico, como lixívia, ou produtos abrasivos, para limpar o aparelho.

COMO RETIRAR AS PILHAS DO INTERIOR DO DISPOSITIVO

- Este aparelho contém pilhas que só podem ser substituídas por pessoal qualificado.
- Se precisar de substituir as pilhas, leve o aparelho a um serviço de assistência técnica autorizado. Não tente desmontar ou reparar o aparelho sem assistência, pois pode ser perigoso.

IRRIGATORE DENTALE AQUA PULSE

DESCRIZIONE

- A Ugello
- B Pulsante di rilascio dell'ugello
- C Pulsante ON/OFF
- D Pulsante modalità
- E Modalità luci pilota
- F Luce pilota della batteria
- G Serbatoio dell'acqua rimovibile
- H Coperchio di ingresso dell'acqua
- I Caricabatterie
- J Tubo di aspirazione
- K Filtro
- L Presa di carica

Se il modello del suo apparecchio non dispone degli accessori sopra descritti, questi possono essere acquistati separatamente presso il Servizio di Assistenza Tecnica.

USO E CURA

- Non utilizzi l'apparecchio se le parti o gli accessori non sono montati correttamente.
- Non utilizzi l'apparecchio se gli accessori o i materiali di consumo ad esso collegati sono difettosi. Li sostituisca immediatamente.
- Non accenda l'apparecchio senza acqua.

- Non utilizzi l'apparecchio se il pulsante di accensione/spengimento non funziona.
- Non utilizzi l'apparecchio se è ribaltato e non lo giri.
- Non giri l'apparecchio mentre è in uso o collegato al caricabatterie.
- Rispetti l'indicatore di livello MAX.
- Se utilizza l'apparecchio in un bagno o in un luogo simile, scolleghi l'apparecchio dalla rete elettrica quando non è in uso, anche se per poco tempo, poiché la vicinanza all'acqua comporta un rischio, anche se l'apparecchio è scollegato.
- Stacchi la spina dell'apparecchio dalla rete elettrica quando non è in uso e prima di eseguire qualsiasi operazione di pulizia, ricopertura e accessorio o regolazione.
- Prima di riempire il serbatoio dell'acqua, scolleghi l'apparecchio dalla rete elettrica.
- Conservi l'apparecchio in un luogo asciutto e privo di polvere, al riparo dalla luce solare diretta.
- Mantenga l'apparecchio in buone condizioni. Controlli che le parti mobili non siano disallineate o inceppate e si assicuri che non ci siano parti rotte o anomalie che possano impedire il corretto funzionamento dell'apparecchio.
- Utilizzi l'apparecchio e i suoi accessori e strumenti in conformità alle presenti

istruzioni, tenendo conto delle condizioni di lavoro e del lavoro da eseguire. L'utilizzo dell'apparecchio per operazioni diverse da quelle previste potrebbe causare una situazione di pericolo.

- Non apra la batteria/le batterie in nessun caso.
- Non lasci mai l'apparecchio collegato e incustodito se non è in uso. In questo modo risparmia energia e prolunga la vita dell'apparecchio.
- Non appoggi mai l'apparecchio su una superficie mentre è in uso.
- L'apparecchio dispone di una funzione timer di 2 minuti, che si spegnerà automaticamente dopo un utilizzo continuo di 2 minuti. Se ha bisogno di continuare a usarlo, è sufficiente premere nuovamente il pulsante di accensione/spegnimento.
- Quando il serbatoio dell'acqua è completamente riempito con 320 ml di acqua, la durata di utilizzo può variare a seconda della modalità di pulizia.
- Non utilizzi l'apparecchio in presenza di animali domestici o domestici.
- Ricarichi la batteria/lei solo con il caricabatterie fornito dal produttore. Un caricabatterie adatto a un tipo di batteria potrebbe causare esplosioni o incendi se utilizzato con altre batterie/ie.
- Utilizzi il dispositivo solo con la batteria/le batterie per cui è stato specificamente progettato. L'uso di

altre batterie può causare esplosioni o incendi.

CARICARE LA BATTERIA

Attenzione: Una batteria nuova non è completamente carica e deve quindi essere caricata prima di utilizzare l'apparecchio per la prima volta.

- Carichi la batteria a una temperatura atmosferica compresa tra 0 e 45°C.
- Controlli e si assicuri che il prodotto e le mani siano asciutte.
- Collegi il caricatore alla porta di ricarica della rete elettrica.
- Una spia si accenderà per indicare che il caricabatterie è pronto per iniziare a caricare la batteria.
- Sono necessarie circa 6 ore per una carica completa della batteria. Non cerchi mai di caricare eccessivamente la batteria.
- Collegi il cavo del caricabatterie al jack utilizzando la presa sull'apparecchio. La presa si trova nella parte posteriore dell'apparecchio.
- La luce pilota si accenderà e sfarfallerà per indicare che il cavo caricabatterie sta caricando la batteria.
- Al termine del periodo di tempo specificato sopra, rimuova il cavo di ricarica dall'apparecchio.
- Quando la batteria è carica, scollegi il caricabatterie dalla rete elettrica.

NOTA: l'apparecchio non può essere utilizzato mentre è collegato al caricabatterie.

COME CONTROLLARE IL LIVELLO DI CARICA DELLA BATTERIA

- Se la luce pilota sfarfalla, significa che la batteria ha poca energia residua.
- Quando l'apparecchio è collegato alla rete elettrica, la spia lampeggerà di colore arancione se il livello della batteria è inferiore al 20% o verde se è compreso tra il 20 e il 100%.
- La luce pilota si accende per 30 secondi e poi si spegne, quando la batteria è completamente carica.
- Durante l'uso, il pilota si illumina in blu se il livello della batteria è compreso tra 5 e 100% o lampeggia in arancione se il livello della batteria è inferiore al 5%.
- Quando il livello della batteria raggiunge lo 0%, la spia lampeggia rapidamente in arancione.

NOTA: per una lunga durata della batteria, si consiglia di caricarla solo quando è completamente scarica.

ISTRUZIONI PER L'USO

PRIMA DELL'USO

- Si assicuri che tutti gli imballaggi del prodotto siano stati rimossi.

- Prima del primo utilizzo, legga attentamente il libretto "Consigli e avvertenze di sicurezza".
- Prima di utilizzare questo prodotto per la prima volta, è importante effettuare una carica completa della batteria.

RIEMPIMENTO CON ACQUA

- Deve riempire il serbatoio dell'acqua prima di accendere l'apparecchio.
- Tenga l'apparecchio in posizione orizzontale.
- Apra il coperchio dell'ingresso dell'acqua e riempia il serbatoio dell'acqua con una quantità d'acqua adeguata, facendo attenzione a rispettare il livello MAX.
- Chiudere il coperchio dell'ingresso dell'acqua.
- Si consiglia di riempire il serbatoio dell'acqua con acqua tiepida a meno di 40°C o con acqua corrente del rubinetto.
- Questo apparecchio è stato progettato per funzionare solo con acqua, non lo riempia con altri liquidi o sostanze.

MONTAGGIO DELL'UGELLO

- L'apparecchio è progettato per essere utilizzato con un ugello intercambiabile montato.
- Per collegarvi un ugello, basta premere l'ugello nel suo alloggiamento.
- Per rimuoverlo, premere il pulsante di rilascio dell'ugello e tirare l'ugello.

Nota: non preme il pulsante di rilascio dell'ugello durante l'uso, per evitare incidenti o lesioni.

UTILIZZARE

- Non utilizzi l'apparecchio se è collegato alla rete elettrica.
- Tenga l'apparecchio in verticale, si chini sul lavandino e inserisca il beccuccio nella bocca.
- Guidi l'apparecchio per dirigere il flusso d'acqua nella direzione desiderata.
- Accenda l'apparecchio, premendo brevemente il pulsante di accensione/spengimento.
- La fiamma pilota si accende e rimane accesa.
- Selezionare la modalità di lavoro desiderata.
- L'apparecchio smette di funzionare automaticamente dopo 2 minuti, ma può fermarlo manualmente in qualsiasi momento premendo nuovamente il pulsante di accensione/spengimento.

UNA VOLTA TERMINATO L'UTILIZZO DELL'APPARECCHIO

- Spenga l'apparecchio, utilizzando il pulsante di accensione/spengimento.
- Rimuova l'acqua dall'interno dell'apparecchio.
- Pulisca l'apparecchio.

PULIZIA

- Scollegare l'apparecchio dalla rete elettrica e lasciarlo raffreddare prima di intraprendere qualsiasi operazione di pulizia.
- Pulisca l'apparecchiatura con un panno umido con qualche goccia di detersivo per piatti e poi asciughi.
- Per la pulizia dell'apparecchio non utilizzi solventi o prodotti con un pH acido o basico, come la candeggina, o prodotti abrasivi.

COME RIMUOVERE LE BATTERIE DALL'INTERNO DEL DISPOSITIVO

- Questo apparecchio contiene batterie che possono essere sostituite solo da persone esperte.
- Nel caso in cui sia necessario sostituire le batterie, porti l'apparecchio presso un servizio di assistenza tecnica autorizzato. Non cerchi di smontare o riparare l'apparecchio senza assistenza, perché potrebbe essere pericoloso.

**IRRIGADOR DENTAL
AQUA PULSE****DESCRIPCIÓ**

- A Broquet
- B Botó d'alliberament del broquet
- C Botó d'encesa/apagada
- D Botó de mode
- E Llums pilot de mode
- F Indicador de bateria
- G Dipòsit d'aigua extraïble
- H Tapa d'entrada d'aigua
- I Carregador
- J Tub d'aspiració
- K Filtre
- L Presa de càrrega

Si el model del vostre electrodomèstic no disposa dels accessoris descrits anteriorment, també podeu adquirir-los per separat al Servei d'Assistència Tècnica.

ÚS I MANTENIMENT

- No utilitzeu l'aparell si les peces o els accessoris no estan ben col·locats.
- No utilitzeu l'aparell si els accessoris o consumibles acoblats estan defectuosos. Substituïu-los immediatament.
- No enceneu l'aparell sense aigua.
- No utilitzeu l'aparell si el botó d'encesa/apagada no funciona.
- No utilitzeu l'aparell si està bolcat i no capgireu.
- No doneu la volta a l'aparell mentre estigui en ús o connectat al carregador.
- Respecteu l'indicador de nivell MAX.
- Si utilitzeu l'aparell en una cambra de bany o lloc similar, desendolieu-lo de la xarxa elèctrica quan no l'utilitzeu, encara que sigui per poc temps, ja que la proximitat a l'aigua implica un risc, encara que l'aparell estigui desconectat.
- Desendolieu l'aparell de la xarxa elèctrica quan no l'utilitzeu i abans d'emprendre qualsevol tasca de neteja, reconneixió d'accessoris o ajustament.
- Desendolieu l'aparell de la xarxa elèctrica abans d'emplenar el dipòsit d'aigua.
- Mantingueu l'aparell en un lloc sec, sense pols i allunyat de la llum solar directa.
- Mantingueu l'aparell en bon estat. Comproveu que les peces mòbils no estiguin desalineades o encallades i assegureu-vos que no hi hagi peces trencades o anomalies que puguin impedir el funcionament correcte de l'aparell.
- Utilitzeu l'aparell i els seus accessoris i eines d'acord amb aquestes instruccions, tenint en compte les condicions de treball i el treball a realitzar. L'ús de l'aparell per a

- operacions diferents de les previstes podria provocar una situació perillosa.
- No obriu la bateria sota cap concepte.
 - No deixeu mai l'aparell connectat i desatès si no esteu en ús. Així estalviarà energia i perllongarà la vida útil de l'aparell.
 - No recolzeu mai l'aparell en una superfície mentre estigui en ús.
 - L'aparell disposa d'una funció de temporitzador, que l'apaga automàticament després d'un ús continuat de 2 minuts. Si heu de continuar utilitzant-lo, només heu de tornar a prémer el botó d'encesa/apagada.
 - Quan el dipòsit d'aigua és completament ple de 320 ml d'aigua, la durada de l'ús pot variar en funció del mode de neteja.
 - No feu servir l'aparell amb animals domèstics o de companyia.
 - Recarregueu la/les bateria/es només amb el carregador subministrat pel fabricant. Un carregador adequat per a un tipus de bateria pot provocar perill d'explosió o incendi si es fa servir amb un altre tipus de bateria/s.
 - Utilitzeu l'aparell només amb la bateria/bateria per a la qual ha estat dissenyat específicament. L'ús de qualsevol altra bateria pot provocar un risc d'explosió o incendi.

CÀRREGA DE LA BATERIA

Precaució: Una bateria nova no està totalment carregada i, per tant, cal carregar-la abans d'utilitzar l'aparell per primera vegada.

- Carregueu la bateria a una temperatura atmosfèrica d'entre 0 i 45°C.
- Comproveu i assegureu-vos que el producte i les mans estan en estat sec.
- Endolheu el carregador al port de càrrega a la xarxa elèctrica.
- S'encén un pilot per indicar que el carregador està llest per començar a carregar la bateria.
- Es necessiten aproximadament 6 hores per a una càrrega completa de la bateria. No intenteu mai sobrecarregar la bateria.
- Connecteu el cable del carregador a la clavilla utilitzant la presa de l'aparell. La presa es troba a la part posterior de l'aparell.
- El pilot s'encén i parpelleja per indicar que el cable carregador està carregant la bateria.
- Al final del període de temps especificat anteriorment, traieu el cable del carregador de l'aparell.
- Quan la bateria estigui carregada, desconnecteu el carregador de la xarxa elèctrica.

NOTA: L'aparell no es pot utilitzar mentre està connectat al carregador.

COM COMPROVAR EL NIVELL DE CÀRREGA DE LA BATERIA

- Si el pilot parpelleja vol dir que a la bateria li queda molt poca energia.
- Quan l'aparell estigui connectat a la xarxa elèctrica, el pilot parpellejarà en color taronja si el nivell de bateria és inferior al 20% o verd si està entre el 20-100%.
- El pilot s'encén durant 30 segons i després s'apaga quan la bateria està completament carregada.
- En ús, el pilot s'il·lumina en blau si el nivell de bateria és entre el 5 i el 100% o parpelleja en taronja si el nivell de bateria és inferior al 5%.
- Quan el nivell de la bateria arriba al 0%, el pilot parpelleja ràpidament en taronja.

NOTA: Per a més durada de la bateria, és aconsellable carregar-la, únicament, quan s'hagi esgotat del tot.

INSTRUCCIONS D'ÚS

ABANS DEL SEU ÚS

- Assegureu-vos que s'ha retirat tot l'embalatge del producte.
- Llegiu atentament el fulllet "Consells de seguretat i advertiments" abans del primer ús

- Abans d'utilitzar aquest producte per primera vegada, és important fer una càrrega completa de la bateria.

OMPLIR AMB AIGUA

- Heu d'omplir el dipòsit d'aigua abans d'encendre l'aparell.
- Agafeu l'aparell en posició horitzontal.
- Obriu la tapa d'entrada d'aigua i ompliu el dipòsit d'aigua amb una quantitat adequada d'aigua tenint cura d'observar el nivell MAX.
- Tanqueu la tapa d'entrada d'aigua.
- Es recomana omplir el dipòsit d'aigua amb aigua tèbia per sota de 40°C o aigua corrent de l'aixeta.
- Aquest aparell està dissenyat per funcionar només amb aigua, no l'ompli amb cap altre líquid o substància.

MUNTATGE DEL BROQUET

- L'aparell està dissenyat per al seu ús amb un broquet intercanviable acoblat.
- Per acoblar-li un broquet, només cal pressionar-lo al seu allotjament.
- Per extreure'l, premeu el botó d'alliberament del broquet i estireu-lo.

Nota: No premeu el botó d'alliberament del broquet durant l'ús per evitar accidents o lesions.

ÚS

- No utilitzeu l'aparell si esteu connectat a la xarxa.
- Agafeu l'aparell verticalment, inclineu-vos sobre el lavabo i introduïu el broquet a la boca.
- Guieu l'aparell per dirigir el cabal d'aigua a la direcció desitjada.
- Enceneu l'aparell, prement breument el botó d'encesa/apagada.
- El pilot s'encén i roman encès.
- Seleccioneu el mode de treball desitjat.
- L'aparell deixa de funcionar automàticament al cap de 2 minuts, però el podeu aturar manualment en qualsevol moment prement de nou el botó d'encesa/apagada.

QUAN ACABEU D'UTILITZAR L'APARELL

- Apagueu l'aparell utilitzant el botó d'encesa/apagada.
- Elimineu l'aigua de l'interior de l'aparell.
- Netegeu l'aparell.

NETEJA

- Desconnecteu l'aparell de la xarxa elèctrica i deixeu que es refredi abans d'emprendre qualsevol tasca de neteja.
- Netegeu l'equip amb un drap humit amb unes gotes de detergent líquid i assequeu-lo.

- No utilitzeu dissolvents, ni productes amb un pH àcid o bàsic com el lleixiu, ni productes abrasius, per netejar l'aparell.

COM EXTREURE LES BATERIES DE L'INTERIOR DE L'APARELL

- Aquest aparell conté bateries que només poden ser substituïdes per personal qualificat.
- En cas que necessiteu substituir les bateries, porteu l'aparell a un servei d'assistència tècnica autoritzat. No intenteu desmuntar-lo ni reparar-lo sense ajuda, ja que pot resultar perillós.

**ZAHNSPÜLUNG
AQUA PULSE****BESCHREIBUNG**

- A Düse
- B Knopf zum Auslösen der Düse
- C Taste ON/OFF
- D Taste Modus
- E Modus Kontrollleuchten
- F Batterie-Kontrollleuchte
- G Abnehmbarer Wassertank
- H Deckel des Wassereinlasses
- I Ladegerät
- J Absaugrohr
- K Filter
- L Steckdose aufladen

Wenn Ihr Gerätemodell nicht über das oben beschriebene Zubehör verfügt, können Sie dieses auch separat beim technischen Kundendienst erwerben.

VERWENDUNG UND PFLEGE

- Verwenden Sie das Gerät nicht, wenn die Teile oder das Zubehör nicht ordnungsgemäß montiert sind.
- Verwenden Sie das Gerät nicht, wenn das daran befestigte Zubehör oder Verbrauchsmaterial defekt ist. Ersetzen Sie sie sofort.
- Schalten Sie das Gerät nicht ohne Wasser ein.
- Benutzen Sie das Gerät nicht, wenn die Ein-/Ausschalttaste nicht funktioniert.
- Benutzen Sie das Gerät nicht, wenn es umgekippt ist und drehen Sie es nicht um.
- Drehen Sie das Gerät nicht um, während es in Gebrauch oder an das Ladegerät angeschlossen ist.
- Beachten Sie die MAX-Füllstandsanzeige.
- Wenn Sie das Gerät in einem Badezimmer oder an einem ähnlichen Ort verwenden, ziehen Sie den Stecker aus der Steckdose, wenn Sie das Gerät nicht benutzen, auch wenn es nur kurz ist, da die Nähe von Wasser ein Risiko darstellt, auch wenn das Gerät vom Stromnetz getrennt ist.
- Ziehen Sie den Netzstecker des Geräts, wenn Sie es nicht benutzen und bevor Sie es reinigen, neu einrichten oder Zubehörteile einstellen.
- Ziehen Sie den Netzstecker des Geräts, bevor Sie den Wassertank auffüllen.
- Bewahren Sie das Gerät an einem trockenen, staubfreien Ort und vor direkter Sonneneinstrahlung geschützt auf.
- Halten Sie das Gerät in gutem Zustand. Vergewissern Sie sich, dass die beweglichen Teile nicht verstellt oder eingeklemmt sind, und stellen Sie sicher, dass keine gebrochenen Teile oder Anomalien vorhanden sind, die den ordnungsgemäßen Betrieb des Geräts verhindern könnten.
- Verwenden Sie das Gerät, sein Zubehör und seine Werkzeuge gemäß dieser Anleitung und unter Berücksichtigung

der Arbeitsbedingungen und der auszuführenden Arbeiten. Die Verwendung des Geräts für andere als die vorgesehenen Arbeiten kann zu einer gefährlichen Situation führen.

- Öffnen Sie den/die Akku(s) unter keinen Umständen.
- Lassen Sie das Gerät niemals angeschlossen und unbeaufsichtigt, wenn es nicht in Gebrauch ist. Das spart Energie und verlängert die Lebensdauer des Geräts.
- Stützen Sie das Gerät während des Gebrauchs niemals auf einer Oberfläche ab.
- Das Gerät verfügt über eine 2-Minuten-Timerfunktion, die sich nach 2 Minuten ununterbrochener Nutzung automatisch abschaltet. Wenn Sie das Gerät weiter benutzen möchten, drücken Sie einfach erneut die Ein-/Aus-Taste.
- Wenn der Wassertank vollständig mit 320 ml Wasser gefüllt ist, kann die Nutzungsdauer je nach Reinigungsmodus variieren.
- Verwenden Sie das Gerät nicht zusammen mit Haustieren oder anderen Tieren.
- Laden Sie den Akku/die Akkus nur mit dem vom Hersteller gelieferten Ladegerät auf. Ein Ladegerät, das für einen bestimmten Akkutyp geeignet ist, kann bei Verwendung mit anderen Akkus eine Explosions- oder Brandgefahr darstellen.
- Verwenden Sie das Gerät nur mit der/den Batterie(n), für die es speziell

entwickelt wurde. Die Verwendung anderer Batterien oder Akkus kann zu Explosions- oder Brandgefahr führen.

AUFLADEN DES AKKUS

Vorsicht! Ein neuer Akku ist nicht vollständig aufgeladen und muss daher vor der ersten Verwendung des Geräts aufgeladen werden.

- Laden Sie die Batterie bei einer Umgebungstemperatur zwischen 0 und 45°C.
- Stellen Sie sicher, dass das Produkt und die Hände trocken sind.
- Stecken Sie das Ladegerät in den Ladeanschluss am Stromnetz.
- Eine Kontrollleuchte leuchtet auf, um anzuzeigen, dass das Ladegerät bereit ist, mit dem Laden der Batterie zu beginnen.
- Für eine vollständige Ladung des Akkus werden ca. 6 Stunden benötigt. Versuchen Sie niemals, den Akku zu überladen.
- Schließen Sie das Ladekabel über die Buchse am Gerät an. Die Buchse befindet sich auf der Rückseite des Geräts.
- Die Kontrollleuchte leuchtet auf und flackert, um anzuzeigen, dass das Ladekabel den Akku lädt.
- Ziehen Sie nach Ablauf der oben angegebenen Zeitspanne das Ladekabel aus dem Gerät.

- Wenn der Akku geladen ist, trennen Sie das Ladegerät vom Stromnetz.

HINWEIS: Das Gerät kann nicht benutzt werden, während es an das Ladegerät angeschlossen ist.

WIE SIE DEN LADEZUSTAND DES AKKUS ÜBERPRÜFEN

- Wenn die Kontrollleuchte flackert, bedeutet dies, dass die Batterie nur noch sehr wenig Energie hat.
- Wenn das Gerät an das Stromnetz angeschlossen ist, blinkt die Kontrollleuchte orange, wenn der Batteriestand weniger als 20% beträgt, oder grün, wenn er zwischen 20 und 100% liegt.
- Die Kontrollleuchte leuchtet 30 Sekunden lang auf und schaltet sich dann aus, wenn der Akku vollständig geladen ist.
- Im Betrieb leuchtet die Kontrollleuchte blau, wenn der Batteriestand zwischen 5-100% liegt, oder sie blinkt orange, wenn der Batteriestand weniger als 5% beträgt.
- Wenn der Batteriestand 0% erreicht, blinkt die Kontrollleuchte schnell orange.

HINWEIS: Für eine lange Lebensdauer des Akkus ist es ratsam, den Akku erst dann aufzuladen, wenn er vollständig entladen ist.

GEBRAUCHSANWEISUNG

VOR DER VERWENDUNG

- Vergewissern Sie sich, dass die gesamte Verpackung des Produkts entfernt wurde.
- Bitte lesen Sie vor dem ersten Gebrauch die Broschüre "Sicherheitshinweise und Warnungen" sorgfältig durch.
- Bevor Sie dieses Produkt zum ersten Mal benutzen, sollten Sie den Akku vollständig aufladen.

FÜLLEN MIT WASSER

- Sie müssen den Wassertank füllen, bevor Sie das Gerät einschalten.
- Halten Sie das Gerät waagrecht.
- Öffnen Sie den Wassereinlassdeckel und füllen Sie den Wassertank mit einer angemessenen Menge Wasser, wobei Sie auf den MAX-Füllstand achten müssen.
- Schließen Sie den Wassereinlassdeckel.
- Es wird empfohlen, den Wassertank mit warmem Wasser unter 40°C oder fließendem Leitungswasser zu füllen.
- Dieses Gerät ist nur für den Betrieb mit Wasser ausgelegt. Füllen Sie es nicht mit anderen Flüssigkeiten oder Substanzen.

ANBRINGEN DER DÜSE

- Das Gerät ist für die Verwendung mit einer austauschbaren Düse konzipiert.
- Um eine Düse daran zu befestigen, drücken Sie die Düse einfach in ihr Gehäuse.

- Um sie zu entfernen, drücken Sie die Taste zum Lösen der Düse und ziehen die Düse heraus.

Hinweis: Drücken Sie während des Gebrauchs nicht auf den Düsenfreigabeknopf, um Unfälle oder Verletzungen zu vermeiden.

VERWENDEN SIE

- Benutzen Sie das Gerät nicht, wenn es an das Stromnetz angeschlossen ist.
- Halten Sie das Gerät senkrecht, beugen Sie sich über das Waschbecken und führen Sie die Düse in den Mund.
- Führen Sie das Gerät, um den Wasserfluss in die gewünschte Richtung zu lenken.
- Schalten Sie das Gerät ein, indem Sie kurz auf die Ein/Aus-Taste drücken.
- Die Kontrollleuchte geht an und bleibt an.
- Wählen Sie den gewünschten Arbeitsmodus.
- Das Gerät schaltet sich nach 2 Minuten automatisch ab, aber Sie können es jederzeit manuell stoppen, indem Sie die Ein-/Ausschalttaste erneut drücken.

NACHDEM SIE DAS GERÄT BENUTZT HABEN

- Schalten Sie das Gerät mit der Ein/Aus-Taste aus.
- Entfernen Sie das Wasser aus dem Inneren des Geräts.
- Reinigen Sie das Gerät.

REINIGUNG

- Trennen Sie das Gerät vom Stromnetz und lassen Sie es abkühlen, bevor Sie mit der Reinigung beginnen.
- Reinigen Sie das Gerät mit einem feuchten Tuch und ein paar Tropfen Spülmittel und trocknen Sie es dann ab.
- Verwenden Sie zur Reinigung des Geräts keine Lösungsmittel oder Produkte mit einem sauren oder basischen pH-Wert wie Bleichmittel oder Scheuermittel.

WIE SIE DIE BATTERIEN AUS DEM INNEREN DES GERÄTS ENTFERNEN

- Dieses Gerät enthält Batterien, die nur von Fachleuten ausgetauscht werden dürfen.
- Falls Sie die Batterien ersetzen müssen, bringen Sie das Gerät zu einem autorisierten technischen Kundendienst. Versuchen Sie nicht, das Gerät ohne Hilfe zu zerlegen oder zu reparieren, da dies gefährlich sein kann.

**IRIGATOR DENTAR
AQUA PULSE****DESCRIERE**

- A Duză
- B Buton de eliberare a duzei
- C Buton ON/OFF
- D Butonul Mod
- E Mod lumini pilot
- F Lumina pilot a bateriei
- G Rezervor de apă detașabil
- H Capac de admisie a apei
- I Încărcător
- J Tub de aspirație
- K Filtru
- L Priză de încărcare

Dacă modelul aparatului dvs. nu are accesoriile descrise mai sus, acestea pot fi achiziționate separat de la Serviciul de asistență tehnică.

UTILIZARE ȘI ÎNGRIJIRE

- Nu utilizați aparatul dacă piesele sau accesoriile nu sunt montate corespunzător.
- Nu utilizați aparatul dacă accesoriile sau consumabilele atașate la acesta sunt defecte. Înlocuiți-le imediat.
- Nu porniți aparatul fără apă.
- Nu utilizați aparatul dacă butonul de pornire/oprire nu funcționează.
- Nu utilizați aparatul dacă este răsturnat în sus și nu îl răsturnați.
- Nu întoarceți aparatul în timp ce este utilizat sau conectat la încărcător.
- Respectați indicatorul de nivel MAX.
- Dacă utilizați aparatul într-o baie sau într-un loc similar, scoateți aparatul din priză atunci când nu este utilizat, chiar dacă este pentru scurt timp, deoarece apropierea de apă implică un risc, chiar dacă aparatul este deconectat.
- Deconectați aparatul de la rețea atunci când nu este utilizat și înainte de a efectua orice operațiune de curățare, recondiționare și accesoriu sau reglare.
- Deconectați aparatul de la rețea înainte de a umple rezervorul de apă.
- Păstrați aparatul într-un loc uscat, fără praf, ferit de lumina directă a soarelui.
- Păstrați aparatul în stare bună. Verificați dacă piesele mobile nu sunt dezaliniat sau blocate și asigurați-vă că nu există piese rupte sau anomalii care ar putea împiedica funcționarea corectă a aparatului.
- Utilizați aparatul și accesoriile și uneltele sale în conformitate cu aceste instrucțiuni, ținând cont de condițiile de lucru și de lucrările care urmează să fie efectuate. Utilizarea aparatului pentru operațiuni diferite de cele prevăzute ar putea duce la o situație periculoasă.
- Nu deschideți bateriile în niciun caz.
- Nu lăsați niciodată aparatul conectat și nesupraveheat dacă nu este utilizat.

Acest lucru economisește energie și prelungeste durata de viață a aparatului.

- Nu sprijiniți niciodată aparatul pe o suprafață în timpul utilizării.
- Aparatul are o funcție de temporizare de 2 minute, care se va opri automat după utilizarea continuă timp de 2 minute. Dacă este nevoie să continuați să îl utilizați, pur și simplu apăsați din nou butonul pornit/oprit.
- Când rezervorul de apă este complet umplut cu 320 ml de apă, durata de utilizare poate varia în funcție de modul de curățare.
- Nu utilizați aparatul lângă animale de companie sau animale.
- Reîncărcați bateria/ele numai cu încărcătorul furnizat de producător. Un încărcător care este potrivit pentru un tip de baterie poate provoca explozii sau pericol de incendiu atunci când este utilizat cu alte baterii/ies.
- Utilizați dispozitivul numai cu bateria/bateriile pentru care a fost proiectat în mod specific. Utilizarea oricărei alte baterii/iesuri poate provoca o explozie sau un pericol de incendiu.

ÎNCĂRCAREA BATERIEI

Atenție: O baterie nouă nu este complet încărcată și, prin urmare, trebuie încărcată înainte de a utiliza aparatul pentru prima dată.

- Încărcați bateria la o temperatură atmosferică cuprinsă între 0 și 45°C.
- Verificați și asigurați-vă că produsul și mâinile sunt în stare uscată.
- Conectați încărcătorul în portul de încărcare la rețea.
- O lumină pilot se va aprinde pentru a indica faptul că încărcătorul este gata să înceapă încărcarea bateriei.
- Sunt necesare aproximativ 6 ore pentru o încărcare completă a bateriei. Nu încercați niciodată să supraîncărcați bateria.
- Conectați cablul încărcătorului la mufa folosind mufa de pe aparat. Priza este situată în partea din spate a aparatului.
- Lumina pilot se va aprinde și va pălpâi pentru a indica faptul că cablul încărcătorului încarcă bateria.
- La sfârșitul perioadei de timp specificate mai sus, scoateți cablul încărcătorului din aparat.
- Când bateria este încărcată, deconectați încărcătorul de la rețeaua de alimentare.

NOTĂ: Aparatul nu poate fi utilizat în timp ce este conectat la încărcător.

CUM SĂ VERIFICAȚI NIVELUL DE ÎNCĂRCARE AL BATERIEI

- Dacă lumina pilot pălpâie, înseamnă că bateria are foarte puțină energie rămasă.

- Când aparatul este conectat la rețea, lumina pilot va clipi în culoarea portocalie dacă nivelul bateriei este mai mic de 20% sau verde dacă este între 20 -100%.
- Lumina pilot se aprinde timp de 30 de secunde și apoi se stinge, atunci când bateria este complet încărcată.
- În timpul utilizării, pilotul se aprinde în albastru dacă nivelul bateriei este între 5-100% sau clipește în portocaliu dacă nivelul bateriei este mai mic de 5%.
- Când nivelul bateriei ajunge la 0%, lumina pilot clipește rapid în portocaliu.

NOTĂ: Pentru o durată lungă de viață a bateriei, este recomandabil să încărcați bateria numai atunci când aceasta s-a descărcat complet.

INSTRUCȚIUNI DE UTILIZARE

ÎNAINTE DE UTILIZARE

- Asigurați-vă că toate ambalajele produsului au fost îndepărtate.
- Vă rugăm să citiți cu atenție broșura "Sfaturi de siguranță și avertismente" înainte de prima utilizare
- Înainte de a utiliza acest produs pentru prima dată, este important să efectuați o încărcare completă a bateriei.

UMPLEREA CU APĂ

- Trebuie să umpleți rezervorul de apă înainte de a porni aparatul.
- Țineți aparatul orizontal.
- Deschideți capacul de admisie a apei și umpleți rezervorul de apă cu o cantitate adecvată de apă, având grijă să respectați nivelul MAX.
- Închideți capacul de admisie a apei.
- Se recomandă umplerea rezervorului de apă cu apă caldă sub 40°C sau cu apă curentă de la robinet.
- Acest aparat este proiectat să funcționeze numai cu apă, nu îl umpleți cu niciun alt lichid sau substanță.

MONTAREA DUZEI

- Aparatul este proiectat pentru a fi utilizat cu o duză interschimbabilă montată în el.
- Pentru a atașa o duză la acesta, pur și simplu apăsați duza în carcasa sa.
- Pentru a o îndepărta, apăsați butonul de eliberare a duzei și trageți de duză.

Notă: Nu apăsați butonul de eliberare a duzei în timpul utilizării pentru a evita accidentele sau rănile.

UTILIZARE

- Nu utilizați aparatul dacă acesta este conectat la rețeaua principală.
- Țineți aparatul vertical, aplecați-vă peste chiuvetă și introduceți duza în gură.

- Ghidați aparatul pentru a direcționa fluxul de apă în direcția dorită.
- Porniți aparatul, apăsând scurt butonul on/off.
- Lumina pilotului se aprinde și rămâne aprinsă.
- Selectați modul de lucru dorit.
- Aparatul se oprește automat după 2 minute, dar îl puteți opri manual în orice moment apăsând din nou butonul on/off.

DUPĂ CE AȚI TERMINAT DE UTILIZAT APARATUL

- Opriți aparatul folosind butonul on/off.
- Îndepărtați apa din interiorul aparatului.
- Curățați aparatul.

CURĂȚARE

- Deconectați aparatul de la rețea și lăsați-l să se răcească înainte de a efectua orice operațiune de curățare.
- Curățați echipamentul cu o cârpă umedă cu câteva picături de detergent și apoi uscați.
- Nu utilizați solvenți sau produse cu un pH acid sau bazic, cum ar fi înălbitorul, sau produse abrazive, pentru curățarea aparatului.

CUM SĂ SCOATEȚI BATERIILE DIN INTERIORUL DISPOZITIVULUI

- Acest aparat conține baterii care pot fi înlocuite numai de către persoane calificate.
- În cazul în care trebuie să înlocuiți bateriile, duceți aparatul la un serviciu de asistență tehnică autorizat. Nu încercați să demontați sau să reparați fără asistență, deoarece acest lucru poate fi periculos.

IRYGATOR DENTYSTYCZNY AQUA PULSE

OPIS

- A Dysza
- B Przycisk zwalniania dyszy
- C Przycisk ON/OFF
- D Przycisk trybu
- E Lampki kontrolne trybu
- F Lampka kontrolna akumulatora
- G Wyjmowany zbiornik na wodę
- H Pokrywa wlotu wody
- I Ładowarka
- J Rura ssąca
- K Filtr
- L Gniazdo ładowania

Jeśli model Państwa urządzenia nie posiada opisanych powyżej akcesoriów, można je również zakupić oddzielnie w Dziale Pomocy Technicznej.

UŻYTKOWANIE I PIELĘGNACJA

- Proszę nie używać urządzenia, jeśli jego części lub akcesoria nie są prawidłowo zamontowane.
- Nie używać urządzenia, jeśli dołączone do niego akcesoria lub materiały eksploatacyjne są uszkodzone. Należy je natychmiast wymienić.
- Nie włączać urządzenia bez wody.
- Nie używać urządzenia, jeśli przycisk włączania/wyłączania nie działa.

- Nie używać urządzenia, jeśli jest przechylone i nie przewracać go.
- Nie należy odwracać urządzenia, gdy jest ono używane lub podłączone do ładowarki.
- Proszę zwrócić uwagę na wskaźnik poziomu MAX.
- Jeśli korzystają Państwo z urządzenia w łazience lub podobnym miejscu, należy odłączyć urządzenie od zasilania, gdy nie jest ono używane, nawet jeśli jest to tylko krótka chwila, ponieważ bliskość wody wiąże się z ryzykiem, nawet jeśli urządzenie jest odłączone.
- Proszę odłączyć urządzenie od zasilania, gdy nie jest ono używane, a także przed przystąpieniem do czyszczenia, zmiany kształtu i akcesoriów lub regulacji.
- Przed napełnieniem zbiornika wody należy odłączyć urządzenie od zasilania.
- Urządzenie należy przechowywać w suchym, wolnym od kurzu miejscu, z dala od bezpośredniego światła słonecznego.
- Proszę utrzymywać urządzenie w dobrym stanie. Proszę sprawdzić, czy ruchome części nie są przesunięte lub zablokowane i upewnić się, że nie ma uszkodzonych części lub nieprawidłowości, które mogą uniemożliwić prawidłowe działanie urządzenia.

- Proszę używać urządzenia oraz jego akcesoriów i narzędzi zgodnie z niniejszą instrukcją, biorąc pod uwagę warunki pracy i rodzaj wykonywanej pracy. Używanie urządzenia w sposób niezgodny z jego przeznaczeniem może prowadzić do niebezpiecznych sytuacji.
- Pod żadnym pozorem nie wolno otwierać akumulatora/ów.
- Nigdy nie pozostawiać podłączonego urządzenia bez nadzoru, jeśli nie jest ono używane. Oszczędza to energię i wydłuża żywotność urządzenia.
- Nigdy nie należy opierać urządzenia o powierzchnię podczas użytkowania.
- Urządzenie posiada funkcję 2-minutowego timera, który automatycznie wyłączy się po 2 minutach ciągłego użytkowania. Aby kontynuować korzystanie z urządzenia, wystarczy ponownie nacisnąć przycisk włączania/wyłączania.
- Gdy zbiornik na wodę jest całkowicie wypełniony 320 ml wody, czas użytkowania może się różnić w zależności od trybu czyszczenia.
- Proszę nie używać urządzenia ze zwierzętami.
- Baterie/akumulatory należy ładować wyłącznie za pomocą ładowarki dostarczonej przez producenta. Ładowarka, która jest odpowiednia dla jednego typu baterii, może spowodować eksplozję lub pożar,

gdy jest używana z innymi bateriami/akumulatorami.

- Proszę używać urządzenia wyłącznie z bateriami/akumulatorami, dla których zostało specjalnie zaprojektowane. Użycie innych baterii/akumulatorów może spowodować wybuch lub pożar.

ŁADOWANIE AKUMULATORA

Uwaga: Nowa bateria nie jest w pełni naładowana i dlatego należy ją naładować przed pierwszym użyciem urządzenia.

- Akumulator należy ładować w temperaturze od 0 do 45°C.
- Sprawdzić i upewnić się, że produkt i ręce są suche.
- Proszę podłączyć ładowarkę do portu ładowania w sieci elektrycznej.
- Zapali się lampka kontrolna wskazująca, że ładowarka jest gotowa do rozpoczęcia ładowania akumulatora.
- Do pełnego naładowania akumulatora potrzeba około 6 godzin. Proszę nigdy nie próbować przeladowywać akumulatora.
- Proszę podłączyć kabel ładowarki do gniazda w urządzeniu. Gniazdo znajduje się z tyłu urządzenia.
- Lampka kontrolna zapali się i będzie migotać, wskazując, że kabel ładowarki ładuje akumulator.

- Po upływie podanego powyżej czasu proszę odłączyć kabel ładowarki od urządzenia.
- Po naładowaniu akumulatora należy odłączyć ładowarkę od zasilania sieciowego.

UWAGA: Urządzenie nie może być używane, gdy jest podłączone do ładowarki.

JAK SPRAWDZIĆ POZIOM NAŁADOWANIA AKUMULATORA

- Jeśli lampka kontrolna migocze, oznacza to, że w akumulatorze pozostało bardzo mało energii.
- Gdy urządzenie jest podłączone do sieci, lampka kontrolna będzie migać na pomarańczowo, jeśli poziom naładowania baterii jest niższy niż 20% lub na zielono, jeśli wynosi 20-100%.
- Lampka kontrolna świeci się przez 30 sekund, a następnie gaśnie, gdy bateria jest w pełni naładowana.
- Podczas użytkowania pilot świeci na niebiesko, jeśli poziom naładowania baterii wynosi od 5 do 100% lub miga na pomarańczowo, jeśli poziom naładowania baterii jest niższy niż 5%.
- Gdy poziom naładowania baterii osiągnie 0%, lampka kontrolna zacznie szybko migać na pomarańczowo.

UWAGA: Aby zapewnić długą żywotność baterii, zaleca się ładowanie jej dopiero po całkowitym rozładowaniu.

INSTRUKCJE UŻYTKOWANIA

PRZED UŻYCIEM

- Proszę upewnić się, że wszystkie opakowania produktu zostały usunięte.
- Proszę uważnie przeczytać broszurę "Wskazówki bezpieczeństwa i ostrzeżenia" przed pierwszym użyciem
- Przed pierwszym użyciem produktu należy naładować akumulator do pełna.

NAPEŁNIANIE WODĄ

- Przed włączeniem urządzenia należy napelnić zbiornik na wodę.
- Proszę trzymać urządzenie poziomo.
- Otworzyć pokrywę wlotu wody i napelnić zbiornik odpowiednią ilością wody, zwracając uwagę na poziom MAX.
- Zamknąć pokrywę wlotu wody.
- Zaleca się napelnianie zbiornika na wodę ciepłą wodą o temperaturze poniżej 40°C lub bieżącą wodą z kranu.
- To urządzenie zostało zaprojektowane do pracy wyłącznie z wodą, proszę nie napelniać go żadną inną cieczą lub substancją.

MONTAŻ DYSZY

- Urządzenie jest przeznaczone do użytku z zamontowaną wymienną dyszą.

- Aby podłączyć do niego dyszę, wystarczy wcisnąć ją w obudowę.
- Aby ją wyjąć, należy nacisnąć przycisk zwalnający dyszę i pociągnąć dyszę.

Uwaga: Nie należy naciskać przycisku zwalnającego dyszę podczas użytkowania, aby uniknąć wypadków lub obrażeń.

PROSZĘ UŻYWAĆ

- Proszę nie używać urządzenia, jeśli jest podłączone do zasilania.
- Proszę trzymać urządzenie pionowo, pochylić się nad zlewem i włożyć dyszę do ust.
- Proszę poprowadzić urządzenie, aby skierować strumień wody w pożądanym kierunku.
- Proszę włączyć urządzenie, naciskając krótko przycisk włączania/wyłączania.
- Lampka kontrolna zapala się i pozostaje zapalona.
- Proszę wybrać żądany tryb pracy.
- Urządzenie przestaje działać automatycznie po 2 minutach, ale można je wyłączyć ręcznie w dowolnym momencie, naciskając ponownie przycisk włączania/wyłączania.

PO ZAKOŃCZENIU KORZYSTANIA Z URZĄDZENIA

- Proszę wyłączyć urządzenie za pomocą przycisku on/off.
- Usunąć wodę z wnętrza urządzenia.
- Proszę wyczyścić urządzenie.

CZYSZCZENIE

- Przed przystąpieniem do czyszczenia należy odłączyć urządzenie od zasilania i odczekać, aż ostygnie.
- Proszę wyczyścić urządzenie wilgotną szmatką z kilkoma kroplami płynu do mycia naczyń, a następnie wysuszyć.
- Do czyszczenia urządzenia nie należy używać rozpuszczalników ani produktów o kwaśnym lub zasadowym pH, takich jak wybielacze lub produkty ściernie.

JAK WYJĄĆ BATERIE Z WNĘTRZA URZĄDZENIA

- To urządzenie zawiera baterie, które mogą być wymieniane wyłącznie przez wykwalifikowane osoby.
- W przypadku konieczności wymiany baterii, należy oddać urządzenie do autoryzowanego serwisu technicznego. Proszę nie próbować demontować lub naprawiać urządzenia bez pomocy, ponieważ może to być niebezpieczne.

ДЕНТАЛЕН ИРИГАТОР AQUA PULSE

ОПИСАНИЕ

- A Дюза
- B Бутон за освобождаване на дюзата
- C Бутон ON/OFF
- D Бутон за режим
- E Режим на пилотните светлини
- F Пилотна светлина на батерията
- G Подвижен резервоар за вода
- H Капак на входа за вода
- I Зарядно устройство
- J Смукателна тръба
- K Филтър
- L Фасунга за зареждане

Ако моделът на вашия уред не разполага с описаните по-горе аксесоари, те могат да бъдат закупени отделно от службата за техническа помощ.

УПОТРЕБА И ГРИЖИ

- Не използвайте уреда, ако частите или аксесоарите не са правилно монтирани.
- Не използвайте уреда, ако прикрепените към него аксесоари или консумативи са дефектни. Заменете ги незабавно.
- Не включвайте уреда без вода.

- Не използвайте уреда, ако бутонът за включване/изключване не работи.
- Не използвайте уреда, ако е наклонен, и не го обръщайте.
- Не обръщайте уреда, докато се използва или е свързан към зарядното устройство.
- Спазвайте индикатора за ниво MAX.
- Ако използвате уреда в банята или на друго подобно място, изключете уреда от електрическата мрежа, когато не го използвате, дори и за кратко, тъй като близостта до вода крие риск, дори и когато уредът е изключен.
- Изключете уреда от електрическата мрежа, когато не го използвате, и преди да предприемете почистване, пренавиване и поставяне на аксесоари или регулиране.
- Преди да напълните резервоара за вода, изключете уреда от електрическата мрежа.
- Съхранявайте уреда на сухо, безпрашно място, без пряка слънчева светлина.
- Поддържайте уреда в добро състояние. Проверете дали движещите се части не са неправилно подредени или заклещени и се уверете, че няма счупени части или аномалии, които могат да попречат на правилната работа на уреда.

- Използвайте уреда и неговите принадлежности и инструменти в съответствие с тези инструкции, като се съобразявате с условията на работа и работата, която трябва да се извърши. Използването на уреда за операции, различни от предвидените, може да доведе до опасна ситуация.
- Не отваряйте батерията/ите при никакви обстоятелства.
- Никога не оставяйте уреда свързан и без надзор, ако не се използва. Това спестява енергия и удължава живота на уреда.
- Никога не опирайте уреда в повърхност, докато го използвате.
- Уредът е снабден с функция за 2-минутен таймер, която се изключва автоматично след продължителна употреба в продължение на 2 минути. Ако искате да продължите да го използвате, просто натиснете отново бутона за включване/ изключване.
- Когато резервоарът за вода е напълно запълнен с 320 ml вода, продължителността на използване може да варира в зависимост от режима на почистване.
- Не използвайте уреда с домашни любимци или животни.
- Зареждайте батерията/ите само със зарядното устройство, доставено от производителя. Зарядното устройство, което е подходящо

за един тип батерия, може да предизвика експлозия или опасност от пожар, когато се използва с друг тип батерия/и.

- Използвайте устройството само с батерията/батериите, за които то е специално предназначено. Използването на други батерии може да доведе до опасност от експлозия или пожар.

ЗАРЕЖДАНЕ НА БАТЕРИЯТА

Внимание: Новата батерия не е напълно заредена и затова трябва да се зареди преди първото използване на уреда.

- Зареждайте батерията при атмосферна температура между 0 и 45°C.
- Проверете и се уверете, че продуктът и ръцете са в сухо състояние.
- Включете зарядното устройство в порта за зареждане към електрическата мрежа.
- Ще светне пилотна лампичка, която показва, че зарядното устройство е готово да започне да зарежда батерията.
- За пълното зареждане на батерията са необходими приблизително 6

часа. Никога не се опитвайте да презаредите батерията.

- Свържете кабела на зарядното устройство към гнездото, като използвате гнездото на уреда. Гнездото се намира в задната част на уреда.
- Пилотната лампичка ще светне и ще започне да трепти, за да покаже, че кабелът на зарядното устройство зарежда батерията.
- В края на посочения по-горе период от време извадете кабела на зарядното устройство от уреда.
- Когато батерията е заредена, изключете зарядното устройство от електрическата мрежа.

ЗАБЕЛЕЖКА: Уредът не може да се използва, докато е свързан към зарядното устройство.

КАК ДА ПРОВЕРИТЕ НИВОТО НА ЗАРЯД НА БАТЕРИЯТА

- Ако пилотната лампичка трепти, това означава, че в батерията е останала много малко енергия.
- Когато уредът е свързан към електрическата мрежа, пилотната лампичка ще мига в оранжево, ако нивото на батерията е по-ниско от 20%, или в зелено, ако е между 20 и 100%.
- Пилотният индикатор светва в продължение на 30 секунди и след

това се изключва, когато батерията е напълно заредена.

- При употреба пилотният индикатор свети в синьо, ако нивото на батерията е между 5 и 100%, или мига в оранжево, ако нивото на батерията е по-ниско от 5%.
- Когато нивото на заряд на батерията достигне 0%, пилотната лампа мига бързо в оранжево.

ЗАБЕЛЕЖКА: За по-дълъг живот на батерията е препоръчително да зареждате батерията само когато тя се е изтощила напълно.

ИНСТРУКЦИИ ЗА УПОТРЕБА

ПРЕДИ УПОТРЕБА

- Уверете се, че всички опаковки на продукта са отстранени.
- Моля, прочетете внимателно брошурата "Съвети и предупреждения за безопасност" преди първата употреба
- Преди да използвате този продукт за първи път, е важно да направите пълно зареждане на батерията.

ПЪЛНЕНЕ С ВОДА

- Преди да включите уреда, трябва да напълните резервоара за вода.
- Дръжте уреда хоризонтално.

- Отворете капака на входа за вода и напълнете резервоара за вода с подходящо количество вода, като внимавате да спазвате нивото MAX.
- Затворете капака на входа за вода.
- Препоръчва се резервоарът за вода да се пълни с топла вода с температура под 40°C или с течаща вода от чешмата.
- Този уред е проектиран да работи само с вода, не го пълнете с друга течност или вещество.
- Насочете уреда, за да насочите водния поток в желаната посока.
- Включете уреда, като натиснете кратко бутона за включване/изключване.
- Пилотната лампа светва и остава включена.
- Изберете желания режим на работа.
- Уредът спира да работи автоматично след 2 минути, но можете да го спрете ръчно по всяко време, като натиснете отново бутона за включване/изключване.

МОНТИРАНЕ НА ДЮЗАТА

- Уредът е проектиран да се използва с монтирана сменяема дюза.
- За да прикрепите крайник към нея, просто натиснете крайника в корпуса.
- За да я извадите, натиснете бутона за освобождаване на дюзата и издърпайте дюзата.

Забележка: Не натискайте бутона за освобождаване на дюзата по време на работа, за да избегнете инциденти или наранявания.

ИЗПОЛЗВАЙТЕ

- Не използвайте уреда, ако е свързан към главната мрежа.
- Дръжте уреда вертикално, наведете се над мивката и поставете крайника в устата.

СЛЕД КАТО ПРИКЛЮЧИТЕ С ИЗПОЛЗВАНЕТО НА УРЕДА

- Изключете уреда с помощта на бутона за включване/изключване.
- Отстранете водата от вътрешността на уреда.
- Почистете уреда.

ПОЧИСТВАНЕ

- Изключете уреда от електрическата мрежа и го оставете да изстине, преди да започнете почистване.
- Почистете оборудването с влажна кърпа с няколко капки течност за миене на съдове и след това подсушете.
- Не използвайте разтворители или продукти с киселинно или основно рН, като белина, или абразивни продукти за почистване на уреда.

КАК ДА ИЗВАДИТЕ БАТЕРИИТЕ ОТ ВЪТРЕШНОСТТА НА УСТРОЙСТВОТО

- Този уред съдържа батерии, които могат да се сменят само от квалифицирани лица.
- В случай че трябва да смените батериите, занесете уреда в оторизиран сервиз за техническа поддръжка. Не се опитвайте да разглобявате или ремонтирате без помощ, тъй като това може да е опасно.

تركيب الفوهة

- تم تصميم الجهاز ليتم استخدامه مع فوهة قابلة للتبديل.
- لتوصيل الفوهة بها، ما عليك سوى الضغط على الفوهة في غلافها.
- لإزالتها، اضغط على زر تحرير الفوهة واسحب الفوهة.
- ملحوظة: لا تضغط على زر تحرير الفوهة أثناء الاستخدام لتجنب الحوادث أو الإصابات.

تنظيف

- افصل الجهاز عن مصدر التيار الكهربائي واتركه يبرد قبل القيام بأي مهمة تنظيف.
- قم بتنظيف الجهاز بقطعة قماش مبللة مع بضع قطرات من سائل الغسيل ثم جففه.
- لا تستخدم المذيبات أو المنتجات التي تحتوي على درجة حموضة حمضية أو قاعدية مثل مواد التبييض أو المنتجات الكاشطة لتنظيف الجهاز.

كيفية إزالة البطاريات من داخل الجهاز

- يحتوي هذا الجهاز على بطاريات لا يمكن استبدالها إلا بواسطة أشخاص ماهرين.
- في حالة الحاجة إلى استبدال البطاريات، قم بأخذ الجهاز إلى خدمة دعم فني معتمدة. لا تحاول التفكيك أو الإصلاح دون مساعدة، لأن ذلك قد يكون خطيراً.

يستخدم

- لا تستخدم الجهاز إذا كان متصلاً بالتيار الكهربائي.
- أمسك الجهاز عمودياً، ثم انحنى فوق الحوض وأدخل الفوهة في الفم.
- قم بتوجيه الجهاز لتوجيه تدفق المياه في الاتجاه المطلوب.
- قم بتشغيل الجهاز بالضغط لفترة قصيرة على زر التشغيل/الإيقاف.
- يضيء ضوء الطيار ويبقى مضاءً.
- حدد وضع العمل المطلوب.
- يتوقف الجهاز عن العمل تلقائياً بعد دقيقتين، ولكن يمكنك إيقافه يدوياً في أي وقت بالضغط على زر التشغيل/الإيقاف مرة أخرى.

مجرد الانتهاء من استخدام الجهاز

- قم بإيقاف تشغيل الجهاز باستخدام زر التشغيل/الإيقاف.
- قم بإزالة الماء من داخل الجهاز.
- قم بتنظيف الجهاز.

• استخدم الجهاز فقط مع البطارية/البطاريات التي تم تصميمها خصيصًا. قد يؤدي استخدام أي بطارية/بطاريات أخرى إلى حدوث انفجار أو خطر نشوب حريق.

شحن البطارية

تنبيه: البطارية الجديدة ليست مشحونة بالكامل وبالتالي يجب شحنها قبل استخدام الجهاز لأول مرة.

• اشحن البطارية في درجة حرارة تتراوح بين 0 و45 درجة مئوية.

• تحقق وتأكد من أن المنتج والأيدي في حالة جافة.

• قم بتوصيل الشاحن بمنفذ الشحن بالتيار الكهربائي.

• سيضيء ضوء إرشادي للإشارة إلى أن الشاحن جاهز لبدء شحن البطارية.

• يلزم حوالي 6 ساعات لشحن البطارية بالكامل. لا تحاول أبدًا الإفراط في شحن البطارية.

• قم بتوصيل كابل الشاحن بالمقبس باستخدام المقبس الموجود بالجهاز. يوجد المقبس في الجزء الخلفي من الجهاز.

• سيضيء المصباح التجريبي ويومض للإشارة إلى أن كابل الشاحن يقوم بشحن البطارية.

• في نهاية الفترة الزمنية المحددة أعلاه، قم بإزالة كابل الشاحن من الجهاز.

• عندما يتم شحن البطارية، افصل الشاحن عن مصدر التيار الكهربائي.

ملاحظة: لا يمكن استخدام الجهاز أثناء توصيله بالشاحن.

كيفية التحقق من مستوى شحن البطارية

• إذا ومض ضوء الدليل، فهذا يعني أن طاقة البطارية المتبقية قليلة جدًا.

• عند توصيل الجهاز بالتيار الكهربائي، يومض الضوء الإرشادي باللون البرتقالي إذا كان مستوى البطارية أقل من 20% أو باللون الأخضر إذا كان بين 20% و100%.

• يضيء المصباح التجريبي لمدة 30 ثانية ثم ينطفئ عندما تكون البطارية مشحونة بالكامل.

• أثناء الاستخدام، يضيء الطيار باللون الأزرق إذا كان مستوى البطارية بين 100%-5 أو يومض باللون البرتقالي إذا كان مستوى البطارية أقل من 5%.

• عندما يصل مستوى البطارية إلى 0%، يومض الضوء الإرشادي بسرعة باللون البرتقالي.

ملاحظة: للحصول على عمر بطارية طويل، يُنصح بشحن البطارية فقط عندما تنفذ تمامًا.

تعليمات الاستخدام

قبل الاستعمال

• تأكد من إزالة جميع أغلفة المنتج.

• يرجى قراءة كتيب "نصائح وتحذيرات السلامة" بعناية قبل الاستخدام الأول

• قبل استخدام هذا المنتج لأول مرة، من المهم شحن البطارية بالكامل.

ملء بالماء

• يجب عليك ملء خزان المياه قبل تشغيل الجهاز.

• أمسك الجهاز أفقيًا.

• افتح غطاء مدخل المياه واملأ خزان المياه بكمية مناسبة من الماء مع الحرص على مراقبة مستوى الحد الأقصى.

• أغلق غطاء مدخل الماء.

• يوصى بملء خزان المياه بالماء الدافئ أقل من 40 درجة مئوية أو بماء الصنوبر الجاري.

• تم تصميم هذا الجهاز ليعمل بالماء فقط، فلا تملأه بأي سائل أو مادة أخرى.

• إذا كنت تستخدم الجهاز في الحمام أو مكان مشابه، فافصل الجهاز من التيار الكهربائي عندما لا يكون قيد الاستخدام، حتى لو كان ذلك لفترة قصيرة فقط، لأن القرب من الماء ينطوي على خطر، حتى لو تم فصل الجهاز.

• أفضل الجهاز عن مصدر التيار الكهربائي عند عدم استخدامه وقبل القيام بأي مهمة تنظيف أو إعادة تركيب أو ملحق أو تعديل.

• أفضل الجهاز عن مصدر التيار الكهربائي قبل إعادة ملء خزان المياه.

• احتفظ بالجهاز في مكان جاف وخالي من الغبار وبعيداً عن أشعة الشمس المباشرة.

• حافظ على الجهاز في حالة جيدة. تأكد من عدم محاذاة الأجزاء المتحركة أو انحصارها بشكل خاطئ وتأكد من عدم وجود أجزاء مكسورة أو حالات شاذة قد تمنع الجهاز من العمل بشكل صحيح.

• استخدم الجهاز وملحقاته وأدواته وفقاً لهذه التعليمات، مع مراعاة ظروف العمل والعمل المطلوب تنفيذه. قد يؤدي استخدام الجهاز لعمليات مختلفة عن تلك المقصودة إلى حدوث موقف خطير.

• لا تفتح البطارية/البطاريات تحت أي ظرف من الظروف.

• لا تترك الجهاز أبداً متصلاً دون مراقبة إذا لم يكن قيد الاستخدام. وهذا يوفر الطاقة ويطيل عمر الجهاز.

• لا تضع الجهاز أبداً على أي سطح أثناء الاستخدام.

• يحتوي الجهاز على وظيفة مؤقت لمدة دقيقتين، والتي سيتم إيقاف تشغيلها تلقائياً بعد الاستخدام المستمر لمدة دقيقتين. إذا كان بحاجة إلى الاستمرار في استخدامه، ما عليك سوى الضغط على زر التشغيل/الإيقاف مرة أخرى.

• عندما يمتلئ خزان المياه بالكامل بـ 320 مل من الماء، قد تختلف مدة الاستخدام حسب وضع التنظيف.

• لا تستخدم الجهاز مع الحيوانات الأليفة أو الحيوانات.

• قم بشحن البطارية/البطاريات فقط باستخدام الشاحن الذي توفره الشركة المصنعة. قد يتسبب الشاحن المناسب لنوع واحد من البطاريات في حدوث انفجار أو خطر الحريق عند استخدامه مع بطاريات/بطاريات أخرى.

ري الأسنان

AQUA PULSE

وصف

A	فوهة
B	زر تحرير الفوهة
C	زر تشغيل / إيقاف
D	زر الوضع
E	أضواء الوضع التجريبي
F	ضوء طيار البطارية
G	خزان مياه قابل للإزالة
H	غطاء مدخل الماء
I	شاحن
J	أنبوب الشفط
K	منقي
L	مقبس الشحن

إذا كان طراز جهازك لا يحتوي على الملحقات الموضحة أعلاه، فيمكن أيضاً شراؤها بشكل منفصل من خدمة المساعدة الفنية.

الاستخدام والرعاية

• لا تستخدم الجهاز إذا لم يتم تركيب الأجزاء أو الملحقات بشكل صحيح.

• لا تستخدم الجهاز إذا كانت الملحقات أو المواد الاستهلاكية المرफقة به معيبة. استبدلها على الفور.

• لا تقم بتشغيل الجهاز بدون ماء.

• لا تستخدم الجهاز إذا كان زر التشغيل/الإيقاف لا يعمل.

• لا تستخدم الجهاز إذا كان مقلوباً ولا قلبه.

• لا تقلب الجهاز أثناء استخدامه أو توصيله بالشاحن.

• احترم مؤشر مستوى MAX.



solac

www.solac.com

