

## TASTE SLIM

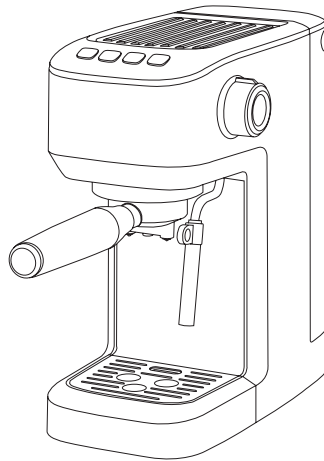

- ES.** Consejos y advertencias de seguridad
- EN.** Safety advice and warnings
- FR.** Conseils et avertissements de sécurité
- PT.** Conselhos e advertências de segurança
- IT.** Consigli e avvertimenti di sicurezza
- CA.** Consells i advertències de seguretat
- DE.** Ratschläge und sicherheitshinweise
- NL.** Veiligheidsadvies en waarschuwingen
- RO.** Recomandări siguranță și avertizări
- PL.** Wskazówki i ostrzeżenia bezpieczeństwa
- BG.** Съвети и предупреждения за безопасност
- EL.** Συμβουλές και προειδοποιήσεις ασφαλείας
- RU.** Советы по безопасности и предупреждения
- DA.** Sikkerhedsråd og advarsler
- NO.** Sikkerhedsråd og advarsler
- SV.** Säkerhetsråd och varningar
- FI.** Urvallisuusohjeet ja varoitukset
- TR.** Güvenlik tavsiyeleri ve uyarılar
- HE.** עצות ואזהרות בטיחות
- AR.** نصائح وتحذيرات تتعلق بالسلامة

**solac**

**CAFETERA ESPRESSO  
TASTE SLIM**

Distinguido cliente:

Le agradecemos que se haya decidido por la compra de un producto de la marca SOLAC.

Su tecnología, diseño y funcionalidad, junto con el hecho de superar las más estrictas normas de calidad le comportarán total satisfacción durante mucho tiempo.

**CONSEJOS Y ADVERTENCIAS DE  
SEGURIDAD**

- Lea atentamente estas instrucciones antes de poner en marcha el aparato y consérvelas para futuras consultas. La no observación y cumplimiento de estas instrucciones pueden comportar como resultado un accidente.
- Este aparato pueden utilizarlo niños con edad de 8 años y superior si se les ha dado la supervisión o formación apropiadas respecto al uso del aparato de una manera segura y comprenden los peligros que implica. La limpieza y el mantenimiento a realizar por el usuario no deben realizarlos los niños a menos que sean mayores de 8 años y estén supervisados. Mantenga el aparato y su cable fuera del alcance de los niños menores de 8 años.
- Este aparato pueden utilizarlo personas con capacidades físicas, sensoriales o mentales reducidas o falta de experiencia y conocimiento, si se les ha dado la supervisión o formación apropiadas respecto al uso del aparato de una manera segura y comprenden los peligros que implica.
- Los niños deben estar bajo vigilancia para asegurar que no jueguen con el aparato.
- Antes del primer uso, limpiar todas las partes del producto que puedan estar en contacto con agua o café, procediendo tal como se indica en el apartado de limpieza.
- Este aparato no debe ser sumergido en agua o cualquier otro líquido.
- Evite derrames sobre el conector.
- La superficie de la resistencia está sujeta a calor residual después de su uso.
- **PRECAUCIÓN:** El uso indebido de este aparato puede causar heridas. Es necesario tener cuidado durante la limpieza.
- La cafetera no debe colocarse en un armario cuando esté en uso.
- Si el cable de alimentación está dañado, debe ser sustituido por el fabricante, por su servicio posventa o por personal cualificado similar con el fin de evitar un peligro.
- Este aparato está diseñado para ser utilizado en aplicaciones domésticas y similares, tales como:
  - áreas de cocina para el personal en tiendas, oficinas y otros entornos de trabajo;
  - casas de campo;
  - por clientes en hoteles, moteles y otros entornos de tipo residencial;
  - habitaciones de huéspedes.

- Antes de conectar el aparato a la red, verificar que el voltaje indicado en la placa de características coincide con el voltaje de red.
- Conectar el aparato a una toma de corriente que soporte como mínimo 10 amperios.
- La clavija del aparato debe coincidir con la base eléctrica de la toma de corriente. Nunca modificar la clavija. No usar adaptadores de clavija.
- No utilizar el aparato con el cable eléctrico o la clavija dañada.
- No tirar del cable de alimentación. Nunca usar el cable eléctrico para levantar, transportar o desenchufar el aparato.
- No enrollar el cable eléctrico de conexión alrededor del aparato.
- Verificar el estado del cable eléctrico de conexión. Los cables dañados o enredados aumentan el riesgo de choque eléctrico.
- Si se rompe la carcasa del aparato, desconectar inmediatamente el aparato de la red eléctrica para evitar la posibilidad de sufrir una descarga eléctrica.
- No utilizar el aparato si ha caído, si hay señales visibles de daños, o si existe fuga.
- No tocar la clavija de conexión con las manos mojadas.
- El aparato debe utilizarse y colocarse sobre una superficie plana y estable.
- No colocar el aparato sobre superficies calientes tales como placas de cocción, quemadores de gas, hornos o similares.
- Tomar las medidas necesarias para evitar la puesta en marcha no intencionada del aparato.
- No exponer el aparato a la lluvia o condiciones de humedad. El agua que entre en el aparato aumentará el riesgo de choque eléctrico.

## SERVICIO

- Toda utilización inadecuada, o en desacuerdo con las instrucciones de uso, puede comportar peligro, anulando la garantía y la responsabilidad del fabricante.

## ANOMALÍAS Y REPARACIÓN

- En caso de avería llevar el aparato a un Servicio de Asistencia Técnica autorizado. No intente desmontarlo o repararlo ya que puede existir peligro.

## PARA LAS VERSIONES EU DEL PRODUCTO Y/O EN EL CASO DE QUE EN SU PAÍS APLIQUE: ECOLOGÍA Y RECICLABILIDAD DEL PRODUCTO

- Los materiales que constituyen el envase de este aparato, están integrados en un sistema de recogida, clasificación y reciclado de los mismos. Si desea

deshacerse de ellos, puede utilizar los contenedores públicos apropiados para cada tipo de material.

- El producto está exento de concentraciones de sustancias que se puedan considerar dañinas para el medio ambiente.



Este símbolo significa que, si desea deshacerse del producto, una vez transcurrida la vida del mismo, debe depositarlo por los medios adecuados a manos de un gestor de residuos autorizado para la recogida selectiva de Residuos de Aparatos Eléctricos y Electrónicos (RAEE).

- Información relativa al Reglamento (UE) 2023/826 sobre los requisitos de diseño ecológico aplicables al consumo de energía en los modos desactivado y preparado.

- Esta cafetera tiene un consumo de energía de 0,17 W en modo preparado (standby).

- Este aparato cumple con la Directiva 2014/35/EU de Baja Tensión, con la Directiva 2014/30/EU de Compatibilidad Electromagnética, con la Directiva 2011/65/EU sobre restricciones a la utilización de determinadas sustancias peligrosas en aparatos eléctricos y electrónicos y con la Directiva 2009/125/EC sobre los requisitos de diseño ecológico aplicable a los productos relacionados con la energía.

**ESPRESSO COFFEE MAKER  
TASTE SLIM**

Dear customer,

Many thanks for choosing to purchase a SOLAC brand product.

Thanks to its technology, design and operation and the fact that it exceeds the strictest quality standards, a fully satisfactory use and long product life can be assured.

**SAFETY ADVICE AND WARNINGS**

- Read these instructions carefully before switching on the appliance and keep them for future reference. Failure to follow and observe these instructions could lead to an accident.
- This appliance can be used by children aged from 8 years and above if they have been given supervision or instruction concerning use of the appliance in a safe way and if they understand the hazards involved. Cleaning and user maintenance shall not be made by children unless they are older than 8 and supervised. Keep the appliance and its cord out of reach of children aged less than 8 years.
- This appliance can be used by persons with reduced physical, sensory or mental capabilities or lack of experience and knowledge if they have been given supervision or instruction concerning use of the appliance in a safe way and if they understand the hazards involved.
- Children should be supervised to ensure that they do not play with the appliance.
- Clean all the parts of the product that will be in contact with water or coffee, as indicated in the cleaning section, before use.
- This appliance must not be immersed in water or any other liquid.
- Avoid spillage on the connector.
- The heating element surface is subject to residual heat after use.
- **WARNING:** Misuse of this appliance can lead to potential injury. Care shall be taken during cleaning.
- The coffee-maker shall not be placed in a cabinet when in use.
- If the supply cord is damaged, it must be replaced by the manufacturer, its service agent or similarly qualified persons in order to avoid a hazard.
- This appliance is intended to be used in household and similar applications such as:
  - staff kitchen areas in shops, offices and other working environments;
  - farm houses;
  - by clients in hotels, motels and other residential type environments;
  - bed and breakfast type environments.
- Ensure that the voltage indicated on the rating label matches the mains voltage before plugging in the appliance.
- Connect the appliance to a mains socket rated at least 10 amperes.
- The appliance's plug must fit into the mains socket properly. Do not alter the plug. Do not use plug adaptors.
- Do not use the appliance if the supply cord or the plug is damaged.
- Do not pull on the supply cord. Never use the supply cord to lift up, carry or unplug the appliance.

- Do not wrap the supply cord around the appliance.
- Check the state of the supply cord. If it is damaged it will increase the risk of electric shock.
- If the appliance enclosure breaks, immediately disconnect the appliance from the mains to prevent the possibility of an electric shock.
- Do not use the appliance if it has been dropped, if there are visible signs of damage or if it has a leak.
- Do not touch the plug with wet hands.
- The appliance must be used and placed on a flat, stable surface.
- Do not place the appliance on hot surfaces, such as cooking plates, gas burners, ovens or similar.
- Take care to avoid starting the appliance involuntarily.
- Do not leave the appliance out in the rain or exposed to moisture. If water gets into the appliance, this will increase the risk of electric shock.

- This appliance complies with Directive 2014/35/EU on Low Voltage, Directive 2014/30/EU on Electromagnetic Compatibility, Directive 2011/65/EU on the restrictions of the use of certain hazardous substances in electrical and electronic equipment and Directive 2009/125/EC on the ecodesign requirements for energy-related products.

### SERVICE

- Any misuse or failure to follow the instructions for use renders the guarantee and the manufacturer's liability null and void.

### ANOMALIES AND REPAIR

- Take the appliance to an authorised technical support service if problems arise. Do not try to dismantle or repair without assistance, as this may be dangerous.

### FOR EU PRODUCT VERSIONS AND/OR IN THE CASE THAT IT IS REQUESTED IN YOUR COUNTRY:

#### ECOLOGY AND RECYCLABILITY OF THE PRODUCT

- The materials of which the packaging of this appliance consists are included in a collection, classification and recycling system. Should you wish to dispose of them, use the appropriate public containers for each type of material.
- The product does not contain concentrations of substances that could be considered harmful to the environment.



This symbol means that in case you wish to dispose of the product once its working life has ended, take it to an authorised waste agent for the selective collection of waste electrical and electronic equipment

(WEEE).

- Information relating to Regulation (EU) 2023/826 on ecodesign requirements for energy consumption in off mode and standby mode.

- This Coffee Maker has a power consumption of 0.17 W in standby mode.

**CAFETIÈRE EXPRESSO  
TASTE SLIM**

Cher Client,

Nous vous remercions d'avoir acheté un produit SOLAC.

Sa technologie, son design et sa fonctionnalité, outre sa parfaite conformité aux normes de qualité les plus strictes, vous permettront d'en tirer une longue et durable satisfaction.

**CONSEILS ET MESURES DE  
SÉCURITÉ**

- Lire attentivement cette notice d'instructions avant de mettre l'appareil en marche, et la conserver pour la consulter ultérieurement. Le non-respect de ces instructions peut être source d'accident.
  - Cet appareil peut être utilisé par des enfants âgés d'au moins 8 ans s'ils (si elles) sont correctement surveillé(e)s ou si des instructions relatives à l'utilisation de l'appareil en toute sécurité leur ont été données et si les risques encourus ont été appréhendés. Le nettoyage et l'entretien par l'utilisateur ne doivent pas être effectués par des enfants à moins qu'ils ne soient âgés de 8 ans ou plus et qu'ils soient supervisés. Gardez l'appareil et son cordon hors de portée des enfants de moins de 8 ans.
  - Cet appareil peut être utilisé par des personnes ayant des capacités physiques, sensorielles ou mentales réduites ou dénuées d'expérience ou de connaissance, s'ils (si elles) sont correctement surveillé(e)s ou si des instructions relatives à l'utilisation de l'appareil en toute sécurité leur ont été données et si les risques encourus ont été appréhendés.
- Il convient de surveiller les enfants pour s'assurer qu'ils ne jouent pas avec l'appareil.
  - Avant la première utilisation, laver les parties en contact avec de l'eau ou le café comme indiqué à la section nettoyage
  - Cet appareil ne doit pas être immergé dans l'eau ou dans tout autre liquide.
  - Des précautions doivent être prises pour éviter tout débordement sur le connecteur.
  - La surface de l'élément chauffant présente une chaleur résiduelle après utilisation.
  - MISE EN GARDE: Il y a des risques de blessure en cas de mauvaise utilisation de cet appareil. Des précautions doivent être prises lors du nettoyage.
  - La cafetière ne doit pas être placée dans un meuble lorsqu'elle est utilisée.
  - Si le câble d'alimentation est endommagé, il doit être remplacé par le fabricant, son service après vente ou des personnes de qualification similaire afin d'éviter un danger.
  - L'appareil est destiné à être utilisé pour des applications domestiques et analogues telles que:
    - cuisine des employés dans les magasins, bureaux et autres environnements de travail;

- fermes;
- par des clients d'hôtels, motels et autres environnements de type résidentiel;
- environnements de type chambres d'hôtes.

- Avant de raccorder l'appareil au secteur, s'assurer que le voltage indiqué sur la plaque signalétique correspond à celui du secteur.
- Raccorder l'appareil à une prise de courant d'au moins 10 ampères.
- La prise de courant de l'appareil doit coïncider avec la base de la prise de courant. Ne jamais modifier la prise de courant. Ne pas utiliser d'adaptateur de prise de courant.
- Ne pas utiliser l'appareil si son câble électrique ou sa prise est endommagé.
- Ne tirez pas sur le cordon d'alimentation. Ne jamais utiliser le câble électrique pour lever, transporter ou débrancher l'appareil.
- Ne pas enrouler le câble électrique autour de l'appareil.
- Vérifier l'état du câble électrique de connexion. Les câbles endommagés ou emmêlés augmentent le risque de choc électrique.
- Si le boîtier de l'appareil se brise, débrancher immédiatement l'appareil du réseau électrique afin d'éviter tout risque d'électrocution.
- Ne pas utiliser l'appareil s'il est tombé, ou en présence de signes visibles de dommages ou en cas de fuite.
- Ne pas toucher la prise de raccordement avec les mains mouillées.
- L'appareil doit être utilisé et placé sur une surface plane et stable.
- Ne pas placer l'appareil sur des surfaces chaudes, plaques de cuisson, cuisinières à gaz, fours ou similaires.
- Prendre les précautions nécessaires pour éviter de mettre en marche involontairement l'appareil.
- Ne pas exposer l'appareil à la pluie ou à un environnement humide. L'eau qui entre dans l'appareil augmente le risque de décharge électrique.

## GARANTIE

- Toute utilisation inappropriée ou non conforme aux instructions d'utilisation annule la garantie et la responsabilité du fabricant.

## ANOMALIES ET RÉPARATION

- En cas de panne, remettre l'appareil à un service d'assistance technique agréé. Il est dangereux de tenter de procéder aux réparations ou de démonter l'appareil soi-même.

## POUR LES VERSIONS UE DU PRODUIT ET/OU EN FONCTION DE LA LEGISLATION DU PAYS D'INSTALLATION:

### ÉCOLOGIE ET RECYCLAGE DU PRODUIT

- Les matériaux constitutifs de l'emballage de cet appareil font partie d'un programme de collecte, de tri et de recyclage. Si vous souhaitez vous débarrasser du produit, merci de bien vouloir utiliser les conteneurs publics appropriés à chaque type de matériau.
- Le produit ne contient pas de substances concentrées susceptibles d'être considérées comme nuisibles à l'environnement.



Ce symbole signifie que si vous souhaitez vous débarrasser de l'appareil, en fin de vie utile, celui-ci devra être déposé, en prenant les mesures adaptées, à un centre agréé pour la collecte et le tri des déchets d'équipements électriques et électroniques (DEEE).

- Informations relatives au règlement (UE) 2023/826 concernant les exigences d'écoconception relatives à la consommation d'énergie en mode arrêt et en mode veille.

- Cette cafetière consomme 0,17 W en mode veille (standby).

- Cet appareil est certifié conforme à la directive 2014/35/EU de basse tension, de même qu'à la directive 2014/30/EU en matière de compatibilité électromagnétique, à la directive 2011/65/EU relative à la limitation de l'utilisation de certaines substances dangereuses dans les équipements électriques et électroniques et à la directive 2009/125/EC pour la fixation d'exigences en matière d'écoconception applicable aux produits liés à l'énergie.

**MÁQUINA DE CAFÉ ESPRESSO  
TASTE SLIM**

Caro cliente,

Muito obrigado por ter escolhido comprar um produto da marca SOLAC.

Graças à sua tecnologia, conceção e funcionamento e ao facto de exceder as mais rigorosas normas de qualidade, pode garantir uma utilização totalmente satisfatória e uma longa vida útil do produto.

**CONSELHOS E AVISOS DE  
SEGURANÇA**

- Leia atentamente estas instruções antes de ligar o aparelho e guarde-as para referência futura. O não cumprimento destas instruções pode provocar um acidente.
- Este aparelho pode ser utilizado por crianças a partir dos 8 anos de idade, desde que tenham recebido supervisão ou instruções sobre a utilização do aparelho de forma segura e compreendam os perigos envolvidos. A limpeza e a manutenção pelo utilizador não devem ser efectuadas por crianças, a menos que tenham mais de 8 anos e sejam supervisionadas. Mantenha o aparelho e o respetivo cabo fora do alcance de crianças com menos de 8 anos de idade.
- Este aparelho pode ser utilizado por pessoas com capacidades físicas, sensoriais ou mentais reduzidas ou com falta de experiência e conhecimentos, desde que tenham recebido supervisão ou instruções relativas à utilização do aparelho de forma segura e que compreendam os perigos envolvidos.
- As crianças devem ser vigiadas para garantir que não brincam com o aparelho.
- Limpe todas as partes do produto que estarão em contacto com a água ou o café, como indicado na secção de limpeza, antes de o utilizar.
- Este aparelho não deve ser mergulhado em água ou em qualquer outro líquido.
- Evite derrames no conetor.
- A superfície do elemento de aquecimento está sujeita a calor residual após a utilização.
- AVISO: A utilização incorrecta deste aparelho pode provocar ferimentos. Deve ter cuidado durante a limpeza.
- A máquina de café não deve ser colocada num armário quando estiver a ser utilizada.
- Se o cabo de alimentação estiver danificado, deve ser substituído pelo fabricante, pelo seu agente de assistência técnica ou por pessoas com qualificações semelhantes, de modo a evitar qualquer perigo.
- Este aparelho destina-se a ser utilizado em aplicações domésticas e similares, tais como:
  - áreas de cozinha do pessoal em lojas, escritórios e outros ambientes de trabalho;
  - casas de lavoura;
  - por clientes em hotéis, motéis e



outros ambientes do tipo residencial;  
- ambientes do tipo cama e pequeno-almoço.

- Antes de ligar o aparelho à corrente, certifique-se de que a tensão indicada na etiqueta de características corresponde à tensão da rede eléctrica.
- Ligue o aparelho a uma tomada de corrente com uma potência mínima de 10 amperes.
- A ficha do aparelho deve encaixar corretamente na tomada de corrente. Não altere a ficha. Não utilize adaptadores de ficha.
- Não utilize o aparelho se o cabo de alimentação ou a ficha estiverem danificados.
- Não puxe pelo cabo de alimentação. Nunca utilize o cabo de alimentação para levantar, transportar ou desligar o aparelho da tomada.
- Não enrole o cabo de alimentação à volta do aparelho.
- Verifique o estado do cabo de alimentação. Se estiver danificado, aumentará o risco de choque elétrico.
- Se a caixa do aparelho se partir, desligue-o imediatamente da rede eléctrica para evitar a possibilidade de um choque elétrico.
- Não utilize o aparelho se este tiver caído, se houver sinais visíveis de danos ou se tiver uma fuga.
- Não toque na ficha com as mãos molhadas.
- O aparelho deve ser utilizado e colocado numa superfície plana e estável.
- Não coloque o aparelho sobre superfícies quentes, tais como placas de cozedura, queimadores a gás, fornos ou similares.
- Tenha cuidado para evitar um arranque involuntário do aparelho.
- Não deixe o aparelho à chuva ou exposto à humidade. Se entrar água no aparelho, aumenta o risco de choque elétrico.

## SERVIÇO

- Qualquer utilização incorrecta ou inobservância das instruções de utilização anula a garantia e a responsabilidade do fabricante.

## ANOMALIAS E REPARAÇÃO

- Em caso de problemas, leve o aparelho a um serviço de assistência técnica autorizado. Não tente desmontar ou reparar o aparelho sem assistência, pois pode ser perigoso.

## PARA VERSÕES DE PRODUTOS DA UE E/OU NO CASO DE SER SOLICITADO NO SEU PAÍS: ECOLOGIA E RECICLABILIDADE DO PRODUTO

- Os materiais que compõem a embalagem deste aparelho estão incluídos num sistema de recolha, classificação e reciclagem. Se desejar desfazer-se deles, utilize os contentores públicos adequados a cada tipo de material.
- O produto não contém concentrações de substâncias que possam ser consideradas nocivas para o ambiente.



Este símbolo significa que, caso pretenda eliminar o produto após o fim da sua vida útil, deve levá-lo a um agente de resíduos autorizado para a recolha selectiva de resíduos de equipamentos eléctricos e electrónicos (REEE).

- Informação relativa ao Regulamento (UE) 2023/826 relativo aos requisitos de conceção ecológica para o consumo de energia nos estados de desativação e de vigília.
  - Esta máquina de café tem um consumo de energia de 0,17 W em modo de espera.
- Este aparelho está em conformidade com a Diretiva 2014/35/UE relativa a baixa tensão, a Diretiva 2014/30/UE relativa à compatibilidade electromagnética, a Diretiva 2011/65/UE relativa à restrição do uso de determinadas substâncias perigosas em equipamentos eléctricos e electrónicos e a Diretiva 2009/125/CE relativa aos requisitos de conceção ecológica dos produtos relacionados com o consumo de energia.

## MACCHINA PER CAFFÈ ESPRESSO TASTE SLIM

Gentile cliente,

Grazie per aver scelto di acquistare un prodotto del marchio SOLAC.

Grazie alla sua tecnologia, al suo design, al suo funzionamento e al fatto che supera i più severi standard di qualità, è possibile garantire un utilizzo pienamente soddisfacente e una lunga durata del prodotto.

## CONSIGLI DI SICUREZZA E AVVERTENZE

- Legga attentamente queste istruzioni prima di accendere l'apparecchio e le conservi per riferimento futuro. La mancata osservanza di queste istruzioni potrebbe causare un incidente.
- Questo apparecchio può essere utilizzato da bambini di età pari o superiore a 8 anni, a condizione che abbiano ricevuto supervisione o istruzioni sull'uso dell'apparecchio in modo sicuro e che comprendano i pericoli connessi. La pulizia e la manutenzione da parte dell'utente non devono essere effettuate dai bambini, a meno che non abbiano più di 8 anni e non siano supervisionati. Tenga l'apparecchio e il suo cavo fuori dalla portata dei bambini di età inferiore agli 8 anni.
- Questo apparecchio può essere utilizzato da persone con ridotte capacità fisiche, sensoriali o mentali o con mancanza di esperienza e conoscenza, se hanno ricevuto supervisione o istruzioni sull'uso dell'apparecchio in modo sicuro e se comprendono i pericoli connessi.
- I bambini devono essere sorvegliati per assicurarsi che non giochino con l'apparecchio.
- Prima dell'uso, pulisca tutte le parti del prodotto che saranno a contatto con l'acqua o il caffè, come indicato nella sezione sulla pulizia.
- Questo apparecchio non deve essere immerso nell'acqua o in altri liquidi.
- Eviti di versare sul connettore.
- La superficie dell'elemento riscaldante è soggetta a calore residuo dopo l'uso.
- **AVVERTENZA:** l'uso improprio di questo apparecchio può causare potenziali lesioni. Si deve prestare attenzione durante la pulizia.
- La caffettiera non deve essere collocata in un armadietto quando è in uso.
- Se il cavo di alimentazione è danneggiato, deve essere sostituito dal produttore, dal suo agente di assistenza o da persone altrettanto qualificate, per evitare un pericolo.
- Questo apparecchio è destinato ad essere utilizzato in applicazioni domestiche e simili, come ad esempio:
  - aree di cucina per il personale in negozi, uffici e altri ambienti di lavoro;
  - case coloniche;
  - da parte dei clienti di alberghi, motel

## e altri ambienti di tipo residenziale; - ambienti di tipo bed and breakfast.

- Prima di collegare l'apparecchio, si assicuri che la tensione indicata sull'etichetta corrisponda alla tensione di rete.
- Colleghi l'apparecchio a una presa di corrente di almeno 10 ampere.
- La spina dell'apparecchio deve essere inserita correttamente nella presa di corrente. Non modifichi la spina. Non utilizzi adattatori di spina.
- Non utilizzi l'apparecchio se il cavo di alimentazione o la spina sono danneggiati.
- Non tiri il cavo di alimentazione. Non usi mai il cavo di alimentazione per sollevare, trasportare o scollegare l'apparecchio.
- Non avvolga il cavo di alimentazione intorno all'apparecchio.
- Controlli lo stato del cavo di alimentazione. Se è danneggiato, aumenta il rischio di scosse elettriche.
- Se l'involucro dell'apparecchio si rompe, scolleghi immediatamente l'apparecchio dalla rete elettrica per evitare la possibilità di una scossa elettrica.
- Non usi l'apparecchio se è caduto, se ci sono segni visibili di danni o se ha una perdita.
- Non tocchi la spina con le mani bagnate.
- L'apparecchio deve essere utilizzato e posizionato su una superficie piana e stabile.
- Non appoggi l'apparecchio su superfici calde, come piastre di cottura, bruciatori a gas, forni o simili.
- Faccia attenzione a non avviare involontariamente l'apparecchio.
- Non lasci l'apparecchio sotto la pioggia o esposto all'umidità. Se l'acqua penetra nell'apparecchio, aumenta il rischio di scosse elettriche.

### SERVIZIO

- Qualsiasi uso improprio o mancata osservanza delle istruzioni per l'uso rende nulla la garanzia e la responsabilità del produttore.

### ANOMALIE E RIPARAZIONE

- In caso di problemi, si rivolga a un servizio di assistenza tecnica autorizzato. Non cerchi di smontare o riparare l'apparecchio senza assistenza, perché potrebbe essere pericoloso.

### PER LE VERSIONI DEL PRODOTTO EU E/O NEL CASO IN CUI SIA RICHiesto NEL SUO PAESE: ECOLOGIA E RICICLABILITÀ DEL PRODOTTO

- I materiali di cui è composto l'imballaggio di questo apparecchio sono inclusi in un sistema di raccolta, classificazione e riciclaggio. Se desidera smaltirli, utilizzi i contenitori pubblici appropriati per ogni tipo di materiale.
- Il prodotto non contiene concentrazioni di sostanze che potrebbero essere considerate dannose per l'ambiente.



Questo simbolo indica che, nel caso in cui desideri smaltire il prodotto una volta terminato il suo ciclo di vita, deve portarlo presso un agente autorizzato per la raccolta differenziata dei rifiuti di apparecchiature elettriche ed elettroniche (RAEE).

- Informazioni relative al Regolamento (UE) 2023/826 sui requisiti di ecodesign per il consumo energetico in modalità off e standby.

- Questa caffettiera ha un consumo energetico di 0,17 W in modalità standby.

- Questo apparecchio è conforme alla Direttiva 2014/35/UE sulla Bassa Tensione, alla Direttiva 2014/30/UE sulla Compatibilità Elettromagnetica, alla Direttiva 2011/65/UE sulla restrizione dell'uso di determinate sostanze pericolose nelle apparecchiature elettriche ed elettroniche e alla Direttiva 2009/125/CE sui requisiti di ecodesign dei prodotti connessi all'energia.

**CAFETERA EXPRESSO  
TASTE SLIM**

Distingit client:

Us agraïm que us hàgiu decidit per la compra d'un producte de la marca SOLAC.

La seva tecnologia, disseny i funcionalitat, juntament amb el fet de superar les més estrictes normes de qualitat, li comportaran total satisfacció durant molt de temps.

**CONSELLS I ADVERTIMENTS DE  
SEGURETAT**

- Llegiu atentament aquestes instruccions abans de posar en marxa l'aparell i conserveu-les per a futures consultes. La no observació i el compliment d'aquestes instruccions poden comportar com a resultat un accident.
- Aquest aparell el poden utilitzar nens amb edat de 8 anys i superior si se'ls ha donat la supervisió o la formació apropiades respecte a l'ús de l'aparell d'una manera segura i comprenen els perills que implica. La neteja i el manteniment a realitzar per l'usuari no els han de fer els nens a no ser que siguin majors de 8 anys i estiguin supervisats. Mantingueu l'aparell i el cable fora de l'abast dels nens menors de 8 anys.
- Aquest aparell el poden utilitzar persones amb capacitats físiques, sensorials o mentals reduïdes o manca d'experiència i coneixement, si sels ha donat la supervisió o formació apropiades respecte a l'ús de l'aparell de manera segura i comprenen els perills que implica.
- Els nens han d'estar sota vigilància per assegurar que no juguin amb l'aparell.
- Abans del primer ús, netegeu totes les parts del producte que puguin estar en contacte amb aigua o cafè, procedint tal com s'indica a l'apartat de neteja.
- Aquest aparell no ha de ser submergit en aigua o qualsevol altre líquid.
- Eviteu vessaments sobre el connector.
- La superfície de la resistència està subjecta a calor residual després del seu ús.
- **ATENCIÓ:** L'ús indegut d'aquest aparell pot fer ferides. Cal anar amb compte durant la neteja.
- La cafetera no s'ha de col·locar en un armari quan estigui en ús.
- Si el cable d'alimentació està malmès, l'ha de substituir el fabricant, el servei postvenda o el personal qualificat similar per evitar un perill.
- Aquest aparell està dissenyat per ser utilitzat en aplicacions domèstiques i similars, com ara:
  - àrees de cuina per al personal a botigues, oficines i altres entorns de treball;
  - cases de camp;
  - per clients en hotels, motels i altres entorns de tipus residencial;
  - habitacions d'hostes.
- Abans de connectar l'aparell a la xarxa, cal verificar que el voltatge indicat a la placa de característiques coincideix amb el voltatge de xarxa.

- Connecteu l'aparell a una presa de corrent que suporti com a mínim 10 amperes.
- La clavilla de l'aparell ha de coincidir amb la base elèctrica de la presa de corrent. Mai no modificar la clavilla. No utilitzeu adaptadors de clavilla.
- No utilitzeu l'aparell amb el cable elèctric o la clavilla danyada.
- No estireu el cable d'alimentació. No utilitzeu mai el cable elèctric per aixecar, transportar o desendollar l'aparell.
- No enrotlleu el cable elèctric de connexió al voltant de l'aparell.
- Verifiqueu l'estat del cable elèctric de connexió. Els cables danyats o enredats augmenten el risc de xoc elèctric.
- Si es trenca la carcassa de l'aparell, desconnecteu immediatament l'aparell de la xarxa elèctrica per evitar la possibilitat de patir una descàrrega elèctrica.
- No utilitzeu l'aparell si heu caigut, si hi ha senyals visibles de danys, o si hi ha fugida.
- No toqueu la clavilla de connexió amb les mans mullades.
- L'aparell s'ha d'utilitzar i col·locar sobre una superfície plana i estable.
- No col·loqueu l'aparell sobre superfícies calentes com plaques de cocció, cremadors de gas, forns o similars.
- Prendre les mesures necessàries per evitar la posada en marxa no intencionada de l'aparell.
- No exposeu l'aparell a la pluja o condicions d'humitat. L'aigua que entri a l'aparell augmentarà el risc de xoc elèctric.

## SERVEI

- Tota utilització inadequada, o en desacord amb les instruccions d'ús, pot comportar perill, anul·lant la garantia i la responsabilitat del fabricant.

## ANOMALIES I REPARACIÓ

- En cas d'avaría portar l'aparell a un servei d'assistència tècnica autoritzat. No intenteu desmuntar-lo o reparar-lo ja que pot existir perill.

## PER A LES VERSIONS EU DEL PRODUCTE I/O EN EL CAS QUE AL SEU PAÍS APLIQUI:

### ECOLOGIA I RECICLABILITAT DEL PRODUCTE

- Els materials que constitueixen l'envàs d'aquest aparell estan integrats en un sistema de recollida, classificació i reciclatge. Si voleu desfer-vos-en, podeu utilitzar els contenidors públics apropiats per a cada tipus de material.
- El producte està exempt de concentracions de substàncies que es puguin considerar perjudicials per al medi ambient.



Aquest símbol significa que, si voleu desfer-vos del producte, una vegada transcorreguda la vida del mateix, heu de dipositar-lo pels mitjans adequats a mans d'un gestor de residus autoritzat per a la recollida selectiva de Residus d'Aparells Elèctrics i Electrònics (RAEE).

- Informació relativa al Reglament (UE) 2023/826 sobre els requisits de disseny ecològic aplicables al consum d'energia en mode desactivat i preparat.

- Aquesta cafetera té un consum d'energia de 0,17 W en mode d'espera.

- Aquest aparell compleix amb la Directiva 2014/35/EU de baixa tensió, amb la Directiva 2014/30/EU de Compatibilitat Electromagnètica, amb la Directiva 2011/65/EU sobre restriccions a la utilització de determinades substàncies perilloses en aparells elèctrics i electrònics i amb la Directiva 2009/125/EC sobre els requisits de disseny ecològic aplicable als productes relacionats amb l'energia.

**ESPRESSO-KAFFEEMASCHINE  
TASTE SLIM**

Sehr geehrter Kunde,

Vielen Dank, dass Sie sich für ein Produkt der Marke SOLAC entschieden haben.

Dank seiner Technologie, seines Designs und seiner Funktionsweise sowie der Tatsache, dass es die strengsten Qualitätsstandards übertrifft, kann eine voll zufriedenstellende Nutzung und eine lange Produktlebensdauer gewährleistet werden.

**SICHERHEITSHINWEISE UND  
WARNUNGEN**

- Lesen Sie diese Anleitung sorgfältig durch, bevor Sie das Gerät einschalten, und bewahren Sie sie zum späteren Nachschlagen auf. Die Nichtbeachtung dieser Anweisungen kann zu einem Unfall führen.
- Dieses Gerät kann von Kindern ab 8 Jahren verwendet werden, wenn sie beaufsichtigt oder in die sichere Verwendung des Geräts eingewiesen wurden und die damit verbundenen Gefahren verstehen. Reinigung und Wartung dürfen nicht von Kindern durchgeführt werden, es sei denn, sie sind älter als 8 Jahre und werden beaufsichtigt. Halten Sie das Gerät und sein Kabel außerhalb der Reichweite von Kindern unter 8 Jahren.
- Dieses Gerät kann von Personen mit eingeschränkten körperlichen, sensorischen oder geistigen Fähigkeiten oder mangelnder Erfahrung und Kenntnis benutzt werden, wenn sie beaufsichtigt oder in die sichere Benutzung des Geräts eingewiesen wurden und die damit verbundenen Gefahren verstehen.
- Kinder sollten beaufsichtigt werden, um sicherzustellen, dass sie nicht mit dem Gerät spielen.
- Reinigen Sie alle Teile des Geräts, die mit Wasser oder Kaffee in Berührung kommen, wie im Abschnitt "Reinigung" beschrieben, bevor Sie es verwenden.
- Dieses Gerät darf nicht in Wasser oder eine andere Flüssigkeit getaucht werden.
- Vermeiden Sie Verschüttungen auf dem Anschluss.
- Die Oberfläche des Heizelements unterliegt nach dem Gebrauch einer Restwärme.
- **WARNUNG:** Die falsche Verwendung dieses Geräts kann zu Verletzungen führen. Gehen Sie bei der Reinigung vorsichtig vor.
- Die Kaffeemaschine darf nicht in einen Schrank gestellt werden, wenn sie in Gebrauch ist.
- Wenn das Netzkabel beschädigt ist, muss es vom Hersteller, seinem Kundendienst oder einer ähnlich qualifizierten Person ersetzt werden, um eine Gefährdung zu vermeiden.
- Dieses Gerät ist für die Verwendung in Haushalten und ähnlichen Bereichen vorgesehen, wie z.B.:
  - Personalküchen in Geschäften, Büros und anderen Arbeitsumgebungen;
  - in Bauernhöfen;

## - von Kunden in Hotels, Motels und anderen Wohnumgebungen; - in Bed & Breakfast-Umgebungen.

- Vergewissern Sie sich, dass die auf dem Typenschild angegebene Spannung mit der Netzspannung übereinstimmt, bevor Sie das Gerät einstecken.
- Schließen Sie das Gerät an eine Netzsteckdose mit mindestens 10 Ampere an.
- Der Stecker des Geräts muss richtig in die Steckdose passen. Verändern Sie den Stecker nicht. Verwenden Sie keine Steckeradapter.
- Verwenden Sie das Gerät nicht, wenn das Netzkabel oder der Stecker beschädigt ist.
- Ziehen Sie nicht an dem Netzkabel. Benutzen Sie das Netzkabel niemals, um das Gerät anzuheben, zu tragen oder den Stecker herauszuziehen.
- Wickeln Sie das Netzkabel nicht um das Gerät.
- Überprüfen Sie den Zustand des Netzkabels. Wenn es beschädigt ist, besteht die Gefahr eines Stromschlags.
- Wenn das Gehäuse des Geräts zerbricht, trennen Sie das Gerät sofort vom Stromnetz, um die Gefahr eines Stromschlags zu vermeiden.
- Verwenden Sie das Gerät nicht, wenn es heruntergefallen ist, wenn es sichtbare Anzeichen von Beschädigungen aufweist oder wenn es ein Leck hat.
- Berühren Sie den Stecker nicht mit nassen Händen.
- Das Gerät muss auf einer flachen, stabilen Oberfläche verwendet und aufgestellt werden.
- Stellen Sie das Gerät nicht auf heiße Oberflächen, wie Kochplatten, Gasbrenner, Öfen oder ähnliches.
- Achten Sie darauf, dass Sie das Gerät nicht ungewollt starten.
- Lassen Sie das Gerät nicht im Regen stehen und setzen Sie es keiner Feuchtigkeit aus. Wenn Wasser in das Gerät eindringt, erhöht sich das Risiko eines Stromschlags.

### SERVICE

- Bei unsachgemäßem Gebrauch oder Nichtbeachtung der Gebrauchsanweisung erlischt die Garantie und die Haftung des Herstellers.

### ANOMALIEN UND REPARATUR

- Bringen Sie das Gerät zu einem autorisierten technischen Kundendienst, wenn Probleme auftreten. Versuchen Sie nicht, das Gerät ohne Hilfe zu zerlegen oder zu reparieren, da dies gefährlich sein kann.

### FÜR EU-PRODUKTVERSIONEN UND/ODER FÜR DEN FALL, DASS ES IN IHREM LAND VERLANGT WIRD: ÖKOLOGIE UND WIEDERVERWERTBARKEIT DES PRODUKTS

- Die Materialien, aus denen die Verpackung dieses Geräts besteht, sind in ein Sammel-, Klassifizierungs- und Recyclingsystem eingebunden. Wenn Sie sie entsorgen möchten, verwenden Sie bitte die entsprechenden öffentlichen Behälter für die jeweilige Materialart.
- Das Produkt enthält keine Konzentrationen von Substanzen, die als umweltschädlich angesehen werden könnten.



■  
möchten.

Dieses Symbol bedeutet, dass Sie das Produkt nach Ablauf seiner Lebensdauer bei einer autorisierten Sammelstelle für Elektro- und Elektronik-Altgeräte (WEEE) abgeben müssen, wenn Sie es entsorgen

- Informationen zur Verordnung (EU) 2023/826 über Ökodesign-Anforderungen an den Energieverbrauch im Aus-Zustand und im Standby-Modus.

- Diese Kaffeemaschine hat einen Stromverbrauch von 0,17 W im Standby-Modus.

- Dieses Gerät entspricht der Richtlinie 2014/35/EU über Niederspannung, der Richtlinie 2014/30/EU über elektromagnetische Verträglichkeit, der Richtlinie 2011/65/EU zur Beschränkung der Verwendung bestimmter gefährlicher Stoffe in Elektro- und Elektronikgeräten und der Richtlinie 2009/125/EG über die Anforderungen an die umweltgerechte Gestaltung energieverbrauchsrelevanter Produkte.

**ESPRESSO APPARAAT  
TASTE SLIM**

Geachte klant,

Hartelijk dank voor uw aankoop van een product van het merk SOLAC.

Dankzij de technologie, het ontwerp, de werking en het feit dat het de strengste kwaliteitsnormen overtreft, kan een volledig bevredigend gebruik en een lange levensduur van het product worden gegarandeerd.

**VEILIGHEIDSADVIES EN  
WAARSCHUWINGEN**

- Lees deze instructies zorgvuldig door voordat u het apparaat inschakelt en bewaar ze zodat u ze later kunt raadplegen. Als u deze instructies niet opvolgt en in acht neemt, kan dit tot een ongeluk leiden.
- Dit apparaat kan gebruikt worden door kinderen vanaf 8 jaar als ze onder toezicht staan of instructie hebben gekregen over het veilige gebruik van het apparaat en als ze de gevaren begrijpen. Reiniging en gebruikersonderhoud mogen niet door kinderen worden uitgevoerd, tenzij ze ouder zijn dan 8 jaar en onder toezicht staan. Houd het apparaat en het snoer buiten bereik van kinderen jonger dan 8 jaar.
- Dit apparaat kan worden gebruikt door personen met verminderde fysieke, zintuiglijke of mentale capaciteiten of met gebrek aan ervaring en kennis, als zij onder toezicht staan of instructies hebben gekregen om het apparaat op een veilige manier te gebruiken en als zij de gevaren begrijpen.
- Kinderen moeten onder toezicht staan om ervoor te zorgen dat ze niet met het apparaat spelen.
- Reinig voor gebruik alle onderdelen van het product die in contact komen met water of koffie, zoals aangegeven in het hoofdstuk Reiniging.
- Dit apparaat mag niet in water of een andere vloeistof worden ondergedompeld.
- Voorkom morsen op de connector.
- Het oppervlak van het verwarmingselement is na gebruik onderhevig aan restwarmte.
- **WAARSCHUWING:** Verkeerd gebruik van dit apparaat kan leiden tot mogelijk letsel. Wees voorzichtig tijdens het schoonmaken.
- Het koffiezetapparaat mag niet in een kast worden geplaatst wanneer het in gebruik is.
- Als het netsnoer beschadigd is, moet het vervangen worden door de fabrikant, zijn serviceagent of gelijk gekwalificeerde personen om gevaar te voorkomen.
- Dit apparaat is bedoeld voor gebruik in huishoudelijke en soortgelijke toepassingen zoals:
  - personeelskeukens in winkels, kantoren en andere werkomgevingen;
  - boerderijen;
  - door klanten in hotels, motels en andere residentiële omgevingen;
  - bed & breakfast-omgevingen.



- Controleer of de op het typeplaatje aangegeven spanning overeenkomt met de netspanning voordat u de stekker in het stopcontact steekt.
- Sluit het apparaat aan op een stopcontact van minstens 10 ampère.
- De stekker van het apparaat moet goed in het stopcontact passen. Verander niets aan de stekker. Gebruik geen stekkeradapters.
- Gebruik het apparaat niet als het netsnoer of de stekker beschadigd is.
- Trek niet aan het netsnoer. Gebruik het netsnoer nooit om het apparaat op te tillen, te dragen of los te koppelen.
- Wikkel het netsnoer niet rond het apparaat.
- Controleer de staat van het netsnoer. Als het beschadigd is, verhoogt dit het risico op elektrische schokken.
- Als de behuizing van het apparaat breekt, moet u het apparaat onmiddellijk loskoppelen van het elektriciteitsnet om de kans op een elektrische schok te voorkomen.
- Gebruik het apparaat niet als het gevallen is, als er zichtbare tekenen van schade zijn of als het lekt.
- Raak de stekker niet aan met natte handen.
- Het apparaat moet op een vlakke, stabiele ondergrond gebruikt en geplaatst worden.
- Plaats het apparaat niet op hete oppervlakken, zoals kookplaten, gasbranders, ovens en dergelijke.
- Zorg ervoor dat u het apparaat niet onvrijwillig start.
- Laat het apparaat niet in de regen staan of blootstaan aan vocht. Als er water in het apparaat komt, verhoogt dit het risico op elektrische schokken.

## SERVICE

- Bij elk verkeerd gebruik of het niet opvolgen van de gebruiksaanwijzing vervalt de garantie en de aansprakelijkheid van de fabrikant.

## AFWIJINGEN EN REPARATIE

- Breng het apparaat bij problemen naar een erkende technische dienst. Probeer het apparaat niet zonder hulp te demonteren of te repareren, want dit kan gevaarlijk zijn.

## VOOR EU-PRODUCTVERSIES EN/OF IN HET GEVAL DAT DIT IN UW LAND VEREIST IS: ECOLOGIE EN RECYCLEBAARHEID VAN HET PRODUCT

- De materialen waaruit de verpakking van dit apparaat bestaat, zijn opgenomen in een inzamelings-, classificatie- en recyclingsstelsel. Als u ze wilt weggooien, gebruik dan de juiste openbare containers voor elk type materiaal.

- Het product bevat geen concentraties van stoffen die als schadelijk voor het milieu kunnen worden beschouwd.



Dit symbool betekent dat als u het product wilt weggooien nadat de levensduur ervan is verstreken, u het naar een erkende afvalverwerker moet brengen voor de gescheiden inzameling van afgedankte elektrische en elektronische apparatuur (AEEA).

- Informatie met betrekking tot Verordening (EU) 2023/826 betreffende eisen inzake ecologisch ontwerp voor energieverbruik in de uitstand en stand-bystand.

- Dit koffiezetapparaat heeft een stroomverbruik van 0,17 W in stand-by.

- Dit apparaat voldoet aan Richtlijn 2014/35/EU betreffende Laagspanning, Richtlijn 2014/30/EU betreffende Elektromagnetische Compatibiliteit, Richtlijn 2011/65/EU betreffende beperking van het gebruik van bepaalde gevaarlijke stoffen in elektrische en elektronische apparatuur en Richtlijn 2009/125/EG betreffende de eisen inzake ecologisch ontwerp voor energiegerelateerde producten.

**APARAT DE CAFEA ESPRESSO  
TASTE SLIM**

Stimate client,

Vă mulțumim că ați ales să cumpărați un produs marca SOLAC.

Datorită tehnologiei, designului și funcționării sale și datorită faptului că depășește cele mai stricte standarde de calitate, se poate asigura o utilizare pe deplin satisfăcătoare și o durată de viață lungă a produsului.

**SFATURI DE SIGURANȚĂ ȘI  
AVERTISMENTE**

- Citiți cu atenție aceste instrucțiuni înainte de a porni aparatul și păstrați-le pentru consultări ulterioare. Nerespectarea și nerespectarea acestor instrucțiuni ar putea duce la un accident.
- Acest aparat poate fi utilizat de copii cu vârsta de 8 ani și peste, dacă aceștia au fost supravegheați sau instruiți cu privire la utilizarea aparatului într-un mod sigur și dacă înțeleg pericolele implicate. Curățarea și întreținerea de către utilizator nu trebuie efectuate de către copii decât dacă aceștia au peste 8 ani și sunt supravegheați. Țineți aparatul și cablul acestuia la îndemâna copiilor cu vârsta mai mică de 8 ani.
- Acest aparat poate fi utilizat de persoane cu capacități fizice, senzoriale sau mentale reduse sau cu lipsă de experiență și cunoștințe, dacă acestea au fost supravegheate sau instruite cu privire la utilizarea aparatului într-un mod sigur și dacă înțeleg pericolele implicate.
- Copiii trebuie supravegheați pentru a se asigura că nu se joacă cu aparatul.
- Curățați toate părțile produsului care vor intra în contact cu apa sau cu cafeaua, așa cum este indicat în secțiunea de curățare, înainte de utilizare.
- Acest aparat nu trebuie să fie scufundat în apă sau în orice alt lichid.
- Evitați vărsarea pe conector.
- Suprafața elementului de încălzire este supusă unei călduri reziduale după utilizare.
- AVERTISMENT: Utilizarea necorespunzătoare a acestui aparat poate duce la posibile răniri. Se va avea grijă în timpul curățării.
- Aparatul de cafea nu trebuie să fie plasat într-un dulap atunci când este utilizat.
- În cazul în care cablul de alimentare este deteriorat, acesta trebuie înlocuit de către producător, de către agentul său de service sau de către persoane cu calificare similară pentru a evita un pericol.
- Acest aparat este destinat utilizării în gospodării și în aplicații similare, cum ar fi:
  - bucătării pentru personal în magazine, birouri și alte medii de lucru;
  - ferme;
  - de către clienții din hoteluri, moteluri și alte medii de tip rezidențial;
  - medii de tip bed and breakfast.

- Asigurați-vă că tensiunea indicată pe eticheta nominală corespunde tensiunii de rețea înainte de a conecta aparatul la priză.
- Conectați aparatul la o priză de rețea cu o putere nominală de cel puțin 10 amperi.
- Ștecherul aparatului trebuie să se potrivească în mod corespunzător în priză de rețea. Nu modificați fișa. Nu utilizați adaptoare de fișă.
- Nu utilizați aparatul dacă cablul de alimentare sau ștecherul este deteriorat.
- Nu trageți de cablul de alimentare. Nu folosiți niciodată cablul de alimentare pentru a ridica, transporta sau scoate aparatul din priză.
- Nu înfășurați cablul de alimentare în jurul aparatului.
- Verificați starea cablului de alimentare. Dacă acesta este deteriorat, va crește riscul de electrocutare.
- În cazul în care carcasa aparatului se rupe, deconectați imediat aparatul de la rețeaua electrică pentru a preveni posibilitatea unui șoc electric.
- Nu utilizați aparatul dacă a fost scăpat, dacă există semne vizibile de deteriorare sau dacă prezintă scurgeri.
- Nu atingeți fișa cu mâinile umede.
- Aparatul trebuie să fie utilizat și așezat pe o suprafață plană și stabilă.
- Nu așezați aparatul pe suprafețe fierbinți, cum ar fi plăci de gătit, arzătoare cu gaz, cuptoare sau altele similare.
- Aveți grijă să evitați pornirea involuntară a aparatului.
- Nu lăsați aparatul afară în ploaie sau expus la umiditate. Dacă apa pătrunde în aparat, va crește riscul de electrocutare.

## SERVICE

- Orice utilizare necorespunzătoare sau nerespectarea instrucțiunilor de utilizare face ca garanția și răspunderea producătorului să devină nulă și neavenită.

## ANOMALII ȘI REPARAȚII

- Dacă apar probleme, duceți aparatul la un serviciu de asistență tehnică autorizat. Nu încercați să demontați sau să reparați aparatul fără asistență, deoarece acest lucru poate fi periculos.

## PENTRU VERSIUNILE DE PRODUSE DIN UE ȘI/ SAU ÎN CAZUL ÎN CARE ESTE SOLICITAT ÎN ȚARA DUMNEAVOASTRĂ: ECOLOGIA ȘI RECICLABILITATEA PRODUSULUI

- Materialele din care este alcătuit ambalajul acestui aparat sunt incluse într-un sistem de colectare, clasificare și reciclare. În cazul în care doriți să le eliminați, utilizați containerele publice adecvate pentru fiecare tip de material.

- Produsul nu conține concentrații de substanțe care ar putea fi considerate dăunătoare pentru mediu.



Acest simbol înseamnă că, în cazul în care doriți să vă debarasați de produs după ce acesta și-a încheiat durata de viață, trebuie să îl duceți la un agent autorizat pentru colectarea selectivă a deșeurilor de echipamente electrice și electronice (DEEE).

- Informații referitoare la Regulamentul (UE) 2023/826 privind cerințele de proiectare ecologică pentru consumul de energie în modul oprit și în modul standby.

- Acest filtru de cafea are un consum de energie de 0,17 W în modul de așteptare.

- Acest aparat este conform cu Directiva 2014/35/UE privind joasa tensiune, Directiva 2014/30/UE privind compatibilitatea electromagnetică, Directiva 2011/65/UE privind restricțiile de utilizare a anumitor substanțe periculoase în echipamentele electrice și electronice și Directiva 2009/125/CE privind cerințele de proiectare ecologică pentru produsele cu impact energetic.

**EKSPRES DO KAWY ESPRESSO  
TASTE SLIM**

Szanowny kliencie,

Dziękujemy, że zdecydowali się Państwo na zakup produktu marki SOLAC.

Dzięki swojej technologii, konstrukcji i działaniu oraz temu, że przekracza najsurowsze normy jakości, można zapewnić w pełni satysfakcjonujące użytkowanie i długą żywotność produktu.

**PORADY I OSTRZEŻENIA  
DOTYCZĄCE BEZPIECZEŃSTWA**

- Proszę uważnie przeczytać niniejszą instrukcję przed włączeniem urządzenia i zachować ją na przyszłość. Nieprzestrzeganie tych instrukcji może doprowadzić do wypadku.
  - To urządzenie może być używane przez dzieci w wieku od 8 lat wzwyż, jeśli są one nadzorowane lub zostały poinstruowane w zakresie bezpiecznego korzystania z urządzenia i rozumieją związane z tym zagrożenia. Czyszczenie i konserwacja nie mogą być wykonywane przez dzieci, chyba że mają one więcej niż 8 lat i są nadzorowane. Urządzenie i jego przewód należy przechowywać poza zasięgiem dzieci w wieku poniżej 8 lat.
  - To urządzenie może być używane przez osoby o ograniczonych zdolnościach fizycznych, sensorycznych lub umysłowych lub osoby nieposiadające doświadczenia i wiedzy, jeśli są one nadzorowane lub zostały poinstruowane w zakresie bezpiecznego korzystania z
- urządzenia i rozumieją związane z tym zagrożenia.
- Dzieci powinny być nadzorowane, aby nie bawiły się urządzeniem.
  - Przed użyciem należy wyczyścić wszystkie części produktu, które będą miały kontakt z wodą lub kawą, zgodnie ze wskazówkami zawartymi w części dotyczącej czyszczenia.
  - Tego urządzenia nie wolno zanurzać w wodzie ani żadnym innym płynie.
  - Należy unikać rozlania płynu na złącze.
  - Powierzchnia elementu grzejnego jest narażona na ciepło resztkowe po użyciu.
  - **OSTRZEŻENIE:** Niewłaściwe użytkowanie tego urządzenia może prowadzić do potencjalnych obrażeń. Podczas czyszczenia należy zachować ostrożność.
  - Ekspres do kawy nie może być umieszczony w szafce, gdy jest używany.
  - Jeśli przewód zasilający jest uszkodzony, musi zostać wymieniony przez producenta, jego przedstawiciela serwisowego lub podobnie wykwalifikowane osoby w celu uniknięcia zagrożenia.
  - To urządzenie jest przeznaczone do użytku w gospodarstwach domowych i podobnych zastosowaniach, takich jak:
    - kuchnie pracownicze w sklepach, biurach i innych środowiskach pracy;

- gospodarstwa rolne;
- przez klientów w hotelach, motelach i innych środowiskach typu mieszkalnego;
- środowiska typu bed and breakfast.

- Przed podłączeniem urządzenia należy upewnić się, że napięcie wskazane na tabliczce znamionowej odpowiada napięciu sieciowemu.
- Proszę podłączyć urządzenie do gniazda sieciowego o natężeniu co najmniej 10 amperów.
- Wtyczka urządzenia musi prawidłowo pasować do gniazda sieciowego. Nie wolno modyfikować wtyczki. Proszę nie używać adapterów wtyczki.
- Nie używać urządzenia, jeśli przewód zasilający lub wtyczka są uszkodzone.
- Nie ciągnąć za przewód zasilający. Nigdy nie używać przewodu zasilającego do podnoszenia, przenoszenia lub odłączania urządzenia.
- Nie owijać przewodu zasilającego wokół urządzenia.
- Proszę sprawdzić stan przewodu zasilającego. Jeśli jest uszkodzony, zwiększy to ryzyko porażenia prądem.
- Jeśli obudowa urządzenia pęknie, należy natychmiast odłączyć urządzenie od zasilania, aby zapobiec możliwości porażenia prądem.
- Proszę nie używać urządzenia, jeśli zostało upuszczone, ma widoczne ślady uszkodzenia lub jest nieszczelne.
- Nie dotykać wtyczki mokrymi rękami.
- Urządzenie musi być używane i umieszczone na płaskiej, stabilnej powierzchni.
- Nie należy umieszczać urządzenia na gorących powierzchniach, takich jak płyty kuchenne, palniki gazowe, piekarniki itp.
- Proszę uważać, aby uniknąć przypadkowego uruchomienia urządzenia.
- Proszę nie pozostawiać urządzenia na deszczu lub w wilgoci. Jeśli do urządzenia dostanie się woda, zwiększy to ryzyko porażenia prądem.

## SERWIS

- Jakiegokolwiek niewłaściwe użycie lub nieprzestrzeganie instrukcji obsługi powoduje unieważnienie gwarancji i odpowiedzialności producenta.

## NIEPRAWIDŁOWOŚCI I NAPRAWA

- W razie problemów z urządzeniem należy zwrócić się do autoryzowanego serwisu technicznego. Proszę nie próbować demontować lub naprawiać urządzenia bez pomocy, ponieważ może to być niebezpieczne.

## DLA WERSJI PRODUKTÓW EU I/LUB W PRZYPADKU, GDY JEST TO WYMAGANE W PAŃSTWA KRAJU: EKOLOGIA I MOŻLIWOŚĆ RECYKLINGU PRODUKTU

- Materiały, z których składa się opakowanie tego urządzenia, są objęte systemem zbiórki, klasyfikacji i recyklingu. Jeśli chcą się Państwo ich pozbyć, należy użyć odpowiednich pojemników publicznych dla każdego rodzaju materiału.
- Produkt nie zawiera stężenia substancji, które można by uznać za szkodliwe dla środowiska.



- Symbol ten oznacza, że w przypadku, gdy chcą Państwo pozbyć się produktu po zakończeniu jego okresu użytkowania, należy oddać go do autoryzowanego punktu selektywnej zbiórki zużytego sprzętu elektrycznego i elektronicznego (WEEE).

- Informacje dotyczące rozporządzenia (UE) 2023/826 w sprawie wymogów dotyczących ekoprojektu dla zużycia energii w trybie wyłączenia i czuwania.

- Ten ekspres do kawy zużywa 0,17 W energii w trybie gotowości.

- To urządzenie jest zgodne z dyrektywą 2014/35/UE w sprawie niskiego napięcia, dyrektywą 2014/30/UE w sprawie kompatybilności elektromagnetycznej, dyrektywą 2011/65/UE w sprawie ograniczenia stosowania niektórych niebezpiecznych substancji w sprzęcie elektrycznym i elektronicznym oraz dyrektywą 2009/125/WE w sprawie wymogów dotyczących ekoprojektu dla produktów związanych z energią.

## КАФЕМАШИНА ЗА ЕСПРЕСО TASTE SLIM

Уважаеми клиенти,

Благодарим ви, че сте избрали да закупите продукт с марката SOLAC.

Благодарение на технологията, дизайна и начина на работа, както и на факта, че надхвърля най-строгите стандарти за качество, може да се гарантира напълно задоволителна употреба и дълъг живот на продукта.

### СЪВЕТИ И ПРЕДУПРЕЖДЕНИЯ ЗА БЕЗОПАСНОСТ

- Прочетете внимателно тези инструкции, преди да включите уреда, и ги запазете за бъдещи справки. Неспазването на тези инструкции може да доведе до злополука.
- Този уред може да се използва от деца на възраст от 8 години и повече, ако са получили надзор или инструкции относно използването на уреда по безопасен начин и ако разбират свързаните с него опасности. Почистването и потребителската поддръжка не трябва да се извършват от деца, освен ако те не са на възраст над 8 години и не са под надзор. Съхранявайте уреда и неговия кабел на място, недостъпно за деца на възраст под 8 години.
- Този уред може да се използва от лица с намалени физически, сетивни или умствени способности или с липса на опит и познания, ако те са получили надзор или инструкции за безопасно използване на уреда и ако разбират свързаните с него опасности.
- Децата трябва да бъдат наблюдавани, за да се гарантира, че няма да си играят с уреда.
- Преди употреба почистете всички части на продукта, които ще бъдат в контакт с вода или кафе, както е посочено в раздела за почистване.
- Този уред не трябва да се потапя във вода или друга течност.
- Избягвайте разпиляване върху конектора.
- Повърхността на нагревателния елемент е подложена на остатъчна топлина след употреба.
- **ПРЕДУПРЕЖДЕНИЕ:** Неправилната употреба на този уред може да доведе до потенциални наранявания. По време на почистването трябва да се внимава.
- Когато се използва, кафемашината не трябва да се поставя в шкаф.
- Ако захранващият кабел е повреден, той трябва да бъде заменен от производителя, неговия сервизен представител или от лица с подобна квалификация, за да се избегне опасност.
- Този уред е предназначен за използване в домакинството и подобни приложения, като например:
  - кухненски помещения за персонала в магазини, офиси и

други работни помещения;  
- селски къщи;  
- от клиенти в хотели, мотели и други жилищни помещения;  
- помещения от типа "нощувка и закуска".

- Уверете се, че напрежението, посочено на етикета, съответства на мрежовото напрежение, преди да включите уреда.
- Свържете уреда към електрически контакт с номинален ток поне 10 ампера.
- Щепселът на уреда трябва да пасва правилно в контакта. Не променяйте щепсела. Не използвайте адаптери за щепсел.
- Не използвайте уреда, ако захранващият кабел или щепселът са повредени.
- Не дърпайте захранващия кабел. Никога не използвайте захранващия кабел, за да повдигате, пренасяте или изключвате уреда от електрическата мрежа.
- Не увивайте захранващия кабел около уреда.
- Проверете състоянието на захранващия кабел. Ако той е повреден, това увеличава риска от токов удар.
- Ако корпусът на уреда се счупи, незабавно изключете уреда от електрическата мрежа, за да предотвратите възможността от токов удар.
- Не използвайте уреда, ако е бил изпуснат, ако има видими признаци на повреда или ако има теч.
- Не докосвайте щепсела с мокри ръце.
- Уредът трябва да се използва и да се поставя върху равна, стабилна повърхност.
- Не поставяйте уреда върху горещи повърхности, като например плочи за готвене, газови горелки, фурни и други подобни.
- Внимавайте да не стартирате уреда по невнимание.
- Не оставяйте уреда на дъжд или на влага. Ако в уреда попадне вода, това ще увеличи риска от токов удар.

## SERVICE

- Всяка неправилна употреба или неспазване на инструкциите за употреба води до отпадане на гаранцията и отговорността на производителя.

## АНОМАЛИИ И РЕМОНТ

- При възникване на проблеми отнесете уреда в оторизиран сервиз за техническа поддръжка. Не се опитвайте да разглобявате или ремонтирате без помощ, тъй като това може да бъде опасно.

## ЗА ВЕРСИИТЕ НА ПРОДУКТА ЗА ЕС И/ИЛИ В СЛУЧАЙ, ЧЕ ТОВА СЕ ИЗИСКВА ВЪВ ВАШАТА СТРАНА:

### ЕКОЛОГИЧНОСТ И ВЪЗМОЖНОСТ ЗА РЕЦИКЛИРАНЕ НА ПРОДУКТА

- Материалите, от които се състои опаковката на този уред, са включени в системата за събиране, класифициране и рециклиране. Ако желаете да ги изхвърлите, използвайте подходящите обществени контейнери за всеки вид материал.
- Продуктът не съдържа концентрации на вещества, които биха могли да се считат за вредни за околната среда.



Този символ означава, че в случай че желаете да изхвърлите продукта след изтичане на експлоатационния му срок, трябва да го предадете на оторизиран агент за селективно събиране на отпадъци от електрическо и електронно оборудване (OEEO).

- Информация във връзка с Регламент (ЕС) 2023/826 относно изискванията за екопроектиране по отношение на потреблението на енергия в изключен режим и режим на готовност.

- Тази кафемашина има консумация на енергия от 0,17 W в режим на готовност.

- Този уред е в съответствие с Директива 2014/35/ЕС относно ниското напрежение, Директива 2014/30/ЕС относно електромагнитната съвместимост, Директива 2011/65/ЕС относно ограниченията за използването на определени опасни вещества в електрическото и електронното оборудване и Директива 2009/125/ЕО относно изискванията за екодизайн към продукти, свързани с енергопотреблението.

**ΚΑΦΕΤΙΕΡΑ ESPRESSO  
TASTE SLIM**

Αγαπητέ πελάτη,

Σας ευχαριστούμε πολύ που επιλέξατε να αγοράσετε ένα προϊόν της μάρκας SOLAC.

Χάρη στην τεχνολογία, το σχεδιασμό και τη λειτουργία του και το γεγονός ότι υπερβαίνει τα αυστηρότερα πρότυπα ποιότητας, μπορεί να διασφαλιστεί μια πλήρως ικανοποιητική χρήση και μεγάλη διάρκεια ζωής του προϊόντος.

**ΣΥΜΒΟΥΛΕΣ ΚΑΙ  
ΠΡΟΕΙΔΟΠΟΙΗΣΕΙΣ ΑΣΦΑΛΕΙΑΣ**

- Διαβάστε προσεκτικά αυτές τις οδηγίες πριν θέσετε σε λειτουργία τη συσκευή και φυλάξτε τις για μελλοντική αναφορά. Εάν δεν ακολουθήσετε και δεν τηρήσετε αυτές τις οδηγίες, μπορεί να προκληθεί ατύχημα.
- Αυτή η συσκευή μπορεί να χρησιμοποιηθεί από παιδιά ηλικίας από 8 ετών και άνω, εφόσον έχουν λάβει επίβλεψη ή οδηγίες σχετικά με τη χρήση της συσκευής με ασφαλή τρόπο και εφόσον κατανοούν τους κινδύνους που ενέχει. Ο καθαρισμός και η συντήρηση από τον χρήστη δεν πρέπει να γίνεται από παιδιά, εκτός εάν είναι μεγαλύτερα από 8 ετών και υπό επίβλεψη. Διατηρείτε τη συσκευή και το καλώδιό της μακριά από παιδιά ηλικίας κάτω των 8 ετών.
- Αυτή η συσκευή μπορεί να χρησιμοποιηθεί από άτομα με μειωμένες σωματικές, αισθητηριακές ή διανοητικές ικανότητες ή με έλλειψη εμπειρίας και γνώσεων, εφόσον έχουν λάβει επίβλεψη ή οδηγίες σχετικά με τη χρήση της συσκευής με ασφαλή τρόπο και εφόσον κατανοούν τους κινδύνους που ενέχει.
- Τα παιδιά πρέπει να επιβλέπονται ώστε να διασφαλίζεται ότι δεν παίζουν με τη συσκευή.
- Καθαρίστε όλα τα μέρη του προϊόντος που θα έρθουν σε επαφή με νερό ή καφέ, όπως αναφέρεται στην ενότητα καθαρισμού, πριν από τη χρήση.
- Αυτή η συσκευή δεν πρέπει να βυθίζεται σε νερό ή οποιοδήποτε άλλο υγρό.
- Αποφύγετε τη διαρροή στο συνδετήρα.
- Η επιφάνεια του θερμαντικού στοιχείου υπόκειται σε υπολειμματική θερμότητα μετά τη χρήση.
- ΠΡΟΕΙΔΟΠΟΙΗΣΗ: Η κακή χρήση αυτής της συσκευής μπορεί να οδηγήσει σε πιθανό τραυματισμό. Κατά τον καθαρισμό πρέπει να δίνεται προσοχή.
- Η καφετιέρα δεν πρέπει να τοποθετείται σε ερμάριο όταν χρησιμοποιείται.
- Εάν το καλώδιο τροφοδοσίας έχει υποστεί ζημιά, πρέπει να αντικατασταθεί από τον κατασκευαστή, τον αντιπρόσωπο σέρβις του ή από άτομα με παρόμοια προσόντα, προκειμένου να αποφευχθεί κίνδυνος.
- Αυτή η συσκευή προορίζεται να χρησιμοποιηθεί σε οικιακές και παρόμοιες εφαρμογές όπως:



- χώρους κουζίνας προσωπικού σε καταστήματα, γραφεία και άλλα εργασιακά περιβάλλοντα,  
- αγροτικές κατοικίες,  
- από πελάτες σε ξενοδοχεία, μοτέλ και άλλα περιβάλλοντα κατοικιών,  
- σε περιβάλλοντα τύπου bed and breakfast.

- Βεβαιωθείτε ότι η τάση που αναγράφεται στην ετικέτα χαρακτηριστικών ταιριάζει με την τάση δικτύου πριν συνδέσετε τη συσκευή στην πρίζα.
- Συνδέστε τη συσκευή σε πρίζα δικτύου με ονομαστική ισχύ τουλάχιστον 10 αμπέρ.
- Το φως της συσκευής πρέπει να εφαρμόζει σωστά στην πρίζα. Μην τροποποιείτε το φως. Μην χρησιμοποιείτε προσαρμογείς βύσματος.
- Μην χρησιμοποιείτε τη συσκευή εάν το καλώδιο τροφοδοσίας ή το βύσμα έχει υποστεί ζημιά.
- Μην τραβάτε το καλώδιο τροφοδοσίας. Ποτέ μην χρησιμοποιείτε το καλώδιο τροφοδοσίας για να σηκώσετε, να μεταφέρετε ή να αποσυνδέσετε τη συσκευή από την πρίζα.
- Μην τυλίγετε το καλώδιο τροφοδοσίας γύρω από τη συσκευή.
- Ελέγξτε την κατάσταση του καλωδίου τροφοδοσίας. Εάν έχει υποστεί ζημιά, θα αυξηθεί ο κίνδυνος ηλεκτροπληξίας.
- Εάν το περίβλημα της συσκευής σπάσει, αποσυνδέστε αμέσως τη συσκευή από το ηλεκτρικό δίκτυο για να αποφύγετε την πιθανότητα ηλεκτροπληξίας.
- Μην χρησιμοποιείτε τη συσκευή εάν έχει πέσει, εάν υπάρχουν ορατά σημάδια βλάβης ή εάν έχει διαρροή.
- Μην αγγίζετε το βύσμα με βρεγμένα χέρια.
- Η συσκευή πρέπει να χρησιμοποιείται και να τοποθετείται σε επίπεδη, σταθερή επιφάνεια.
- Μην τοποθετείτε τη συσκευή σε καυτές επιφάνειες, όπως πλάκες μαγειρέματος, καυστήρες αερίου, φούρνους ή παρόμοια.
- Προσέξτε να αποφύγετε την ακούσια εκκίνηση της συσκευής.
- Μην αφήνετε τη συσκευή έξω στη βροχή ή εκτεθειμένη σε υγρασία. Εάν εισέλθει νερό στη συσκευή, αυτό θα αυξήσει τον κίνδυνο ηλεκτροπληξίας.

#### ΥΠΗΡΕΣΙΑ

- Τυχόν κακή χρήση ή μη τήρηση των οδηγιών χρήσης καθιστά την εγγύηση και την ευθύνη του κατασκευαστή άκυρη.

#### ΑΝΩΜΑΛΙΕΣ ΚΑΙ ΕΠΙΣΚΕΥΗ

- Αν προκύψουν προβλήματα, μεταφέρετε τη συσκευή σε εξουσιοδοτημένη υπηρεσία τεχνικής υποστήριξης. Μην προσπαθήσετε να αποσυναρμολογήσετε ή να επισκευάσετε χωρίς βοήθεια, καθώς αυτό μπορεί να είναι επικίνδυνο.

#### ΓΙΑ ΤΙΣ ΕΚΔΟΣΕΙΣ ΤΩΝ ΠΡΟΪΟΝΤΩΝ ΤΗΣ ΕΕ Η/ΚΑΙ ΣΕ ΠΕΡΙΠΤΩΣΗ ΠΟΥ ΖΗΤΗΘΕΙ ΣΤΗ ΧΩΡΑ ΣΑΣ: ΟΙΚΟΛΟΓΙΑ ΚΑΙ ΑΝΑΚΥΚΛΩΣΙΜΟΤΗΤΑ ΤΟΥ ΠΡΟΪΟΝΤΟΣ

- Τα υλικά από τα οποία αποτελείται η συσκευασία αυτής της συσκευής περιλαμβάνονται σε ένα σύστημα συλλογής, ταξινόμησης και ανακύκλωσης. Σε περίπτωση που επιθυμείτε να τα απορρίψετε, χρησιμοποιήστε τους κατάλληλους δημόσιους περιέκτες για κάθε τύπο υλικού.
- Το προϊόν δεν περιέχει συγκεντρώσεις ουσιών που θα μπορούσαν να θεωρηθούν επιβλαβείς για το περιβάλλον.



Αυτό το σύμβολο σημαίνει ότι σε περίπτωση που θέλετε να απορρίψετε το προϊόν μετά τη λήξη της διάρκειας ζωής του, παραδώστε το σε έναν εξουσιοδοτημένο αντιπρόσωπο αποβλήτων για την επιλεκτική συλλογή αποβλήτων ηλεκτρικού και ηλεκτρονικού εξοπλισμού (ΑΗΗΕ).

- Πληροφορίες σχετικά με τον κανονισμό (ΕΕ) 2023/826 σχετικά με τις απαιτήσεις οικολογικού σχεδιασμού για την κατανάλωση ενέργειας σε κατάσταση απενεργοποίησης και αναμονής.

- Αυτή η καφετιέρα έχει κατανάλωση ενέργειας 0,17 W σε κατάσταση αναμονής.

- Αυτή η συσκευή συμμορφώνεται με την οδηγία 2014/35/ΕΕ για τη χαμηλή τάση, την οδηγία 2014/30/ΕΕ για την ηλεκτρομαγνητική συμβατότητα, την οδηγία 2011/65/ΕΕ για τους περιορισμούς της χρήσης ορισμένων επικίνδυνων ουσιών σε ηλεκτρικό και ηλεκτρονικό εξοπλισμό και την οδηγία 2009/125/ΕΚ σχετικά με τις απαιτήσεις οικολογικού σχεδιασμού για προϊόντα που σχετίζονται με την ενέργεια.

**КОФЕВАРКА ЭСПРЕССО  
TASTE SLIM**

Уважаемый покупатель,

Большое спасибо за то, что вы решили приобрести продукт марки SOLAC.

Благодаря технологии, дизайну и эксплуатации, а также тому, что он превосходит самые строгие стандарты качества, можно гарантировать полностью удовлетворительное использование и долгий срок службы продукта.

**СОВЕТЫ ПО БЕЗОПАСНОСТИ И  
ПРЕДУПРЕЖДЕНИЯ**

- Внимательно прочитайте эти инструкции перед включением прибора и сохраните их для дальнейшего использования. Несоблюдение этих инструкций может привести к несчастному случаю.
- Этим прибором могут пользоваться дети в возрасте от 8 лет и старше, если они получили надзор или инструктаж по безопасному использованию прибора и если они понимают связанные с ним опасности. Чистка и обслуживание прибора не должны производиться детьми, если они не старше 8 лет и не находятся под присмотром. Храните прибор и его шнур в недоступном для детей в возрасте до 8 лет месте.
- Этим прибором могут пользоваться люди с ограниченными физическими, сенсорными или умственными способностями или с недостаточным опытом и знаниями, если они получили надзор или инструкции по безопасному использованию прибора и если они понимают связанные с ним опасности.
- Дети должны находиться под присмотром, чтобы не играть с прибором.
- Перед использованием очистите все части прибора, которые будут контактировать с водой или кофе, как указано в разделе "Чистка".
- Этот прибор нельзя погружать в воду или любую другую жидкость.
- Избегайте попадания жидкости на коннектор.
- Поверхность нагревательного элемента после использования подвержена остаточному нагреву.
- **ПРЕДУПРЕЖДЕНИЕ:** Неправильное использование этого прибора может привести к травмам. При чистке следует соблюдать осторожность.
- Кофеварка не должна находиться в шкафу, когда она используется.
- Если шнур питания поврежден, во избежание опасности он должен быть заменен производителем, его сервисным агентом или специалистами с аналогичной квалификацией.
- Этот прибор предназначен для использования в домашних и аналогичных условиях, таких как:
  - кухонные помещения для персонала в магазинах, офисах и

других рабочих помещениях;  
- фермерские дома;  
- клиенты в гостиницах, отелях и  
других жилых помещениях;  
- помещения типа "постель и  
завтрак".

- Перед включением прибора в розетку убедитесь, что напряжение, указанное на табличке с техническими характеристиками, соответствует напряжению в сети.
- Подключите прибор к сетевой розетке с номинальным током не менее 10 ампер.
- Вилка прибора должна правильно входить в сетевую розетку. Не изменяйте вилку. Не используйте адаптеры для вилки.
- Не используйте прибор, если шнур питания или вилка повреждены.
- Не тяните за шнур питания. Никогда не используйте шнур питания для поднятия, переноски или отключения прибора от сети.
- Не обматывайте сетевой шнур вокруг прибора.
- Проверьте состояние шнура питания. Если он поврежден, это увеличит риск поражения электрическим током.
- Если корпус прибора разбился, немедленно отключите его от сети, чтобы предотвратить возможность поражения электрическим током.
- Не используйте прибор, если его уронили, если есть видимые признаки повреждения или если он протекает.
- Не прикасайтесь к вилке мокрыми руками.
- Прибор следует использовать и ставить на ровную, устойчивую поверхность.
- Не ставьте прибор на горячие поверхности, такие как варочные панели, газовые конфорки, духовки и т.п.
- Будьте осторожны, чтобы избежать непроизвольного включения прибора.
- Не оставляйте прибор под дождём или под воздействием влаги. Если в прибор попадет вода, это увеличит риск поражения электрическим током.

## СЕРВИС

- Любое неправильное использование или несоблюдение инструкций по применению делает гарантию и ответственность производителя недействительными.

## АНОМАЛИИ И РЕМОНТ

- При возникновении проблем отнесите прибор в авторизованную службу технической поддержки. Не пытайтесь разбирать или ремонтировать прибор без посторонней помощи, это может быть опасно.

## ДЛЯ ВЕРСИЙ ПРОДУКТОВ ДЛЯ ЕС И/ИЛИ В СЛУЧАЕ, ЕСЛИ ЭТО ТРЕБУЕТСЯ В ВАШЕЙ СТРАНЕ: ЭКОЛОГИЧНОСТЬ И ВОЗМОЖНОСТЬ ВТОРИЧНОЙ ПЕРЕРАБОТКИ ПРОДУКТА

- Материалы, из которых состоит упаковка этого прибора, включены в систему сбора, классификации и переработки. Если Вы захотите утилизировать, используйте соответствующие общественные контейнеры для каждого типа материалов.
- Продукт не содержит концентраций веществ, которые могут считаться вредными для окружающей среды.



Этот символ означает, что если Вы хотите утилизировать изделие по окончании срока службы, сдайте его в авторизованный пункт приема отходов электрического и электронного оборудования (WEEE).

- Информация, относящаяся к Постановлению (ЕС) 2023/826 о требованиях экодизайна к потреблению энергии в выключенном состоянии и в режиме ожидания.

- Эта кофеварка потребляет 0,17 Вт в режиме ожидания.

- Этот прибор соответствует Директиве 2014/35/EU о низком напряжении, Директиве 2014/30/EU об электромагнитной совместимости, Директиве 2011/65/EU об ограничении использования некоторых опасных веществ в электрическом и электронном оборудовании и Директиве 2009/125/EC о требованиях экодизайна для продуктов, связанных с энергией.

**ESPRESSO-KAFFEMASKINE  
TASTE SLIM**

Kære kunde,

Mange tak, fordi du har valgt at købe et produkt af mærket SOLAC.

Takket være dens teknologi, design og drift og det faktum, at den overgår de strengeste kvalitetsstandarder, kan man være sikker på en fuldt tilfredsstillende brug og lang produktlevetid.

**SIKKERHEDSANVISNINGER OG  
ADVARSLER**

- Læs disse instruktioner omhyggeligt, før du tænder for apparatet, og gem dem til senere brug. Hvis du ikke følger og overholder disse instruktioner, kan det føre til en ulykke.
- Dette apparat kan bruges af børn fra 8 år og opefter, hvis de er blevet overvåget eller instrueret i at bruge apparatet på en sikker måde, og hvis de forstår de involverede farer. Rengøring og brugervedligeholdelse må ikke udføres af børn, medmindre de er ældre end 8 år og under opsyn. Opbevar apparatet og dets ledning utilgængeligt for børn under 8 år.
- Dette apparat kan bruges af personer med nedsatte fysiske, sensoriske eller mentale evner eller manglende erfaring og viden, hvis de er blevet overvåget eller instrueret i at bruge apparatet på en sikker måde, og hvis de forstår de involverede farer.
- Børn skal være under opsyn for at sikre, at de ikke leger med apparatet.
- Rengør alle de dele af produktet, der kommer i kontakt med vand eller kaffe, som angivet i afsnittet om rengøring, før brug.
- Dette apparat må ikke nedsænkes i vand eller anden væske.
- Undgå at spilde på stikket.
- Varmeelementets overflade er udsat for restvarme efter brug.
- **ADVARSEL:** Misbrug af dette apparat kan føre til potentiel skade. Der skal udvises forsigtighed under rengøringen.
- Kaffemaskinen må ikke placeres i et skab, når den er i brug.
- Hvis forsyningsledningen er beskadiget, skal den udskiftes af producenten, dennes serviceaget eller tilsvarende kvalificerede personer for at undgå fare.
- Dette apparat er beregnet til brug i husholdninger og lignende, f.eks:
  - personalekøkkener i butikker, kontorer og andre arbejdsmiljøer;
  - bondegårde;
  - af kunder på hoteller, moteller og andre boligområder;
  - bed and breakfast-miljøer.
- Sørg for, at den spænding, der er angivet på typeskiltet, stemmer overens med netspændingen, før du tilslutter apparatet.
- Tilslut apparatet til en stikkontakt med en nominal effekt på mindst 10 ampere.
- Apparatets stik skal passe korrekt i stikkontakten. Der må ikke ændres på stikket. Brug ikke stikadaptere.
- Brug ikke apparatet, hvis ledningen eller stikket er beskadiget.
- Træk ikke i forsyningsledningen. Brug aldrig ledningen til at løfte, bære eller tage stikket ud af apparatet.
- Viki ikke forsyningsledningen rundt om apparatet.

- Kontrollér forsyningskablets tilstand. Hvis den er beskadiget, vil det øge risikoen for elektrisk stød.
- Hvis apparatets kabinet går i stykker, skal du straks afbryde apparatet fra lysnettet for at forhindre risikoen for elektrisk stød.
- Brug ikke apparatet, hvis det er blevet tabt, hvis der er synlige tegn på skader, eller hvis det er utæt.
- Rør ikke ved stikket med våde hænder.
- Apparatet skal bruges og placeres på en flad, stabil overflade.
- Anbring ikke apparatet på varme overflader som f.eks. kogeplader, gasbrændere, ovne eller lignende.
- Sørg for at undgå at starte apparatet ufrivilligt.
- Lad ikke apparatet stå ude i regnen eller være udsat for fugt. Hvis der kommer vand ind i apparatet, vil det øge risikoen for elektrisk stød.

### SERVICE

- Enhver forkert brug eller manglende overholdelse af brugsanvisningen gør garantien og producentens ansvar ugyldigt.

### AFVIGELSER OG REPARATION

- Bring apparatet til en autoriseret teknisk service, hvis der opstår problemer. Forsøg ikke at afmontere eller reparere uden hjælp, da det kan være farligt.

### FOR EU-PRODUKTVERSIONER OG/ELLER I TILFÆLDE AF, AT DET KRÆVES I DIT LAND: PRODUKTETS ØKOLOGI OG GENANVENDELIGHED

- De materialer, som emballagen til dette apparat består af, er omfattet af et indsamlings-, klassificerings- og genbrugssystem. Hvis du ønsker at bortskaffe dem, skal du bruge de relevante offentlige containere til hver type materiale.
- Produktet indeholder ikke koncentrationer af stoffer, der kan anses for at være skadelige for miljøet.



Dette symbol betyder, at hvis du ønsker at bortskaffe produktet, når dets levetid er udløbet, skal du aflevere det til et autoriseret affaldscenter for selektiv indsamling af affald af elektrisk og elektronisk udstyr (WEEE).

- Oplysninger vedrørende forordning (EU) 2023/826 om krav til miljøvenligt design for energiforbrug i slukket tilstand og standbytilstand.

- Denne kaffemaskine har et strømforbrug på 0,17 W i standbytilstand.

- Dette apparat er i overensstemmelse med direktiv 2014/35/EU om lavspænding, direktiv 2014/30/EU om elektromagnetisk kompatibilitet, direktiv 2011/65/EU om begrænsning af anvendelsen af visse farlige stoffer i elektrisk og elektronisk udstyr og direktiv 2009/125/EF om krav til miljøvenligt design af energirelaterede produkter.

**ESPRESSO KAFFETRAKTER  
TASTE SLIM**

Kjære kunde,

Tusen takk for at du valgte å kjøpe et SOLAC-merkevareprodukt.

Takket være teknologi, design og drift, og det faktum at den overgår de strengeste kvalitetsstandarder, kan du være sikker på at du får en fullt tilfredsstillende bruk og lang levetid.

**SIKKERHETSRÅD OG ADVARSLER**

- Les disse instruksjonene nøye før du slår på apparatet, og ta vare på dem for senere bruk. Hvis du ikke følger og overholder disse instruksjonene, kan det føre til ulykker.
- Dette apparatet kan brukes av barn fra 8 år og oppover hvis de har fått tilsyn eller instruksjoner om hvordan apparatet brukes på en sikker måte, og hvis de forstår farene som er forbundet med det. Rengjøring og vedlikehold skal ikke utføres av barn med mindre de er eldre enn 8 år og under oppsyn. Oppbevar apparatet og ledningen utilgjengelig for barn under 8 år.
- Dette apparatet kan brukes av personer med reduserte fysiske, sensoriske eller mentale evner eller manglende erfaring og kunnskap hvis de har fått veiledning eller instruksjoner om sikker bruk av apparatet, og hvis de forstår farene som er forbundet med det.
- Barn bør holdes under oppsyn for å sikre at de ikke leker med apparatet.
- Rengjør alle deler av produktet som kommer i kontakt med vann eller kaffe, som angitt i avsnittet om rengjøring, før bruk.
- Dette apparatet må ikke senkes ned i vann eller annen væske.
- Unngå søl på kontakten.
- Varmeelementets overflate er utsatt for restvarme etter bruk.
- **ADVARSEL:** Feil bruk av dette apparatet kan føre til personskade. Det må utvises forsiktighet under rengjøring.
- Kaffetrakteren skal ikke plasseres i et skap når den er i bruk.
- Hvis strømledningen er skadet, må den skiftes ut av produsenten, dennes serviceverksted eller tilsvarende kvalifiserte personer for å unngå fare.
- Dette apparatet er beregnet for bruk i husholdninger og lignende, som f.eks:
  - personalkjøkken i butikker, kontorer og andre arbeidsmiljøer;
  - gårdsbruk;
  - av kunder på hoteller, moteller og andre boligmiljøer;
  - bed and breakfast-miljøer.
- Kontroller at spenningen som er angitt på typeskiltet, stemmer overens med nettspenningen før du kobler til apparatet.
- Koble apparatet til en stikkontakt med en effekt på minst 10 ampere.
- Apparatets støpsel må passe ordentlig inn i stikkontakten. Ikke gjør endringer på støpset. Ikke bruk pluggadaptere.
- Ikke bruk apparatet hvis strømledningen eller støpset er skadet.
- Ikke trekk i strømledningen. Bruk aldri strømledningen til å løfte opp, bære eller trekke ut støpset.
- Ikke vikle strømledningen rundt apparatet.
- Kontroller tilstanden til strømledningen. Hvis den er skadet, øker risikoen for elektrisk støt.

- Hvis apparatets kapsling går i stykker, må du øyeblikkelig koble apparatet fra strømmettet for å forhindre muligheten for elektrisk støt.
- Ikke bruk apparatet hvis det har falt ned, hvis det er synlige tegn på skade eller hvis det har en lekkasje.
- Ikke berør støpselet med våte hender.
- Apparatet må brukes og plasseres på et flatt, stabilt underlag.
- Ikke plasser apparatet på varme overflater, for eksempel kokeplater, gassbrennere, ovner eller lignende.
- Pass på at du ikke starter apparatet ufrivillig.
- Ikke la apparatet stå ute i regn eller bli utsatt for fuktighet. Hvis det kommer vann inn i apparatet, øker risikoen for elektrisk støt.

utstyr og direktiv 2009/125/EF om krav til økodesign for energirelaterte produkter.

### SERVICE

- Ved feil bruk eller manglende overholdelse av bruksanvisningen bortfaller garantien og produsentens ansvar.

### UREGELMESSIGHETER OG REPARASJON

- Ta med apparatet til en autorisert teknisk kundeservice hvis det oppstår problemer. Ikke prøv å demontere eller reparere apparatet uten hjelp, da dette kan være farlig.

### FOR EU-PRODUKTVERSJONER OG/ELLER I TILFELLE DET ER PÅKREVD I DITT LAND:

#### PRODUKTETS ØKOLOGI OG RESIRKULERBARHET

- Materialene som emballasjen til dette apparatet består av, inngår i et system for innsamling, klassifisering og resirkulering. Hvis du ønsker å kaste dem, må du bruke de offentlige beholderne som er beregnet for hver type materiale.
- Produktet inneholder ikke konsentrasjoner av stoffer som kan anses som skadelige for miljøet.



Dette symbolet betyr at hvis du ønsker å kaste produktet etter endt levetid, må du levere det til en autorisert avfallsmottaker for selektiv innsamling av avfall fra elektrisk og elektronisk utstyr (WEEE).

- Informasjon om forordning (EU) 2023/826 om krav til miljøvennlig utforming for energiforbruk i av- og standby-modus.

- Denne kaffetrakteren har et strømforbruk på 0,17 W i standby-modus.

- Dette apparatet er i samsvar med direktiv 2014/35/EU om lavspenning, direktiv 2014/30/EU om elektromagnetisk kompatibilitet, direktiv 2011/65/EU om begrensning av bruken av visse farlige stoffer i elektrisk og elektronisk

**ESPRESSOKAFFEBRYGGARE  
TASTE SLIM**

Kära kund,

Stort tack för att du valde att köpa en produkt från SOLAC.

Tack vare sin teknik, design och funktion och det faktum att den överträffar de strängaste kvalitetsstandarderna, kan en fullt tillfredsställande användning och lång livslängd garanteras.

**SÄKERHETSÅD OCH VARNINGAR**

- Läs igenom denna bruksanvisning noggrant innan du sätter på apparaten och spara den för framtida bruk. Om du inte följer och beaktar dessa anvisningar kan det leda till olyckor.
- Denna apparat kan användas av barn från 8 år och uppåt om de har fått tillsyn eller instruktioner om hur apparaten ska användas på ett säkert sätt och om de förstår de risker som är förknippade med den. Rengöring och användarunderhåll får inte utföras av barn om de inte är äldre än 8 år och står under uppsikt. Förvara apparaten och dess sladd utom räckhåll för barn som är yngre än 8 år.
- Denna apparat kan användas av personer med nedsatt fysisk, sensorisk eller mental förmåga eller brist på erfarenhet och kunskap om de har fått tillsyn eller instruktioner om hur apparaten ska användas på ett säkert sätt och om de förstår de risker som finns.
- Barn bör hållas under uppsikt så att de inte leker med apparaten.
- Rengör alla delar av produkten som kommer i kontakt med vatten eller kaffe enligt anvisningarna i avsnittet om rengöring före användning.
- Denna apparat får inte sänkas ned i vatten eller annan vätska.
- Undvik spill på kontaktdonet.
- Värmeelementets yta är föremål för kvarvarande värme efter användning.
- **VARNING:** Felaktig användning av denna apparat kan leda till personskador. Försiktighet ska iakttas vid rengöring.
- Kaffebryggaren får inte placeras i ett skåp när den används.
- Om nätsladden är skadad måste den bytas ut av tillverkaren, dess serviceombud eller motsvarande kvalificerade personer för att undvika fara.
- Denna apparat är avsedd att användas i hushåll och liknande miljöer som t.ex:
  - personalkök i butiker, kontor och andra arbetsmiljöer;
  - bondgårdar;
  - av kunder på hotell, motell och andra bostadsmiljöer;
  - bed and breakfast-miljöer.
- Kontrollera att den spänning som anges på märkskylten överensstämmer med nätspänningen innan du ansluter apparaten.
- Anslut apparaten till ett eluttag med en spänning på minst 10 ampere.
- Apparatsens stickpropp måste sitta ordentligt i eluttaget. Ändra inte stickkontakten. Använd inte stickproppsadapter.
- Använd inte apparaten om nätsladden eller stickproppen är skadad.
- Dra inte i nätsladden. Använd aldrig sladden för att lyfta, bära eller dra ur kontakten till apparaten.



- Vira inte nätsladden runt apparaten.
- Kontrollera nätsladdens skick. Om den är skadad ökar risken för elektriska stötar.
- Om apparatens hölje går sönder ska du omedelbart koppla bort apparaten från elnätet för att förhindra risken för elektriska stötar.
- Använd inte apparaten om den har tappats, om det finns synliga tecken på skador eller om den läcker.
- Rör inte kontakten med våta händer.
- Apparaten måste användas och placeras på ett plant och stabilt underlag.
- Placera inte apparaten på heta ytor, t.ex. kokplattor, gasbrännare, ugnar eller liknande.
- Se till att apparaten inte startas ofrivilligt.
- Låt inte apparaten stå ute i regn eller utsättas för fukt. Om vatten tränger in i apparaten ökar risken för elektriska stötar.

#### SERVICE

- Vid felaktig användning eller underlåtenhet att följa bruksanvisningen upphör garantin och tillverkarens ansvar att gälla.

#### AVVIKELSER OCH REPARATION

- Lämna in apparaten till en auktoriserad teknisk serviceverkstad om problem uppstår. Försök inte att demontera eller reparera apparaten utan hjälp, eftersom det kan vara farligt.

#### FÖR EU-PRODUKTVERSIONER OCH/ELLER I DE FALL DET KRÄVS I DITT LAND:

##### PRODUKTENS EKOLOGI OCH ÅTERTVINNINGSBARHET

- De material som förpackningen till denna apparat består av ingår i ett system för insamling, klassificering och återvinning. Om du vill göra dig av med dem ska du använda lämpliga offentliga behållare för varje typ av material.
- Produkten innehåller inte koncentrationer av ämnen som kan anses vara skadliga för miljön.



Denna symbol betyder att om du vill göra dig av med produkten när dess livslängd är slut ska du lämna in den till en auktoriserad avfallsanläggning för selektiv insamling av avfall som utgörs av eller innehåller elektriska eller elektroniska produkter (WEEE).

- Information om förordning (EU) 2023/826 om krav på ekodesign för energiförbrukning i frånläge och standby-läge.

- Denna kaffebryggare har en strömförbrukning på 0,17 W i standby-läge.

- Denna apparat överensstämmer med direktiv 2014/35/EU om lågspänning, direktiv 2014/30/EU om elektromagnetisk kompatibilitet, direktiv 2011/65/EU om begränsning av användningen av vissa farliga ämnen i elektriska och elektroniska produkter och direktiv 2009/125/EG om krav på ekodesign för energirelaterade produkter.

**ESPRESSOKAHVINKEITIN  
TASTE SLIM**

Hyvä asiakas,

Kiitokset, että olet valinnut SOLAC-tuotteen.

Teknologian, suunnittelun ja toiminnan ansiosta sekä sen ansiosta, että se ylittää tiukimmat laatuvaatimukset, voidaan taata täysin tyydyttävä käyttö ja pitkä käyttöikä.

**TURVALLISUUSOHJEET JA  
VAROITUKSET**

- Lue nämä ohjeet huolellisesti ennen laitteen käynnistämistä ja säilytä ne myöhempää käyttöä varten. Näiden ohjeiden noudattamatta jättäminen ja noudattamatta jättäminen voi johtaa onnettomuuteen.
- Tätä laitetta voivat käyttää vähintään 8-vuotiaat lapset, jos heitä on valvottu tai opastettu laitteen turvallisessa käytössä ja jos he ymmärtävät siihen liittyvät vaarat. Lapset eivät saa suorittaa puhdistusta ja käyttäjän huoltoa, elleivät he ole yli 8-vuotiaita ja ellei heitä valvota. Pidä laite ja sen johto alle 8-vuotiaiden lasten ulottumattomissa.
- Tätä laitetta voivat käyttää henkilöt, joilla on heikentyneet fyysiset, sensoriset tai henkiset kyvyt tai joilla ei ole kokemusta tai tietoa, jos heitä on valvottu tai opastettu laitteen turvallisessa käytössä ja jos he ymmärtävät siihen liittyvät vaarat.
- Lapsia on valvottava, jotta he eivät leiki laitteella.
- Puhdista kaikki tuotteen osat, jotka joutuvat kosketuksiin veden tai

kahvin kanssa, ennen käyttöä, kuten kohdassa Puhdistus on mainittu.

- Tätä laitetta ei saa upottaa veteen tai muuhun nesteeseen.
- Vältä roiskeita liitimeen.
- Lämmityselementin pinnassa on jäännöslämpöä käytön jälkeen.
- VAROITUS: Tämän laitteen virheellinen käyttö voi aiheuttaa mahdollisia vammoja. Puhdistuksen aikana on noudatettava varovaisuutta.
- Kahvinkeitintä ei saa sijoittaa kaappiin, kun se on käytössä.
- Jos syöttöjohto on vaurioitunut, valmistajan, sen huoltoedustajan tai vastaavan pätevyyden omaavan henkilön on vaihdettava se vaaran välttämiseksi.
- Tämä laite on tarkoitettu käytettäväksi kotitalouksissa ja vastaavissa sovelluksissa, kuten:
  - henkilökunnan keittiötilat kaupoissa, toimistoissa ja muissa työympäristöissä;
  - maatalojen talot;
  - asiakkaat hotelleissa, motelleissa ja muissa asuinympäristöissä;
  - bed and breakfast -tyyppisissä ympäristöissä.
- Varmista, että arvokilvessä ilmoitettu jännite vastaa verkkojännitettä ennen laitteen kytkemistä.
- Kytke laite pistorasiaan, jonka nimellisarvo on vähintään 10 ampeeria.
- Laitteen pistokkeen on sovittava kunnolla pistorasiaan. Älä muuta pistoketta. Älä käytä pistokesovittimia.
- Älä käytä laitetta, jos syöttöjohto tai pistoke on vaurioitunut.

- Älä vedä syöttöjohtosta. Älä koskaan käytä syöttöjohtoa laitteen nostamiseen, kantamiseen tai irrottamiseen.
- Älä kierrä syöttöjohtoa laitteen ympärille.
- Tarkista syöttöjohdon kunto. Jos se on vaurioitunut, se lisää sähköiskun vaaraa.
- Jos laitteen kotelo rikkoutuu, irrota laite välittömästi sähköverkosta sähköiskun välttämiseksi.
- Älä käytä laitetta, jos se on pudonnut, jos siinä on näkyviä merkkejä vaurioista tai jos siinä on vuoto.
- Älä koske pistokkeeseen märillä käsillä.
- Laitetta on käytettävä ja se on asetettava tasaiselle, vakaalle alustalle.
- Älä aseta laitetta kuumille pinnoille, kuten keittolevyille, kaasupolttimille, uuneille tai vastaaville.
- Varo, ettei laite käynnisty tahattomasti.
- Älä jätä laitetta ulos sateeseen tai allttiiksi kosteudelle. Jos laitteeseen pääsee vettä, se lisää sähköiskun vaaraa.

rajoittamisesta sähkö- ja elektroniikkalaitteissa annetun direktiivin 2011/65/EU ja energiaan liittyvien tuotteiden ekologiselle suunnittelulle asetettavista vaatimuksista annetun direktiivin 2009/125/EY mukainen.

#### **PALVELU**

- Väärinkäyttö tai käyttöohjeiden noudattamatta jättäminen mitätöi takuun ja valmistajan vastuun.

#### **POIKKEAVUUDET JA KORJAUS**

- Vie laite valtuutettuun tekniseen tukipalveluun, jos ongelmia ilmenee. Älä yritä purkaa tai korjata laitetta ilman apua, sillä se voi olla vaarallista.

#### **EU-TUOTEVERSIOIDEN OSALTA JA/TAI JOS SITÄ PYYDETÄÄN MAASSASI: TUOTTEEN EKOLOGISUUS JA KIERRÄTETTÄVYYS**

- Materiaalit, joista tämän laitteen pakkaus koostuu, kuuluvat keräys-, luokitus- ja kierrätysjärjestelmään. Jos haluat hävittää ne, käytä kullekin materiaalityypille sopivia julkisia astioita.
- Tuote ei sisällä pitoisuuksia aineita, joita voitaisiin pitää ympäristölle haitallisina.



Tämä symboli tarkoittaa, että jos haluat hävittää tuotteen sen käyttöiän päätyttyä, vie se valtuutetulle sähkö- ja elektroniikkalaiteromun (WEEE) valikoivaan keräykseen.

- Tietoja, jotka liittyvät asetukseen (EU) 2023/826 ekologisen suunnittelun vaatimuksista, jotka koskevat energiankulutusta pois päältä -tilassa ja valmiustilassa.

- Tämän kahvinkeitin virrankulutus on 0,17 W valmiustilassa.

- Tämä laite on pienjännitedirektiivin 2014/35/EU, sähkömagneettista yhteensopivuutta koskevan direktiivin 2014/30/EU, tiettyjen vaarallisten aineiden käytön

**ESPRESSO KAHVE MAKİNESİ  
TASTE SLIM**

Sayın müşterimiz,

SOLAC marka bir ürün satın almayı tercih ettiğiniz için çok teşekkürler.

Teknolojisi, tasarımı ve çalışması ve en katı kalite standartlarını aşması sayesinde, tamamen tatmin edici bir kullanım ve uzun ürün ömrü garanti edilebilir.

**GÜVENLİK TAVSİYELERİ VE  
UYARILARI**

- Cihazı çalıştırmadan önce bu talimatları dikkatlice okuyun ve ileride başvurmak üzere saklayın. Bu talimatlara uyulmaması ve bunlara riayet edilmemesi bir kazaya yol açabilir.
- Bu cihaz, güvenliklerinden sorumlu bir kişi tarafından cihazla ilgili gözetim veya talimat verilmediği sürece, fiziksel, duyuşsal veya zihinsel yetenekleri sınırlı veya deneyim ve bilgi eksikliği olan kişiler (çocuklar dahil) tarafından kullanılmak üzere tasarlanmamıştır.
- Temizlik ve kullanıcı bakımı gözetim altında olmayan çocuklar tarafından yapılmamalıdır.
- Çocukların cihazla oynamadıklarından emin olmak için gözetim altında tutulmaları gerekir.
- Ürünün su veya kahve ile temas edecek tüm parçalarını kullanmadan önce temizlik bölümünde belirtildiği gibi temizleyin.
- Bu cihaz suya veya başka bir sıvıya daldırılmamalıdır.
- Konektör üzerine dökülmesini önleyin.
- Isıtma elemanı yüzeyi kullanımdan sonra artık ısıya maruz kalır.
- **UYARI:** Bu cihazın yanlış kullanımı potansiyel yaralanmalara yol açabilir. Temizlik sırasında dikkatli olunmalıdır.
- Kahve makinesi kullanımdayken bir dolap içine yerleştirilmemelidir.
- Besleme kablosu hasar görürse, bir tehlikeyi önlemek için üretici, servis temsilcisi veya benzer şekilde kalifiye kişiler tarafından değiştirilmelidir.
- Bu cihaz ev ve benzeri uygulamalarda kullanılmak üzere tasarlanmıştır:
  - mağazalar, ofisler ve diğer çalışma ortamlarındaki personel mutfak alanları;
  - çiftlik evleri;
  - otel, motel ve diğer konut tipi ortamlardaki müşteriler tarafından;
  - yatak ve kahvaltı tipi ortamlar.
- Cihazın fişini prize takmadan önce, etiket üzerinde belirtilen voltajın şebeke voltajına uygun olduğundan emin olun.
- Cihazı en az 10 amperlik bir elektrik prizine bağlayın.
- Cihazın fişi elektrik prizine doğru şekilde oturmalıdır. Fiş üzerinde değişiklik yapmayın. Fiş adaptörleri kullanmayın.
- Besleme kablosu veya fiş hasarlıysa cihazı kullanmayın.
- Besleme kablosunu çekmeyin. Besleme kablosunu asla cihazı kaldırmak, taşımak veya fişini çekmek için kullanmayın.
- Besleme kablosunu cihazın etrafına sarmayın.
- Besleme kablosunun durumunu kontrol edin. Hasarlı olması elektrik çarpması riskini artıracaktır.
- Cihazın muhafazası kırılırsa, elektrik çarpması olasılığını önlemek için cihazın elektrik bağlantısını derhal kesin.
- Düşürülmüşse, görünür hasar belirtileri varsa veya sızıntı varsa cihazı kullanmayın.
- Fişe ıslak elle dokunmayın.
- Cihaz düz ve sabit bir yüzey üzerinde kullanılmalı ve yerleştirilmelidir.

- Cihazı pişirme plakaları, gaz brülörleri, fırınlar veya benzerleri gibi sıcak yüzeylere yerleştirmeyin.
- Cihazı istem dışı çalıştırmamaya dikkat edin.
- Cihazı yağmur altında veya neme maruz bırakmayın. Cihazın içine su girerse, bu elektrik çarpması riskini artıracaktır.

## SERVİS

- Herhangi bir yanlış kullanım veya kullanım talimatlarına uyulmaması garantiyi ve üreticinin sorumluluğunu geçersiz kılar.

## ANOMALİLER VE ONARIM

- Sorun çıkması halinde cihazı yetkili bir teknik destek servisine götürün. Tehlikeli olabileceğinden, yardım almadan sökmeye veya onarmaya çalışmayın.

## AB ÜRÜN VERSİYONLARI İÇİN VE/VEYA ÜLKENİZDE TALEP EDİLMESİ DURUMUNDA: ÜRÜNÜN EKOLOJİSİ VE GERİ DÖNÜŞTÜRÜLEBİLİRLİĞİ

- Bu cihazın ambalajının içerdiği malzemeler bir toplama, sınıflandırma ve geri dönüşüm sistemine dahildir. Bunları imha etmek isterseniz, her malzeme türü için uygun kamusal konteynerleri kullanın.
- Ürün, çevreye zararlı olarak kabul edilebilecek madde konsantrasyonları içermez.



Bu sembol, ürünü çalışma ömrü sona erdikten sonra imha etmek istemeniz durumunda, atık elektrikli ve elektronik ekipmanın (WEEE) seçici olarak toplanması için yetkili bir atık acentesine götürmeniz gerektiği anlamına gelir.

- Kapalı modda ve bekleme modunda enerji tüketimi için eko-tasarım gerekliliklerine ilişkin 2023/826 sayılı Yönetmelik (AB) ile ilgili bilgiler.
  - Bu Kahve Makinesi, bekleme modunda 0,17 W güç tüketimine sahiptir.
- Bu cihaz, 2014/35/EU sayılı Alçak Gerilim Direktifi, 2014/30/EU sayılı Elektromanyetik Uyumluluk Direktifi, 2011/65/EU sayılı elektrikli ve elektronik ekipmanlarda belirli tehlikeli maddelerin kullanımının kısıtlanmasına ilişkin Direktif ve 2009/125/EC sayılı enerji ile ilgili ürünler için ekotasarım gerekliliklerine ilişkin Direktif ile uyumludur.

עבור גרסאות מוצר באיחוד האירופי ו/או במקרה שהדבר מתבקש במדינה שלך:

אקולוגיה ומיחזור של המוצר

- החומרים מהם מורכבת האריזה של מכשיר זה כלולים במערכת איסוף, סיווג ומחזור. אם תרצו להיפטר מהם, השתמשו במיכלים הציבוריים המתאימים לכל סוג חומרה.
- המוצר אינו מכיל ריכוזים של חומרים העלולים להיחשב כמוזיקים לסביבה.

סמל זה אומר שבמקרה שברצונך להשליך את המוצר לאחר סיום חיי העבודה שלו, קח אותו לסוכן פסולת מורשה לאיסוף סלקטיבי של פסולת ציוד חשמלי ואלקטרוני (WEEE).



- מידע המתייחס לתקנה (EU) 2023/826 על דרישות עיצוב אקולוגי לצריכת אנרגיה במצב כבוי ובמצב המתנה.

- למכונת קפה זו צריכת חשמל של W 0.17 במצב המתנה.

- מכשיר זה תואם להנחיה EU/2014/35 בנושא מתח נמוך, הוראה EU/2014/30 בנושא תאימות אלקטרומגנטית, הוראה EU/2011/65 בנושא הגבלות על שימוש בחומרים מסוכנים מסוימים בציוד חשמלי ואלקטרוני והוראת EC/ 2009/125 על דרישות העיצוב האקולוגי למוצרים הקשורים לאנרגיה.

מכונת קפה אספרסו  
TASTE SLIM

לקוח יקר,

תודה רבה על הבחירה לרכוש מוצר של מותג SOLAC.

בזכות הטכנולוגיה, העיצוב והתפעול והעובדה שהוא חורג מתקני האיכות המחמירים ביותר, ניתן להבטיח שימוש משביע רצון לחלוטין וחי מוצר ארוכים.

### עצות ואזהרות בטיחות

• קרא הוראות אלה בעיון לפני הפעלת המכשיר ושמור אותן לעיון עתידי. אי מילוי וציות להוראות אלה עלול להוביל לתאונה.

• מכשיר זה אינו מיועד לשימוש על ידי אנשים (כולל ילדים) עם יכולות פיזיות, חושיות או נפשיות מופחתות, או חוסר ניסיון וידע, אלא אם כן ניתנה להם השגחה או הדרכה בנוגע למכשיר על ידי אדם האחראי לבטיחותם.

• ניקוי ותחזוקת המשתמש לא יבוצעו על ידי ילדים ללא השגחה.

• יש לפקח על ילדים כדי להבטיח שהם לא ישחקו עם המכשיר.

• נקו את כל חלקי המוצר שייגעו במגע עם מים או קפה, כפי שמצוין בסעיף הניקוי, לפני השימוש.

• אין לטבול מכשיר זה במים או בכל נוזל אחר.

• הימנע משפיכה על המחרב.

• משטח גוף החימום נתון לחום שיורי לאחר השימוש.

• אזהרה: שימוש לרעה במכשיר זה עלול להוביל לפציעה אפשרית. יש לנקוט זהירות במהלך הניקוי.

• מכונת הקפה לא תמוקם בארון בעת השימוש.

• אם כבל החשמל פגום, יש להחליפו על ידי היצרן, סוכן השירות שלו או אנשים מוסמכים דומים על מנת למנוע סכנה.

• מכשיר זה מיועד לשמש ביישומים ביתיים דומים כגון:

- אזורי מטבח לצוות בחנויות, משרדים וסביבות עבודה אחרות;

- בתי חווה;

- על ידי לקוחות בבתי מלון, מוטלים וסביבות מגורים אחרות;

- סוג לינה וארוחת בוקר סביבות

• ודא שהמתח המצוין על תווית הדירוג תואם למתח החשמל לפני חיבור המכשיר.

• חבר את המכשיר לשקע חשמל בעוצמה של לפחות 10 אמפר.

• התקע של המכשיר חייב להיכנס לשקע החשמל כראוי. אל תשנה את התקע. אל תשתמש במתאמי תקע.

• אל תשתמש במכשיר אם כבל החשמל או התקע פגומים.

• אל תמשוך בכבל החשמל. לעולם אל תשתמש בכבל החשמל כדי להרים, לשאת או לנתק את המכשיר.

• אין לעטוף את כבל החשמל סביב המכשיר.

• בדוק את מצב כבל החשמל. אם הוא פגום זה יגביר את הסיכון להתחשמלות.

• אם מתח המכשיר נשבר, נתק מיד את המכשיר מהחשמל כדי למנוע אפשרות של התחשמלות.

• אל תשתמש במכשיר אם הוא נפל, אם יש סימנים גלויים של נזק או אם יש לו דליפה.

• אין לנגע בתקע בידיים רטובות.

• יש להשתמש במכשיר ולהניח אותו על משטח ישר ויציב.

• אין להניח את המכשיר על משטחים חמים, כגון צלחות בישול, מבערי גז, תנורים וכדומה.

• הקפד להימנע מהפעלת המכשיר באופן לא רצוני.

• אל תשאיר את המכשיר בחוץ בגשם או חשוף ללחות. אם ייכנסו מים למכשיר, הדבר יגדיל את הסיכון להתחשמלות.

### שרות

• כל שימוש לרעה או אי מילוי הוראות השימוש מבטלים את הערבות ואת אחריות היצרן.

### חריגות ותיקון

• קח את המכשיר לשירות תמיכה טכנית מורשה אם מתעוררות בעיות. אל תנסה לפרק או לתקן ללא סיוע, שכן הדבר עלול להיות מסוכן.





• المعلومات المتعلقة باللائحة (الاتحاد الأوروبي) 826/2023 بشأن متطلبات التصميم البيئي لاستهلاك الطاقة في وضع إيقاف التشغيل ووضع الاستعداد.

- تستهلك آلة تحضير القهوة هذه 0.17 واط من الطاقة في وضع الاستعداد.

• يتوافق هذا الجهاز مع التوجيه EU/35/2014 بشأن الجهد المنخفض، والتوجيه EU/30/2014 بشأن التوافق الكهرومغناطيسي، والتوجيه EU/65/2011 بشأن قيود استخدام بعض المواد الخطرة في المعدات الكهربائية والإلكترونية والتوجيه EC/ 125/2009 بشأن متطلبات التصميم البيئي للمنتجات المتعلقة بالطاقة.

- مناطق مطبخ الموظفين في المحلات التجارية والمكاتب وبيئات العمل الأخرى؛
- منازل المزرعة؛
- من قبل العملاء في الفنادق والموتيلات والبيئات السكنية الأخرى؛
- نوع المبيت والإفطار البيئات

- تأكد من أن الجهد المشار إليه على ملصق التصنيف يتوافق مع جهد التيار الكهربائي قبل توصيل الجهاز.
- قم بتوصيل الجهاز بمقبس التيار الكهربائي بقوة لا تقل عن 10 أمبير.
- يجب أن يتناسب قابس الجهاز مع مقبس التيار الكهربائي بشكل صحيح. لا تغير المكونات. لا تستخدم محولات التوصيل.
- لا تستخدم الجهاز في حالة تلف سلك التيار الكهربائي أو القابس.
- لا تسحب سلك الإمداد. لا تستخدم أبدًا سلك التيار الكهربائي لرفع الجهاز أو حمله أو فضله.
- لا تقم بلف سلك الإمداد حول الجهاز.
- تحقق من حالة سلك الإمداد. إذا تعرض للتلوث فإنه سيزيد من خطر التعرض لصدمة كهربائية.
- في حالة انكسار غلاف الجهاز، افصل الجهاز على الفور من التيار الكهربائي لمنع احتمال حدوث صدمة كهربائية.
- لا تستخدم الجهاز إذا سقط، أو إذا كانت هناك علامات واضحة للتلف، أو إذا كان به تسرب.
- لا تلمس القابس بأيدي ممتلئة.
- يجب استخدام الجهاز ووضعه على سطح مستو وثابت.
- لا تضع الجهاز على الأسطح الساخنة، مثل أطباق الطهي أو مواقد الغاز أو الأفران أو ما شابه ذلك.
- احرص على تجنب تشغيل الجهاز بشكل لا إرادي.
- لا تترك الجهاز خارجًا تحت المطر أو معرضًا للرطوبة. إذا دخل الماء إلى الجهاز، فسيؤدي ذلك إلى زيادة خطر حدوث صدمة كهربائية.

#### خدمة

- أي سوء استخدام أو عدم اتباع تعليمات الاستخدام يجعل الضمان ومسئولية الشركة المصنعة لاغية وباطلة.

#### الشذوذات والإصلاح

- اصطعب الجهاز إلى خدمة دعم فني معتمدة في حالة ظهور مشكلات. لا تحاول التفكيك أو الإصلاح دون مساعدة، لأن ذلك قد يكون خطيرًا.
- بالنسبة لإصدارات منتجات الاتحاد الأوروبي و/أو في حالة طلبها في بلدك: البيئة وإمكانية إعادة تدوير المنتج
- المواد التي تتكون منها عبوة هذا الجهاز مدرجة في نظام التجميع والتصنيف وإعادة التدوير. إذا كنت ترغب في التخلص منها، استخدم الحاويات العامة المناسبة لكل نوع من المواد.
- لا يحتوي المنتج على تركيزات من المواد التي يمكن اعتبارها ضارة بالبيئة.

يعني هذا الرمز أنه في حالة رغبتك في التخلص من المنتج بعد انتهاء عمره التشغيلي، فاصطبه إلى وكيل نفایات معتمد للتجميع الانتقائي لمخلفات المعدات الكهربائية والإلكترونية (WEEE).



#### نصائح وتحذيرات السلامة

- اقرأ هذه التعليمات بعناية قبل تشغيل الجهاز واحتفظ بها للرجوع إليها في المستقبل. قد يؤدي عدم اتباع هذه التعليمات ومراعاةها إلى وقوع حادث.
- هذا الجهاز غير مخصص للاستخدام من قبل الأشخاص (بما في ذلك الأطفال) ذوي القدرات البدنية أو الحسية أو العقلية المنخفضة، أو الذين يفتقرون إلى الخبرة والمعرفة، ما لم يتم الإشراف عليهم أو تعليمات بشأن الجهاز من قبل شخص مسؤول عن سلامتهم.
- لا يجوز للأطفال إجراء التنظيف وصيانة المستخدم دون إشراف.
- يجب مراقبة الأطفال للتأكد من عدم عبثهم بالجهاز.
- قم بتنظيف جميع أجزاء المنتج التي ستلامس مع الماء أو القهوة، كما هو موضح في قسم التنظيف، قبل الاستخدام.
- يجب عدم غمر هذا الجهاز في الماء أو أي سائل آخر.
- تجنب الانسكاب على الموصل.
- يتعرض سطح عنصر التسخين للحرارة المتبقية بعد الاستخدام.
- تحذير: قد يؤدي سوء استخدام هذا الجهاز إلى حدوث إصابة محتملة. يجب توخي الحذر أثناء التنظيف.
- لا يجوز وضع ماكينة صنع القهوة في خزانة أثناء الاستخدام.
- في حالة تلف سلك الإمداد، يجب استبداله من قبل الشركة المصنعة أو وكيل الخدمة التابع لها أو أشخاص مؤهلين بشكل مماثل لتجنب المخاطر.
- تم تصميم هذا الجهاز للاستخدام في التطبيقات المنزلية والتطبيقات المشابهة مثل:

## ESPAÑOL

### GARANTÍA Y ASISTENCIA TÉCNICA

- Este producto goza del reconocimiento y protección de la garantía legal de conformidad con la legislación vigente. Para hacer valer sus derechos o intereses debe acudir a cualquiera de nuestros servicios de asistencia técnica oficiales.
- Podrá encontrar el más cercano accediendo al siguiente enlace web: <http://solac.com/>
- También puede solicitar información relacionada poniéndose en contacto con nosotros por el teléfono que aparece al final de este manual.
- Puede descargar este manual de instrucciones y sus actualizaciones en <http://solac.com>

## ENGLISH

### WARRANTY AND TECHNICAL ASSISTANCE

- This product enjoys the recognition and protection of the legal guarantee in accordance with current legislation. To enforce your rights or interests you must go to any of our official technical assistance services.
- You can find the closest one by accessing the following web link: <http://solac.com/>
- You can also request related information by contacting us.
- You can download this instruction manual and its updates at <http://solac.com>

## FRANÇAIS

### GARANTIE ET ASSISTANCE TECHNIQUE

- Ce produit est reconnu et protégé par la garantie établie conformément à la législation en vigueur. Pour faire valoir vos droits ou intérêts, vous devrez vous adresser à l'un de nos services d'assistance technique agréés.
- Pour savoir lequel est le plus proche, vous pouvez accéder au lien suivant : <http://solac.com/>
- Vous pouvez aussi nous contacter pour toute information.
- Vous pouvez télécharger ce manuel d'instructions et ses mises à jour sur <http://solac.com/>

## PORTUGUÊS

### GARANTIA E ASSISTÊNCIA TÉCNICA

- Este produto goza do reconhecimento e proteção da garantia legal em conformidade com a legislação em vigor. Para fazer valer os seus direitos ou interesses, deve recorrer sempre aos nossos serviços oficiais de assistência técnica.

- Poderá encontrar o mais próximo de si através do seguinte website: <http://solac.com/>
- Também pode solicitar informações relacionadas, pondo-se em contacto conosco.
- Pode fazer o download deste manual de instruções e suas atualizações em <http://solac.com/>

## ITALIANO

### GARAZIA E ASSISTENZA TECNICA

- Questo prodotto possiede il riconoscimento e la protezione della garanzia legale di conformità con la legislazione vigente. Per far valere i suoi diritti o interessi, dovrà rivolgersi a uno qualsiasi dei nostri servizi ufficiali di assistenza tecnica.
- Può trovare il più vicino cliccando sul seguente link: <http://solac.com/>
- Inoltre, può richiedere informazioni mettendosi in contatto con noi.
- Può scaricare questo manuale di istruzioni e i suoi aggiornamenti da <http://solac.com/>

## CATALÀ

### GARANTIA I ASSISTÈNCIA TÈCNICA

- Aquest producte gaudeix del reconeixement i protecció de la garantia legal de conformitat amb la legislació vigent. Per fer valer els seus drets o interessos ha d'acudir a qualsevol dels nostres serveis d'assistència tècnica oficials.
- Podrà trobar el més proper accedint al següent enllaç web: <http://solac.com/>
- També pot demanar informació relacionada posant-se en contacte amb nosaltres al telèfon que apareix al final d'aquest manual.
- Podeu descarregar aquest manual d'instruccions i les seves actualitzacions a <http://solac.com>

## DEUTSCH

### GARANTIE UND TECHNISCHER SERVICE

- Dieses Produkt ist von der gesetzlichen Garantie gemäß der geltenden Gesetzgebung geschützt. Um Ihre Rechte und Interessen geltend zu machen, müssen Sie eines unserer offiziellen Servicezentren aufsuchen.
- Über folgenden Link finden Sie ein Servicezentrum in Ihrer Nähe: <http://solac.com/>
- Sie können auch Informationen anfordern, indem Sie sich mit uns in Verbindung setzen.
- Sie können dieses Benutzerhandbuch und seine Aktualisierungen unter <http://solac.com/>

## NEDERLANDS

### GARANTIE EN TECHNISCHE ONDERSTEUNING

- Dit product valt onder de legale garantievoorwaarden zoals bepaald in de actuele wetgeving. Om een beroep te doen op uw rechten of aanspraken kunt u contact opnemen met onze officiële technische service.
- U kunt de dichtstbijzijnde technische service vinden op de website: <http://solac.com/>
- Voor verdere informatie kunt u ook contact met ons opnemen.
- U kunt deze gebruiksaanwijzing en eventuele actualiseringen ervan downloaden via <http://solac.com/>

## ROMÂNĂ

### GARANȚIE ȘI ASISTENȚĂ TEHNICĂ

- Acest produs beneficiază de recunoașterea și protecția garanției legale în conformitate cu legislația în vigoare. Pentru a vă exercita drepturile sau interesele, trebuie să vă adresați unuia dintre serviciile noastre oficiale de asistență tehnică.
- Puteți găsi cel mai apropiat serviciu de asistență tehnică accesând următorul link web: <http://solac.com/>
- De asemenea, puteți solicita informații conexe, contactând-ne (consultați ultima pagină a manualului).
- Puteți descărca acest manual de instrucțiuni și actualizările sale la <http://solac.com/>

## POLSKI

### GWARANCJA I SERWIS TECHNICZNY

- Ten produkt jest uznawany i chroniony prawną gwarancją zgodnie z obowiązującymi przepisami. W celu wyegzekwowania swoich praw lub interesów, należy udać się do dowolnego z naszych oficjalnych usług pomocy technicznej.
- Najbliższy punkt można znaleźć, korzystając z poniższego linku: <http://solac.com/>
- Można również poprosić o informacje, kontaktując się z nami.
- Można też pobrać niniejszą instrukcję obsługi i jej aktualizacje na <http://solac.com/>

## БЪЛГАРСКИ

### ГАРАНЦИЯ И ТЕХНИЧЕСКА ПОМОЩ

- Настоящият продукт има законна гаранция, в съответствие с действащото законодателство. За да упражните правата си на потребител следва да се насочите към някой от нашите оторизирани сервиси.

- Най-близкия до Вас сервис можете да откриете на следния линк: <http://solac.com/>
- Също така, можете да потърсите информация, свързвайки се с нас (вижте на последната страница на наръчника).
- Наръчника с указания и неговите осъвременявания можете да свалите на следния <http://solac.com/>

## ΕΛΛΗΝΙΚΑ

### ΕΓΓΥΗΣΗ ΚΑΙ ΤΕΧΝΙΚΗ ΥΠΟΣΤΗΡΙΞΗ

- Το παρόν προϊόν αναγνωρίζεται και προστατεύεται από τη νόμιμη εγγύηση συμμόρφωσης προς την ισχύουσα νομοθεσία. Για να διεκδικήσετε τα δικαιώματα ή συμφέροντά σας πρέπει να απευθυνθείτε σε οποιοδήποτε από τα επίσημα γραφεία μας τεχνικής υποστήριξης.
- Για να βρείτε το πιο κοντινό σε εσάς, ανατρέξτε στην ιστοσελίδα: <http://solac.com/>
- Μπορείτε επίσης να ζητήσετε πληροφορίες, επικοινωνώντας μαζί μας.
- Μπορείτε να «κατεβάσετε» από το διαδίκτυο το παρόν εγχειρίδιο οδηγιών και τις σχετικές ενημερώσεις του στο <http://solac.com/>

## РУССКИЙ

### ГАРАНТИЯ И ТЕХНИЧЕСКАЯ ПОДДЕРЖКА

- Данный продукт пользуется признанием и защитой юридической гарантии в соответствии с действующим законодательством. Для отстаивания своих прав или интересов вам следует обратиться в любой из наших официальных сервисных центров.
- Вы можете найти ближайший из них, перейдя по следующей ссылке: <http://solac.com/>.
- Вы также можете запросить соответствующую информацию, связавшись с нами по телефону, указанному в конце данного руководства.
- Данное руководство по эксплуатации и его обновления можно загрузить по адресу <http://solac.com>.

## DANSK

### GARANTI OG TEKNISK HJELP

- Dette produkt er anerkendt og beskyttet af lovmæssig garanti i overensstemmelse med gældende lovgivning. Hvis du vil gøre dine rettigheder eller interesser gældende, skal du kontakte et af vores officielle servicecentre.
- Du kan finde den nærmeste ved at gå ind på følgende link: <http://solac.com/>

- Du kan også anmode om relevante oplysninger ved at kontakte os på telefonnummeret i slutningen af denne vejledning.
- Du kan downloade denne brugsanvisning og dens opdateringer på <http://solac.com>.

## NORSK

### GARANTI OG TEKNISK HJELP

- Dette produktet nyter godt av anerkjennelsen og beskyttelsen av den juridiske garantien i samsvar med gjeldende lovgivning. For å håndheve dine rettigheter eller interesser må du gå til noen av våre offisielle tekniske assistansetjenester.
- Du kan finne den nærmeste ved å gå til følgende nettlénke: <http://solac.com/>
- Du kan også be om relatert informasjon ved å kontakte oss på telefonnummeret som er oppført på slutten av denne håndboken.
- Du kan laste ned denne bruksanvisningen og dens oppdateringer på <http://solac.com>

## SVENSKA

### GARANTI OCH TEKNISK SUPPORT

- Denna produkt erkänns och skyddas av en lagstadgad garanti i enlighet med tillämplig lag. För att hävda dina rättigheter eller intressen bör du kontakta ett av våra officiella servicecenter.
- Du kan hitta den närmaste genom att gå in på följande länk: <http://solac.com/>
- Du kan också begära information om detta genom att kontakta oss på telefonnumret i slutet av den här handboken.
- Du kan ladda ner denna bruksanvisning och dess uppdateringar på <http://solac.com>.

## SUOMALAINEN

### TAKUU JA TEKNINEN APU

- Tämä tuote nauttii voimassa olevan lainsäädännön mukaisen lakisääteisen takuun tunnustusta ja suojaa. Jos haluat puolustaa oikeuksiasi tai etujasi, ota yhteyttä johonkin virallisista palvelukeskuksistamme.
- Löydät lähimmän sellaisen seuraavasta linkistä: <http://solac.com/>.
- Voit myös pyytää lisätietoja ottamalla meihin yhteyttä tämän käyttöoppaan lopussa olevasta puhelinnumerosta.
- Voit ladata tämän käyttöohjeen ja sen päivitykset osoitteesta <http://solac.com>.

## TÜRK

### GARANTİ VE TEKNİK YARDIM

- Bu ürün, yürürlükteki mevzuata uygun olarak yasal garantinin tanınması ve korunmasından yararlanır. Haklarınızı veya menfaatlerinizi savunmak için resmi teknik yardım hizmetlerimizden herhangi biriyle iletişime geçmelisiniz.
- Aşağıdaki web bağlantısına erişerek size en yakın olanı bulabilirsiniz: <http://solac.com/>
- Ayrıca bu kılavuzun sonunda yer alan telefon numarasından bize ulaşarak ilgili bilgileri talep edebilirsiniz.
- Bu kullanım kılavuzunu ve güncellemelerini <http://solac.com> adresinden indirebilirsiniz.

## עברית

### אחריות וסיוע טכני

- מוצר זה נהנה מהכרה והגנה של הערכות המשפטיות בהתאם לחקיקה הנוכחית. כדי לאכוף את הזכויות או האינטרסים שלך, עליך לפנות לכל אחד משירותי הסיוע הטכני הרשמיים שלנו.
- אתה יכול למצוא את הקרוב ביותר על ידי גישה לקישור האינטרנט הבא: <http://solac.com/>
- אתה יכול גם לבקש מידע קשור על ידי יצירת קשר עם מספר הטלפון המופיע בסוף מדריך זה.
- אתה יכול להוריד מדריך הוראות זה ואת העדכונים שלו בכתובת <http://solac.com>

## عرب

### الضمان والمساعدة الفنية

- يحظى هذا المنتج بالاعتراف والحماية من الضمان القانوني وفقاً للتشريعات النافذة. لطلب حقوقك أو مصالحك يجب عليك مراجعة أي مركز من مراكزنا لخدمات المساعدة التقنية الرسمية.
- يمكنك العثور على الأقرب عن طريق الدخول إلى رابط الموقع التالى:
- <http://taurus-home.com> (حسب العلامة التجارية)
- كما يمكنك طلب المعلومات ذات الصلة عن طريق الاتصال بنا عبر الهاتف.
- ويمكنك تحميل دليل التعليمات هذا وتحديثاته على الموقع <http://solac.com>

<b>COUNTRY</b>	<b>ADDRESS</b>	<b>PHONE</b>
<b>ARGENTINA SOUTH AMERICA</b>	Av. del Libertador 1298,(B1638BEY) Vicente López (Pcia.Buenos Aires)	541153685223
<b>BULGARIA EUROPE</b>	265,Okolovrasten Pat, Mladost 4 1766 SOFIA	35929211120
<b>ARGELIA AFRICA</b>	46, Ave MAX MARCHAND Oran	213041532020
<b>ESPAÑA EUROPE</b>	Avda. Barcelona s/n 25790 Oliana (Lleida)	945 55 12 43 atencioncliente@solac.com
<b>FRANCIA EUROPE</b>	ZA Les Bas Musats, 18, Les Bas Musats 89100 Malay-le-Grand	03 86 83 90 90
<b>HUNGRÍA EUROPE</b>	Késmárk utca 11-13 1158 BUDAPEST	+36 1 370 4519
<b>INDIA ASIA</b>	C-175, Sector-63, Noida, Gautam Budh Nagar - 201301Delhi	(+91) 120 4016200
<b>LÍBANO MIDDLE EAST</b>	Imasdounian Building 701064 Zalka, Beirut	961 1 887 501
<b>LITUANIA EUROPE</b>	Strazdo g. 70A LT-48460 Kaunas	8-37 759025
<b>MARRUECOS AFRICA</b>	4 Rue Lot Smara Oulfa Casablanca (+212) 522 89 40 21	
<b>MONTENEGRO EUROPE</b>	Rastovac bb, 81400 Niksic	+382 40 217 055
<b>MEXICO AMERICA</b>	Rosas Moreno N° 4-203 Colonia de San Rafael C.P. 06470 – Delegación Cuauhtémoc Ciudad de México	(+52) 55 55468162
<b>HOLANDA EUROPE</b>	Wartelstraat 2, 8223 EH Lelystad	0320-237930
<b>PERU</b>	Av. Javier Prado Este N°560, Piso 24, Oficina 2401, San Isidro, Lima	(511) 421 6047
<b>PORTUGAL EUROPE</b>	Avenida Rainha D. Amélia, nº12-B 1600-677 Lisboa	+351 210966324
<b>SOUTHAFRICA AFRICA</b>	Unit 25 & 26, San Croy Office Park, Die Agora Road, Croydon, Kempton Park, 1619 Johannesburg	(+27) 011 392 5652



# solac

www.solac.com



Points de collecte sur [www.quefairedemesdechets.fr](http://www.quefairedemesdechets.fr)