

S200 RADIANT (AE2509)
S300 RADIANT (AE2510)

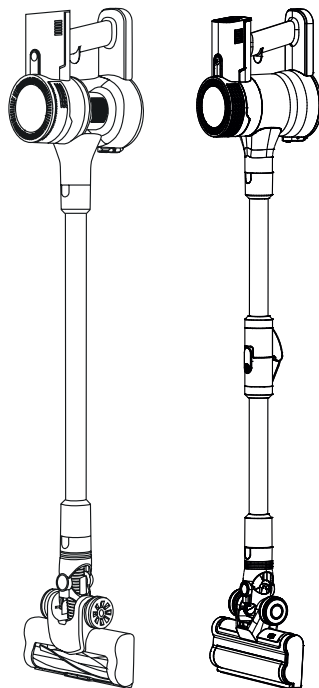

- ES** Consejos y advertencias de seguridad
EN Safety advice and warnings
FR Conseils et avertissements de sécurité
PT Conselhos e advertências de segurança
IT Consigli e avvertimenti di sicurezza
CA Consells i advertències de seguretat
DE Ratschläge und sicherheitshinweise
NL Veiligheidsadvies en waarschuwingen
RO Recomandări siguranță și avertizări
PL Wskazówki i ostrzeżenia bezpieczeństwa
BG Съвети и предупреждения за безопасност
EL Συμβουλές και προειδοποιήσεις ασφαλείας
RU Советы по безопасности и предупреждения
DA Sikkerhetsråd og advarsler
NO Sikkerhetsråd og advarsler
SV Säkerhetsråd och varningar
FI Urvallisuusohjeet ja varoitukset
TR Güvenlik tavsiyeleri ve uyarılar
HU Biztonsági tanácsok és figyelmeztetések
AR تحذيرات وإرشادات الأمان

solac



ASPIRADORA ESCOBA
AE2509
AE2510

Distinguido cliente:

Le agradecemos que se haya decidido por la compra de un producto de la marca SOLAC.

Su tecnología, diseño y funcionalidad, junto con el hecho de superar las más estrictas normas de calidad le comportarán total satisfacción durante mucho tiempo.

CONSEJOS Y ADVERTENCIAS DE SEGURIDAD



Leer las instrucciones de operación

- Lea atentamente estas instrucciones antes de poner en marcha el aparato y consérvelas para futuras consultas. La no observación y cumplimiento de estas instrucciones pueden comportar como resultado un accidente.
- Este aparato pueden utilizarlo niños con edad de 8 años y superior y personas con capacidades físicas, sensoriales o mentales reducidas o falta de experiencia y conocimiento, si se les ha dado la supervisión o formación apropiadas respecto al uso del aparato de una manera segura y comprenden los peligros que implica. Los niños no deben jugar con el aparato. La limpieza y el mantenimiento a realizar por el usuario no deben realizarlos los niños sin supervisión.

Este aparato está provisto de una unidad de alimentación amovible (CZH013260050EUWH).



- **ADVERTENCIA:** Para recargar la batería, utilice únicamente la unidad de alimentación amovible suministrada con este aparato.
- **ADVERTENCIA:** Existe riesgo de atrapamiento en el accesorio de mano con piezas giratorias.
- Asegúrese de que el aparato esté apagado y de que el enchufe esté desconectado de la toma de corriente antes de limpiarlo o realizarle mantenimiento.
- Este aparato está pensado únicamente para un uso doméstico, no para uso profesional o industrial.



Sólo para uso en interiores.

- Este aparato contiene baterías que solo pueden ser reemplazadas por personal cualificado.
- El tipo de batería es 2621B222YNK-XXX (6INR19/66) para el modelo AE2509 (S200 Radiant) y el modelo AE2510 (S300 Radiant).
- No utilice ningún otro tipo de batería, el uso de una batería diferente puede causar riesgo de explosión o incendio.
- No recargar baterías no recargables
- Consulte las instrucciones para extraer e insertar la batería y para cargar la batería en el manual de instrucciones.
- **PRECAUCIÓN:** El aparato debe estar desconectado de la red eléctrica al insertar / remover las baterías extraíbles.
- Las terminales de alimentación no deben cortocircuitarse.
- Evite sobrecargar la batería, ya que podría provocar un sobrecalentamiento y causar riesgo de explosión o incendio.
- Evite la descarga completa de la batería. Retire la batería del aparato si no va a utilizarlo durante algún tiempo. Si se deja la batería en el aparato durante demasiado tiempo cuando no se utiliza, existe riesgo de fuga. Si eso ocurre evite cualquier contacto con el líquido ya que puede causar quemaduras químicas, si el contacto ocurre accidentalmente, enjuague con agua, si el líquido entra

en contacto con los ojos, adicionalmente busque ayuda médica.

- Antes de conectar el aparato a la red, verificar que el voltaje indicado en la placa de características coincide con el voltaje de red.
- La clavija del cargador de baterías debe coincidir con la base eléctrica de la toma de corriente. Nunca modificar la clavija. No usar adaptadores de clavija.
- No tirar del cable de interconexión. Nunca usar el cable eléctrico para levantar, transportar o desenchufar el aparato.
- No enrollar el cable eléctrico de conexión alrededor del aparato.
- Verificar el estado del cable eléctrico de conexión. Los cables dañados o enredados aumentan el riesgo de choque eléctrico.
- No utilizar el aparato con el cable eléctrico o la clavija dañada.
- No tocar las partes móviles del aparato en marcha.

SERVICIO

- Toda utilización inadecuada, o en desacuerdo con las instrucciones de uso, puede comportar peligro, anulando la garantía y la responsabilidad del fabricante.

ANOMALÍAS Y REPARACIÓN

- En caso de avería llevar el aparato a un Servicio de Asistencia Técnica autorizado. No intente desmontarlo o repararlo ya que puede existir peligro.

PARA LAS VERSIONES EU DEL PRODUCTO Y/O EN EL CASO DE QUE EN SU PAÍS APLIQUE: ECOLOGÍA Y RECICLABILIDAD DEL PRODUCTO

- Los materiales que constituyen el envase de este aparato, están integrados en un sistema de recogida, clasificación y reciclado de los mismos. Si desea deshacerse de ellos, puede utilizar los contenedores públicos apropiados para cada tipo de material.
- El producto está exento de concentraciones de sustancias que se puedan considerar dañinas para el medio ambiente.



Este símbolo significa que, si desea deshacerse del producto, una vez transcurrida la vida del mismo, debe depositarlo por los medios adecuados a manos de un gestor de residuos autorizado

para la recogida selectiva de Residuos de Aparatos Eléctricos y Electrónicos (RAEE).



Este símbolo significa que el producto puede disponer de pilas o baterías en su interior, las cuales deben ser retiradas previamente antes de deshacerse del

producto. Recuerde que las pilas/baterías deben depositarse en contenedores especiales autorizados. Y que nunca deben tirarse al fuego.

- Información relativa a las sustancias extremadamente preocupantes (SVHC) según el Reglamento 1907/2006/CE (REACH). Este producto contiene plomo, Número CAS: 7439-92-1.
- Este aparato cumple con la Directiva 2014/35/EU de Baja Tensión, con la Directiva 2014/30/EU de Compatibilidad Electromagnética, con la Directiva 2011/65/EU sobre restricciones a la utilización de determinadas sustancias peligrosas en aparatos eléctricos y electrónicos y con la Directiva 2009/125/EC sobre los requisitos de diseño ecológico aplicable a los productos relacionados con la energía.
- La siguiente información detalla las características relacionadas con el diseño ecológico (Reglamento (UE) 2019/1782):

Nombre y dirección del fabricante	Solac Small Electro, S.L.U. Avda. Barcelona, s/n, 25790 Oliana, Lleida, Spain
Identificador del modelo	CZH013260050EUWH
Tensión de entrada	100-240 V
Frecuencia de la CA de entrada	50/60 Hz
Tensión de salida	26,0 V DC
Intensidad de salida	0,5 A
Potencia de salida	13,0 W
Eficiencia media en activo	85,49%
Eficiencia a baja carga (10 %)	77,49%
Consumo eléctrico en vacío	0,085 W

- Para determinar el cumplimiento con los requisitos de diseño ecológico y para el cálculo de los parámetros de etiquetado energético la normativa Europea EN 50563 es tomada como referencia.

STICK VACUUM CLEANER AE2509

Dear customer,

Many thanks for choosing to purchase a SOLAC brand product.

Thanks to its technology, design and operation and the fact that it exceeds the strictest quality standards, a fully satisfactory use and long product life can be assured.

SAFETY ADVICE AND WARNINGS



Read operator's manual

- Read these instructions carefully before switching on the appliance and keep them for future reference. Failure to follow and observe these instructions could lead to an accident.
- This appliance can be used by children aged from 8 years and above and persons with reduced physical, sensory or mental capabilities or lack of experience and knowledge if they have been given supervision or instruction concerning use of the appliance in a safe way and understand the hazards involved. Children shall not play with the appliance. Cleaning and user maintenance shall not be made by children without supervision.

This appliance has a
 detachable supply unit.
 (CZH013260050EUWH).

- **WARNING:** For the purposes of recharging the battery, only use the detachable supply unit provided with this appliance.

- **WARNING:** There is risk of entrapment on the hand-held accessory with rotating parts.
- Make sure that the appliance is switched off, and the plug is removed from the socket-outlet before cleaning or maintaining the appliance.
- This appliance is for household use only, not professional or industrial use.



For indoor use only.

- This appliance contains batteries that are only replaceable by skilled persons
- The type of the battery is 2621B222YNK-XXX (6INR19/66) for the model AE2509 (S200 Radiant).
- Do not use any other type of battery, using a different battery can cause risk of explosion or fire.
- Non rechargeable-batteries shall not be recharged.
- See instructions on how to remove and insert the batteries and for charging the battery at the instructions manual.
- **WARNING:** The appliance must be disconnected from the mains when inserting / removing the batteries.
- The supply terminals are not to be short-circuited.
- Avoid overcharge the battery, as it could cause overheating and it can cause risk of explosion or fire.
- Avoid complete discharge of the battery. Remove the battery from the appliance if you are not going to use it for some time. If the battery is left in the device for too long when it's not used, there is risk of leakage. If that happens avoid any contact with the liquid as it can cause chemical burns, if contact accidentally occurs, flush with water, if liquid contacts eyes, additionally seek medical help.
- Ensure that the voltage indicated on the charger rating label matches the mains voltage before plugging in the charger.
- The charger's plug must fit correctly into the mains socket. Do not alter the plug. Do not use plug adaptors.
- Do not pull on the interconnection cord. Never use the supply cord to lift up, carry or unplug the appliance.
- Do not wrap the interconnection cord around the appliance.
- Check the state of the interconnection cord. If it is damaged it will increase the risk of electric shock.

- Do not use the appliance if the interconnection cord or the plug is damaged.
- Do not touch any of the appliance's moving parts while it is operating.

SERVICE

- Any misuse or failure to follow the instructions for use renders the guarantee and the manufacturer's liability null and void.

ANOMALIES AND REPAIR

- Take the appliance to an authorised technical support service if problems arise. Do not try to dismantle or repair without assistance, as this may be dangerous.

FOR EU PRODUCT VERSIONS AND/OR IN THE CASE THAT IT IS REQUESTED IN YOUR COUNTRY: ECOLOGY AND RECYCLABILITY OF THE PRODUCT

- The materials of which the packaging of this appliance consists are included in a collection, classification and recycling system. Should you wish to dispose of them, use the appropriate public containers for each type of material.
- The product does not contain concentrations of substances that could be considered harmful to the environment.



This symbol means that in case you wish to dispose of the product once its working life has ended, take it to an authorised waste agent for the selective collection of waste electrical and electronic equipment

(WEEE).



This symbol means that product may include a battery or batteries; user must to remove them before disposing of the product. Remember that batteries must be disposed of in duly authorised containers.

Do not dispose of them in fire.

- Information regarding substances of very high concern (SVHC) according to the Regulation 1907/2006/EC (REACH).

This product contains Lead, CAS Number: 7439-92-1.

- This appliance complies with Directive 2014/35/EU on Low Voltage, Directive 2014/30/EU on Electromagnetic Compatibility, Directive 2011/65/EU on the restrictions of the use of certain hazardous substances in electrical and electronic equipment and Directive 2009/125/EC on the ecodesign requirements for energy-related products.
- The following information details the features related to ecodesign (Regulation (EU) 2019/1782):

Manufacturer's name and address	Solac Small Electro, S.L.U., Avda. Barcelona, s/n, 25790 Oliana, Lleida, Spain
Model identifier	CZH013260050EUWH
Input voltage	100-240 V
Input AC frequency	50/60 Hz
Output voltage	26,0 V DC
Output current	0,5 A
Output power	13.0 W
Average active efficiency	85,49%
Efficiency at low load (10 %)	77,49%
No-load power consumption	0,085 W

- To establish compliance with the ecodesign requirements and for calculation of energy labelling parameters the appliance the European standard EN 50563 is used as reference.

ASPIRATEUR POUR SOLIDES ET LIQUIDES
AE2509
AE2510

Cher Client,

Nous vous remercions d'avoir acheté un produit SOLAC.

Sa technologie, son design et sa fonctionnalité, outre sa parfaite conformité aux normes de qualité les plus strictes, vous permettront d'en tirer une longue et durable satisfaction.

CONSEILS ET MESURES DE SÉCURITÉ



Lire le manuel d'utilisation.

- Lire attentivement cette notice d'instructions avant de mettre l'appareil en marche, et la conserver pour la consulter ultérieurement. Le non-respect de ces instructions peut être source d'accident.
- Cet appareil peut être utilisé par des enfants âgés d'au moins 8 ans et par des personnes ayant des capacités physiques, sensorielles ou mentales réduites ou dénuées d'expérience ou de connaissance, s'ils (si elles) sont correctement surveillé(e)s ou si des instructions relatives à l'utilisation de l'appareil en toute sécurité leur ont été données et si les risques encourus ont été appréhendés. Les enfants ne doivent pas jouer avec l'appareil. Le nettoyage et l'entretien par l'utilisateur ne doivent pas être effectués par des enfants sans surveillance.



Cet appareil est destiné à être alimenté par une unité

d'alimentation amovible
 (CZH013260050EUWH).

- **MISE EN GARDE:** Pour le rechargement de la batterie, utiliser uniquement l'unité d'alimentation amovible fournie avec l'appareil.
- **AVERTISSEMENT :** Les pièces rotatives de l'accessoire portatif présentent un risque de coincement.
- Assurez-vous que l'appareil est éteint et que la fiche est retirée de la prise de courant avant de nettoyer ou d'entretenir l'appareil.
- Cet appareil est uniquement destiné à un usage domestique et non professionnel ou industriel.



Pour usage à l'intérieur uniquement.

- Cet appareil contient des piles qui ne peuvent être remplacées que par des personnes qualifiées.
- Le type de batterie est 2621B222YNK-XXX (6INR19/66) pour le modèle AE2509 (S200 Radiant) et le modèle AE2510 (S300 Radiant).
- N'utilisez pas d'autres types de piles. L'utilisation d'une pile différente peut entraîner un risque d'explosion ou d'incendie.
- Les batteries non rechargeables ne doivent pas être rechargées
- Voir les instructions relatives au retrait et à l'insertion de la batterie et le chargement de la batterie dans le manuel d'instructions.
- **AVERTISSEMENT:** L'appareil doit être débranché du secteur lors de l'insertion/du retrait des batteries.
- Les bornes d'alimentation ne doivent pas être court-circuitées.
- Évitez de surcharger la batterie, car cela pourrait entraîner une surchauffe et un risque d'explosion ou d'incendie.
- Évitez de décharger complètement la batterie. Retirez la batterie de l'appareil si vous ne l'utilisez pas pendant un certain temps. Si la batterie reste trop longtemps dans l'appareil alors qu'il n'est pas utilisé, il y a un risque de

fuite. Si cela se produit, évitez tout contact avec le liquide car il peut provoquer des brûlures chimiques. En cas de contact accidentel, rincez à l'eau, si le liquide entre en contact avec les yeux, consultez un médecin.

- Avant de raccorder l'appareil au secteur, s'assurer que le voltage indiqué sur la plaque signalétique correspond à celui du secteur.
- La prise de courant du chargeur de batterie doit coïncider avec la base de la prise de courant. Ne jamais modifier la prise de courant. Ne pas utiliser d'adaptateur de prise de courant.
- Ne tirez pas sur le cordon d'interconnexion. Ne jamais utiliser le câble électrique pour lever, transporter ou débrancher l'appareil.
- Ne pas enrouler le câble électrique autour de l'appareil.
- Vérifier l'état du câble électrique de connexion. Les câbles endommagés ou emmêlés augmentent le risque de choc électrique.
- Ne pas utiliser l'appareil si son câble électrique ou sa prise est endommagé.
- Ne pas toucher les parties mobiles de l'appareil en marche.

GARANTIE

- Toute utilisation inappropriée ou non conforme aux instructions d'utilisation annule la garantie et la responsabilité du fabricant.

ANOMALIES ET RÉPARATION

- En cas de panne, remettre l'appareil à un service d'assistance technique agréé. Il est dangereux de tenter de procéder aux réparations ou de démonter l'appareil soi-même.

POUR LES VERSIONS UE DU PRODUIT ET/OU EN FONCTION DE LA LEGISLATION DU PAYS D'INSTALLATION:

ÉCOLOGIE ET RECYCLAGE DU PRODUIT

- Les matériaux constitutifs de l'emballage de cet appareil font partie d'un programme de collecte, de tri et de recyclage. Si vous souhaitez vous débarrasser du produit, merci de bien vouloir utiliser les conteneurs publics appropriés à chaque type de matériau.
- Le produit ne contient pas de substances concentrées susceptibles d'être considérées comme nuisibles à l'environnement.



Ce symbole signifie que si vous souhaitez vous débarrasser de l'appareil, en fin de vie utile, celui-ci devra être déposé, en prenant les mesures adaptées, à un centre agréé pour la collecte et le tri des déchets d'équipements électriques et électroniques (DEEE).



Ce symbole signifie que le produit peut disposer de piles ou de batteries, lesquelles doivent être retirées avant de vous défaire du produit. Rappelez-vous que les piles/batteries doivent être jetées dans des conteneurs spéciaux autorisés Et qu'elles ne doivent pas être jetées au feu.

- Informations concernant les substances extrêmement préoccupantes (SVHC) conformément au règlement 1907/2006/CE (REACH).
Ce produit contient du plomb, numéro CAS: 7439-92-1.
- Cet appareil est certifié conforme à la directive 2014/35/EU de basse tension, de même qu'à la directive 2014/30/EU en matière de compatibilité électromagnétique, à la directive 2011/65/EU relative à la limitation de l'utilisation de certaines substances dangereuses dans les équipements électriques et électroniques et à la directive 2009/125/EC pour la fixation d'exigences en matière d'écoconception applicable aux produits liés à l'énergie.
- Les informations suivantes fournissent les caractéristiques liées à la conception écologique (Règlement (UE) 2019/1782):

Raison sociale et adresse du fabricant:	Electrodomésticos Taurus, S.L. Avda. Barcelona, s/n, 25790 Oliana, Lleida, Spain
Référence du modèle:	CZH013260050EUWH
Tension d'entrée:	100-240 V
Fréquence du CA d'entrée:	50/60 Hz
Tension de sortie:	26,0 V DC
Courant de sortie:	0,5 A
Puissance de sortie:	13,0 W
Rendement moyen en mode actif:	85,49%
Rendement à faible charge (10 %):	77,49%
Consommation électrique hors charge:	0,085 W

- Pour déterminer la conformité aux critères de conception écologique et pour le calcul des paramètres d'étiquetage énergétique, la norme européenne EN 50563 est prise en référence.

ASPIRADOR VERTICAL**AE2509****AE2510**

Caro cliente,

Muito obrigado por ter escolhido adquirir um produto da marca SOLAC.

Graças à sua tecnologia, design e funcionamento, e ao facto de exceder os mais rigorosos padrões de qualidade, é possível garantir uma utilização totalmente satisfatória e uma longa vida útil do produto.

CONSELHOS DE SEGURANÇA E AVISOS

Leia o manual do operador

- Leia atentamente estas instruções antes de ligar o aparelho e guarde-as para referência futura. O não cumprimento e observância destas instruções pode provocar um acidente.
- Este aparelho pode ser utilizado por crianças com idade igual ou superior a 8 anos e por pessoas com capacidades físicas, sensoriais ou mentais reduzidas ou com falta de experiência e conhecimentos, desde que tenham recebido supervisão ou instruções sobre a utilização segura do aparelho e compreendam os riscos envolvidos. As crianças não devem brincar com o aparelho. A limpeza e a manutenção pelo utilizador não devem ser realizadas por crianças sem supervisão.



Este aparelho tem uma unidade de alimentação destacável.
(CZH013260050EUWH).

- **AVISO:** Para recarregar a bateria, utilize apenas a unidade de alimentação destacável fornecida com este aparelho.
- **AVISO:** Existe risco de aprisionamento no acessório manual com peças rotativas.
- Certifique-se de que o aparelho está desligado e que a ficha está retirada da tomada antes de limpar ou fazer a manutenção do aparelho.
- Este aparelho destina-se apenas a uso doméstico, não profissional ou industrial.



Apenas para uso interno.

- Este aparelho contém baterias que só podem ser substituídas por pessoas qualificadas.
- O tipo da bateria é 2621B222YNK-XXX (6INR19/66) para o modelo AE2509 (S200 Radiant) e o modelo AE2510 (S300 Radiant).
- Não utilize nenhum outro tipo de pilha, pois o uso de pilhas diferentes pode causar risco de explosão ou incêndio.
- As pilhas não recarregáveis não devem ser recarregadas.
- Consulte as instruções sobre como remover e inserir as pilhas e sobre como carregar a pilha no manual de instruções.
- **AVISO:** O aparelho deve ser desligado da rede eléctrica ao inserir/remover as pilhas.
- Os terminais de alimentação não devem ser colocados em curto-circuito.
- Evite sobrecarregar a bateria, pois isso pode causar sobreaquecimento e risco de explosão ou incêndio.
- Evite descarregar completamente a bateria. Retire a bateria do aparelho se não for utilizá-lo durante algum tempo. Se a bateria for deixada no dispositivo por muito tempo quando não estiver a ser utilizada, existe o risco de fuga. Se isso acontecer, evite qualquer contacto com o líquido, pois pode causar queimaduras químicas. Se ocorrer contacto accidental, lave com água. Se o líquido entrar em contacto com os olhos, procure ajuda médica.
- Certifique-se de que a tensão indicada na etiqueta do carregador corresponde à tensão da rede eléctrica antes de ligar o carregador.

- A ficha do carregador deve encaixar corretamente na tomada da rede elétrica. Não altere a ficha. Não utilize adaptadores de ficha.
- Não puxe o cabo de interligação. Nunca utilize o cabo de alimentação para levantar, transportar ou desligar o aparelho.
- Não enrole o cabo de interligação à volta do aparelho.
- Verifique o estado do cabo de interligação. Se estiver danificado, aumentará o risco de choque elétrico.
- Não utilize o aparelho se o cabo de interligação ou a ficha estiverem danificados.
- Não toque em nenhuma das peças móveis do aparelho enquanto estiver em funcionamento.

ASSISTÊNCIA

- Qualquer utilização indevida ou incumprimento das instruções de utilização invalida a garantia e a responsabilidade do fabricante.

ANOMALIAS E REPARAÇÃO

- Leve o aparelho a um serviço de assistência técnica autorizado se surgirem problemas. Não tente desmontar ou reparar sem assistência, pois isso pode ser perigoso.

PARA VERSÕES DO PRODUTO NA UE E/OU CASO SEJA SOLICITADO NO SEU PAÍS:

ECOLOGIA E RECICLABILIDADE DO PRODUTO

- Os materiais que compõem a embalagem deste aparelho estão incluídos num sistema de recolha, classificação e reciclagem. Se desejar descartá-los, utilize os contentores públicos adequados para cada tipo de material.
- O produto não contém concentrações de substâncias que possam ser consideradas prejudiciais ao ambiente.



Este símbolo significa que, caso deseje descartar o produto após o fim da sua vida útil, deve levá-lo a um agente autorizado para a recolha seletiva de resíduos de equipamentos elétricos e eletrônicos

(REEE).



Este símbolo significa que o produto pode incluir uma ou mais baterias; o utilizador deve removê-las antes de descartar o produto. Lembre-se de que as baterias devem ser descartadas em contentores devidamente autorizados. Não as descarte no fogo.

- Informações relativas a substâncias que suscitam elevada preocupação (SVHC) de acordo com o Regulamento 1907/2006/CE (REACH). Este produto contém chumbo, número CAS: 7439-92-1.

- Este aparelho está em conformidade com a Diretiva 2014/35/UE relativa à baixa tensão, a Diretiva 2014/30/UE relativa à compatibilidade eletromagnética, a Diretiva 2011/65/UE relativa à restrição do uso de determinadas substâncias perigosas em equipamentos elétricos e eletrônicos e a Diretiva 2009/125/CE relativa aos requisitos de conceção ecológica para produtos relacionados com a energia.
- As informações seguintes detalham as características relacionadas com o ecodesign (Regulamento (UE) 2019/1782):

Nome e endereço do fabricante	Solac Small Electro, S.L.U. Avda. Barcelona, s/n, 25790 Oliana, Lleida, Spain
Identificador do modelo	CZH013260050EUWH
Tensão de entrada	100-240 V
Frequência CA de entrada	50/60 Hz
Tensão de saída	26,0 V DC
Corrente de saída	0,5 A
Potência de saída	13,0 W
Eficiência média ativa	85,49%
Eficiência em baixa carga (10 %)	77,49%
Consumo de energia sem carga	0,085 W

- Para determinar a conformidade com os requisitos de ecodesign e para o cálculo dos parâmetros de rotulagem energética do aparelho, é utilizada como referência a norma europeia EN 50563.

ASPIRAPOLVERE A BASTONE**AE2509****AE2510**

Gentile cliente,

grazie per aver scelto un prodotto a marchio SOLAC.

Grazie alla sua tecnologia, al suo design e al suo funzionamento, oltre al fatto che supera i più severi standard di qualità, è possibile garantire un utilizzo pienamente soddisfacente e una lunga durata del prodotto.

CONSIGLI DI SICUREZZA E AVVERTENZE



Leggere il manuale d'uso

- Leggere attentamente queste istruzioni prima di accendere l'apparecchio e conservarle per riferimento futuro. La mancata osservanza e il mancato rispetto di queste istruzioni potrebbero causare incidenti.
- Questo apparecchio può essere utilizzato da bambini di età superiore agli 8 anni e da persone con ridotte capacità fisiche, sensoriali o mentali o con mancanza di esperienza e conoscenza, purché siano state fornite loro istruzioni o supervisione relative all'uso sicuro dell'apparecchio e comprendano i pericoli che esso comporta. I bambini non devono giocare con l'apparecchio. La pulizia e la manutenzione da parte dell'utente non devono essere effettuate da bambini senza supervisione.



Questo apparecchio è dotato di un'unità di alimentazione rimovibile.

(CZH013260050EUWH).

- **AVVERTENZA:** per ricaricare la batteria, utilizzare esclusivamente l'unità di alimentazione rimovibile fornita con questo apparecchio.
- **AVVERTENZA:** Esiste il rischio di intrappolamento nell'accessorio manuale con parti rotanti.
- Assicurarsi che l'apparecchio sia spento e che la spina sia rimossa dalla presa di corrente prima di pulirlo o di effettuare la manutenzione.
- Questo apparecchio è destinato esclusivamente all'uso domestico, non professionale o industriale.



Solo per uso interno.

- Questo apparecchio contiene batterie che possono essere sostituite solo da personale qualificato.
- Il tipo di batteria è 2621B222YNK-XXX (6INR19/66) per il modello AE2509 (S200 Radiant) e il modello AE2510 (S300 Radiant).
- Non utilizzare batterie di altro tipo, poiché l'uso di batterie diverse può causare il rischio di esplosione o incendio.
- Le batterie non ricaricabili non devono essere ricaricate.
- Consultare le istruzioni su come rimuovere e inserire le batterie e per la ricarica delle batterie nel manuale di istruzioni.
- **AVVERTENZA:** l'apparecchio deve essere scollegato dalla rete elettrica durante l'inserimento/la rimozione delle batterie.
- I terminali di alimentazione non devono essere cortocircuitati.
- Evitare di sovraccaricare la batteria, poiché ciò potrebbe causarne il surriscaldamento e comportare il rischio di esplosione o incendio.
- Evitare di scaricare completamente la batteria. Rimuovere la batteria dall'apparecchio se non lo si utilizza per un certo periodo di tempo. Se la batteria viene lasciata nel dispositivo per troppo tempo quando non viene utilizzata, c'è il rischio di perdite. In tal caso, evitare qualsiasi contatto con il liquido in quanto può causare ustioni chimiche; in caso di contatto accidentale, sciacquare con acqua; se il liquido entra in contatto con gli occhi, consultare un medico.

- Prima di collegare il caricabatterie, assicurarsi che la tensione indicata sull'etichetta del caricabatterie corrisponda alla tensione di rete.
- La spina del caricabatterie deve inserirsi correttamente nella presa di corrente. Non modificare la spina. Non utilizzare adattatori per spine.
- Non tirare il cavo di interconnessione. Non utilizzare mai il cavo di alimentazione per sollevare, trasportare o scollegare l'apparecchio.
- Non avvolgere il cavo di interconnessione attorno all'apparecchio.
- Controllare lo stato del cavo di interconnessione. Se è danneggiato, aumenta il rischio di scossa elettrica.
- Non utilizzare l'apparecchio se il cavo di interconnessione o la spina sono danneggiati.
- Non toccare nessuna delle parti mobili dell'apparecchio mentre è in funzione.

ASSISTENZA

- Qualsiasi uso improprio o mancato rispetto delle istruzioni per l'uso rende nulla la garanzia e la responsabilità del produttore.

ANOMALIE E RIPARAZIONI

- In caso di problemi, portare l'apparecchio presso un servizio di assistenza tecnica autorizzato. Non tentare di smontare o riparare l'apparecchio senza assistenza, poiché ciò potrebbe essere pericoloso.

PER LE VERSIONI DEL PRODOTTO DESTINATE ALL'UE E/O NEL CASO IN CUI SIA RICHIESTO NEL VOSTRO PAESE: ECOLOGIA E RICICLABILITÀ DEL PRODOTTO

- I materiali di cui è composto l'imballaggio di questo apparecchio sono inclusi in un sistema di raccolta, classificazione e riciclaggio. Se si desidera smaltirli, utilizzare i contenitori pubblici appropriati per ogni tipo di materiale.
- Il prodotto non contiene concentrazioni di sostanze che potrebbero essere considerate dannose per l'ambiente.



Questo simbolo significa che, se desiderate smaltire il prodotto al termine della sua vita utile, dovete portarlo a un agente autorizzato per la raccolta differenziata dei rifiuti di apparecchiature elettriche ed

elettroniche (RAEE).



Questo simbolo indica che il prodotto può contenere una o più batterie; l'utente deve rimuoverle prima di smaltire il prodotto. Ricordare che le batterie devono essere smaltite in contenitori debitamente

autorizzati. Non gettarle nel fuoco.

- Informazioni relative alle sostanze estremamente preoccupanti (SVHC) ai sensi del regolamento 1907/2006/CE (REACH).
Questo prodotto contiene piombo, numero CAS: 7439-92-1.
- Questo apparecchio è conforme alla Direttiva 2014/35/UE sulla bassa tensione, alla Direttiva 2014/30/UE sulla compatibilità elettromagnetica, alla Direttiva 2011/65/UE sulla restrizione dell'uso di determinate sostanze pericolose nelle apparecchiature elettriche ed elettroniche e alla Direttiva 2009/125/CE sui requisiti di progettazione ecocompatibile dei prodotti connessi all'energia.
- Le seguenti informazioni descrivono in dettaglio le caratteristiche relative alla progettazione ecocompatibile (Regolamento (UE) 2019/1782):

Nome e indirizzo del produttore	Solac Small Electro, S.L.U. Avda. Barcelona, s/n, 25790 Oliana, Lleida, Spain
Identificativo del modello	CZH013260050EUWH
Tensione di ingresso	100-240 V
Frequenza CA in ingresso	50/60 Hz
Tensione di uscita	26,0 V DC
Corrente di uscita	0,5 A
Potenza di uscita	13,0 W
Efficienza media attiva	85,49%
Efficienza a basso carico (10 %)	77,49%
Consumo energetico a vuoto	0,085 W

- Per stabilire la conformità ai requisiti di progettazione ecocompatibile e per il calcolo dei parametri di etichettatura energetica dell'apparecchio, viene utilizzata come riferimento la norma europea EN 50563.

ASPIRADORA ESCOBA**AE2509****AE2510**

Distingit client:

Us agraïm que us hàgiu decidit per la compra d'un producte de la marca SOLAC.

La seva tecnologia, disseny i funcionalitat, juntament amb el fet de superar les més estrictes normes de qualitat, li comportaran total satisfacció durant molt de temps.

CONSELLS I ADVERTIMENTS DE SEGURETAT

Llegir les instruccions d'operació

- Llegiu atentament aquestes instruccions abans de posar en marxa l'aparell i conserveu-les per a futures consultes. La no observació i el compliment d'aquestes instruccions poden comportar com a resultat un accident.
- Aquest aparell el poden utilitzar nens amb edat de 8 anys i superior i persones amb capacitats físiques, sensorials o mentals reduïdes o manca d'experiència i coneixement, si sels ha donat la supervisió o formació apropiades respecte a l'ús de l'aparell duna manera segura i comprenen els perills que implica. Els nens no han de jugar amb l'aparell. La neteja i el manteniment a realitzar per l'usuari no els han de fer els nens sense supervisió.

 Aquest aparell està proveït duna unitat d'alimentació amovible

(CZH013260050EUWH).

- **ADVERTIMENT:** Per recarregar la bateria, utilitzeu únicament la unitat d'alimentació amovible subministrada amb aquest aparell.
- **ADVERTÈNCIA:** Hi ha risc d'atrapament a l'accessori de mà amb peces giratòries.
- Assegureu-vos que l'aparell estigui apagat i que l'endoll estigui desconnectat de la presa de corrent abans de netejar-lo o fer-ne manteniment.
- Aquest aparell està pensat únicament per a ús domèstic, no per a ús professional o industrial.



Només per a ús a interiors.

- Aquest aparell conté bateries que poden ser substituïdes per l'usuari.
- Aquest aparell conté piles que només poden ser substituïdes per personal qualificat. El tipus de pila és 2621B222YNK-XXX (6INR19/66) per al model AE2509 (S200 Radiant) i per al model AE2510 (S300 Radiant).
- No utilitzeu cap altre tipus de bateria, l'ús duna bateria diferent pot causar risc d'explosió o incendi.
- No recarregar bateries no recarregables
- Consulteu les instruccions per extreure i inserir la bateria i per carregar la bateria al manual d'instruccions.
- **ATENCIÓ:** L'aparell ha d'estar desconnectat de la xarxa elèctrica en inserir/remenar les bateries extraïbles.
- Les terminals d'alimentació no s'han de curtcircuitar.
- Eviteu sobrecarregar la bateria, ja que podria provocar un sobreescalfament i causar risc d'explosió o incendi.
- Eviteu la descàrrega completa de la bateria. Traieu la bateria de l'aparell si no l'utilitzeu durant un temps. Si la bateria es deixa a l'aparell durant massa temps quan no s'utilitza, hi ha risc de fuga. Si això passa eviteu qualsevol contacte amb el líquid ja que pot causar cremades químiques, si el contacte ocorre accidentalment, esbandida amb aigua, si el líquid entra en contacte amb els ulls, addicionalment busqui ajuda mèdica.

- Abans de connectar l'aparell a la xarxa, cal verificar que el voltatge indicat a la placa de característiques coincideix amb el voltatge de xarxa.
- La clavilla del carregador de bateries ha de coincidir amb la base elèctrica de la presa de corrent. Mai no modificar la clavilla. No utilitzeu adaptadors de clavilla.
- No estireu el cable d'interconnexió. No utilitzeu mai el cable elèctric per aixecar, transportar o desendollar l'aparell.
- No enrotlleu el cable elèctric de connexió al voltant de l'aparell.
- Verifiqueu l'estat del cable elèctric de connexió. Els cables danyats o enredats augmenten el risc de xoc elèctric.
- No utilitzeu l'aparell amb el cable elèctric o la clavilla danyada.
- No toqueu les parts mòbils de l'aparell en marxa.

SERVEI

- Tota utilització inadequada, o en desacord amb les instruccions d'ús, pot comportar perill, anul·lant la garantia i la responsabilitat del fabricant.

ANOMALIES I REPARACIÓ

- En cas d'avaría portar l'aparell a un servei d'assistència tècnica autoritzat. No intenteu desmuntar-lo o reparar-lo ja que pot existir perill.

PER A LES VERSIONS EU DEL PRODUCTE I/O EN EL CAS QUE AL SEU PAÍS APLIQUI: ECOLOGIA I RECICLABILITAT DEL PRODUCTE

- Els materials que constitueixen l'envàs d'aquest aparell estan integrats en un sistema de recollida, classificació i reciclatge. Si voleu desfer-vos-en, podeu utilitzar els contenidors públics apropiats per a cada tipus de material.
- El producte està exempt de concentracions de substàncies que es puguin considerar perjudicials per al medi ambient.



Aquest símbol significa que, si voleu desfer-vos del producte, una vegada transcorreguda la vida del mateix, heu de dipositar-lo pels mitjans adequats a mans d'un gestor de residus autoritzat per a la

recollida selectiva de Residus d'Aparells Elèctrics i Electrònics (RAEE).



Aquest símbol vol dir que el producte pot disposar de piles o bateries al seu interior, les quals han de ser retirades prèviament abans de desfer-se del producte. Recordeu que les piles/bateries s'han de dipositar en

contenidors especials autoritzats. I que mai no s'han de llençar al foc.

- Informació relativa a les substàncies extremadament preocupants (SVHC) segons el Reglament 1907/2006/CE (REACH). Aquest producte conté plom, Número CAS: 7439-92-1.
- Aquest aparell compleix amb la Directiva 2014/35/EU de Baixa Tensió, amb la Directiva 2014/30/EU de Compatibilitat Electromagnètica, amb la Directiva 2011/65/EU sobre restriccions a la utilització de determinades substàncies perilloses en aparells elèctrics i electrònics i amb la Directiva 2009/1 energia.
- La informació següent detalla les característiques relacionades amb el disseny ecològic (Reglament (UE) 2019/1782):

Nom i adreça del fabricant	Solac Small Electro, S.L.U. Avda. Barcelona, s/n, 25790 Oliana, Lleida, Spain
Identificador del model	CZH013260050EUWH
Tensió d'entrada	100-240 V
Freqüència de la CA d'entrada	50/60 Hz
Tensió de sortida	26,0 V DC
Intensitat de sortida	0,5 A
Potència de sortida	13,0 W
Eficiència mitjana en actiu	85,49%
Eficiència a baixa càrrega (10%)	77,49%
Consum elèctric en buit	0,085 W

- Per determinar el compliment amb els requisits de disseny ecològic i per al càlcul dels paràmetres d'etiquetatge energètic, la normativa Europea EN 50563 és presa com a referència.

STABSTAUBSAUGER
AE2509
AE2510

Sehr geehrter Kunde,

vielen Dank, dass Sie sich für ein Produkt der Marke SOLAC entschieden haben.

Dank seiner Technologie, seines Designs und seiner Funktionsweise sowie der Tatsache, dass es die strengsten Qualitätsstandards übertrifft, kann eine vollkommene Zufriedenheit bei der Nutzung und eine lange Lebensdauer des Produkts gewährleistet werden.

SICHERHEITSHINWEISE UND WARNHINWEISE



Lesen Sie die Bedienungsanleitung

- Lesen Sie diese Anweisungen sorgfältig durch, bevor Sie das Gerät einschalten, und bewahren Sie sie zum späteren Nachschlagen auf. Die Nichtbeachtung dieser Anweisungen kann zu Unfällen führen.
- Dieses Gerät kann von Kindern ab 8 Jahren und Personen mit eingeschränkter körperlicher, sensorischer oder geistiger Fähigkeiten oder mangelnder Erfahrung und Kenntnis verwendet werden, wenn sie beaufsichtigt werden oder eine Einweisung in die sichere Verwendung des Geräts erhalten haben und die damit verbundenen Gefahren verstehen. Kinder dürfen nicht mit dem Gerät spielen. Die Reinigung und Wartung durch den Benutzer darf nicht ohne Aufsicht von Kindern durchgeführt werden.



Dieses Gerät verfügt über ein abnehmbares Netzteil. (CZH013260050EUWH).

- **WARNUNG:** Verwenden Sie zum Aufladen des Akkus nur das mit diesem Gerät mitgelieferte abnehmbare Netzteil.
- **WARNUNG:** Bei Handzubehör mit rotierenden Teilen besteht die Gefahr des Einklemmens.
- Stellen Sie sicher, dass das Gerät ausgeschaltet und der Stecker aus der Steckdose gezogen ist, bevor Sie das Gerät reinigen oder warten.
- Dieses Gerät ist nur für den Hausgebrauch bestimmt, nicht für den professionellen oder industriellen Gebrauch.



Nur für den Gebrauch in Innenräumen.

- Dieses Gerät enthält Batterien, die nur von Fachpersonal ausgetauscht werden dürfen.
- Der Batterietyp lautet 2621B222YNK-XXX (6INR19/66) für das Modell AE2509 (S200 Radiant) und für das Modell AE2510 (S300 Radiant).
- Verwenden Sie keine anderen Batterietypen, da dies zu Explosions- oder Brandgefahr führen kann.
- Nicht wiederaufladbare Batterien dürfen nicht wiederaufgeladen werden.
- Anweisungen zum Entfernen und Einlegen der Batterien sowie zum Laden der Batterie finden Sie in der Bedienungsanleitung.
- **WARNUNG:** Das Gerät muss beim Einlegen/Entnehmen der Batterien vom Stromnetz getrennt werden.
- Die Anschlussklemmen dürfen nicht kurzgeschlossen werden.
- Vermeiden Sie eine Überladung der Batterie, da dies zu Überhitzung und damit zu Explosions- oder Brandgefahr führen kann.
- Vermeiden Sie eine vollständige Entladung des Akkus. Entfernen Sie den Akku aus dem Gerät, wenn Sie

es längere Zeit nicht benutzen. Wenn der Akku bei Nichtgebrauch zu lange im Gerät verbleibt, besteht die Gefahr des Auslaufens. Vermeiden Sie in diesem Fall den Kontakt mit der Flüssigkeit, da diese Verätzungen verursachen kann. Bei versehentlichem Kontakt spülen Sie die Stelle mit Wasser ab. Wenn die Flüssigkeit in die Augen gelangt, suchen Sie zusätzlich einen Arzt auf.

- Vergewissern Sie sich vor dem Anschließen des Ladegeräts, dass die auf dem Typenschild angegebene Spannung mit der Netzspannung übereinstimmt.
- Der Stecker des Ladegeräts muss korrekt in die Netzsteckdose passen. Verändern Sie den Stecker nicht. Verwenden Sie keine Steckeradapter.
- Ziehen Sie nicht am Verbindungskabel. Verwenden Sie das Netzkabel niemals zum Anheben, Tragen oder Herausziehen des Geräts aus der Steckdose.
- Wickeln Sie das Verbindungskabel nicht um das Gerät.
- Überprüfen Sie den Zustand des Verbindungskabels. Wenn es beschädigt ist, erhöht sich die Gefahr eines Stromschlags.
- Verwenden Sie das Gerät nicht, wenn das Verbindungskabel oder der Stecker beschädigt ist.
- Berühren Sie keine beweglichen Teile des Geräts, während es in Betrieb ist.

SERVICE

- Bei unsachgemäßer Verwendung oder Nichtbeachtung der Gebrauchsanweisung erlischt die Garantie und die Haftung des Herstellers.

STÖRUNGEN UND REPARATUR

- Bringen Sie das Gerät bei Problemen zu einem autorisierten Kundendienst. Versuchen Sie nicht, das Gerät ohne Hilfe zu zerlegen oder zu reparieren, da dies gefährlich sein kann.

FÜR EU-PRODUKTVERSIONEN UND/ODER FALLS IN IHREM LAND ERFORDERLICH:

ÖKOLOGIE UND RECYCLBARKEIT DES PRODUKTS

- Die Materialien, aus denen die Verpackung dieses Geräts besteht, sind in einem Sammel-, Klassifizierungs- und Recyclingsystem enthalten. Wenn Sie sie entsorgen möchten, verwenden Sie die für die jeweilige Materialart vorgesehenen öffentlichen Behälter.
- Das Produkt enthält keine Konzentrationen von Stoffen, die als umweltschädlich angesehen werden könnten.



Dieses Symbol bedeutet, dass Sie das Produkt nach Ablauf seiner Lebensdauer zu einem autorisierten Entsorgungsunternehmen für die getrennte Sammlung von Elektro- und Elektronikaltgeräten (WEEE) bringen müssen.



Dieses Symbol bedeutet, dass das Produkt eine oder mehrere Batterien enthalten kann; der Benutzer muss diese vor der Entsorgung des Produkts entfernen. Denken Sie daran, dass Batterien in dafür zugelassenen Behältern entsorgt werden müssen. Werfen Sie sie nicht ins Feuer.

- Informationen zu besonders besorgniserregenden Stoffen (SVHC) gemäß der Verordnung 1907/2006/EG (REACH). Dieses Produkt enthält Blei, CAS-Nummer: 7439-92-1.
- Dieses Gerät entspricht der Richtlinie 2014/35/EU über Niederspannung, der Richtlinie 2014/30/EU über elektromagnetische Verträglichkeit, der Richtlinie 2011/65/EU über die Beschränkung der Verwendung bestimmter gefährlicher Stoffe in Elektro- und Elektronikgeräten und der Richtlinie 2009/125/EG über die Anforderungen an die umweltgerechte Gestaltung energieverbrauchsrelevanter Produkte.
- Die folgenden Informationen beschreiben die Merkmale im Zusammenhang mit dem Ökodesign (Verordnung (EU) 2019/1782):

Name und Anschrift des Herstellers	Solac Small Electro, S.L.U.. Avda. Barcelona, s/n, 25790 Oliana, Lleida, Spain
Modellbezeichnung	CZH013260050EUWH
Eingangsspannung	100-240 V
Eingangsfrequenz	50/60 Hz
Ausgangsspannung	26,0 V DC
Ausgangsstrom	0,5 A
Ausgangsleistung	13,0 W
Durchschnittlicher Wirkungsgrad	85,49%
Wirkungsgrad bei geringer Last (10 %)	77,49%
Leistungsaufnahme im Leerlauf	0,085 W

- Zur Feststellung der Einhaltung der Ökodesign-Anforderungen und zur Berechnung der Energieverbrauchskennzeichnungsparameter wird die europäische Norm EN 50563 als Referenz herangezogen.

STAAFSTOFZUIGER**AE2509****AE2510**

Geachte klant,

Hartelijk dank voor uw keuze voor een product van het merk SOLAC.

Dankzij de technologie, het ontwerp en de werking ervan en het feit dat het voldoet aan de strengste kwaliteitsnormen, bent u verzekerd van een volledig bevredigend gebruik en een lange levensduur van het product.

VEILIGHEIDSAANWIJZINGEN EN WAARSCHUWINGEN



Lees de gebruikershandleiding

- Lees deze instructies zorgvuldig door voordat u het apparaat inschakelt en bewaar ze voor toekomstig gebruik. Het niet opvolgen en naleven van deze instructies kan leiden tot een ongeval.
- Dit apparaat kan worden gebruikt door kinderen van 8 jaar en ouder en personen met verminderde fysieke, zintuiglijke of mentale capaciteiten of een gebrek aan ervaring en kennis, mits zij onder toezicht staan of instructies hebben gekregen over het veilige gebruik van het apparaat en de gevaren ervan begrijpen. Kinderen mogen niet met het apparaat spelen. Reiniging en onderhoud door de gebruiker mogen niet zonder toezicht door kinderen worden uitgevoerd.

 Dit apparaat heeft een afneembare voedingseenheid.

(CZH013260050EUWH).

- **WAARSCHUWING:** Gebruik voor het opladen van de batterij alleen de afneembare voedingseenheid die bij dit apparaat is geleverd.
- **WAARSCHUWING:** Er bestaat gevaar voor beknelling door het handaccessoire met draaiende onderdelen.
- Zorg ervoor dat het apparaat is uitgeschakeld en dat de stekker uit het stopcontact is verwijderd voordat u het apparaat reinigt of onderhoudt.
- Dit apparaat is uitsluitend bedoeld voor huishoudelijk gebruik, niet voor professioneel of industrieel gebruik.



Alleen voor gebruik binnenshuis.

- Dit apparaat bevat batterijen die alleen door vakbekwame personen mogen worden vervangen.
- Het type batterij is 2621B222YNK-XXX (61NR19/66) voor het model AE2509 (S200 Radiant) en voor het model AE2510 (S300 Radiant).
- Gebruik geen andere soorten batterijen, omdat dit explosie- of brandgevaar kan opleveren.
- Niet-oplaadbare batterijen mogen niet worden opgeladen.
- Raadpleeg de handleiding voor instructies over het verwijderen en plaatsen van de batterijen en het opladen van de batterij.
- **WAARSCHUWING:** Het apparaat moet worden losgekoppeld van het elektriciteitsnet bij het plaatsen/verwijderen van de batterijen.
- De voedingsaansluitingen mogen niet worden kortgesloten.
- Voorkom overladen van de batterij, omdat dit oververhitting kan veroorzaken en een risico op explosie of brand kan opleveren.
- Voorkom dat de batterij volledig leegraakt. Verwijder de batterij uit het apparaat als u het gedurende langere tijd niet gaat gebruiken. Als de batterij te lang in het apparaat blijft zitten wanneer het niet wordt gebruikt, bestaat er risico op lekkage. Vermijd in dat geval elk contact met de vloeistof, aangezien deze chemische brandwonden kan veroorzaken. Als er toch contact ontstaat, spoel dan met

water. Als de vloeistof in de ogen terechtkomt, zoek dan bovendien medische hulp.

- Controleer of de spanning die op het typeplaatje van de lader staat vermeld, overeenkomt met de netspanning voordat u de lader aansluit.
- De stekker van de oplader moet goed in het stopcontact passen. Wijzig de stekker niet. Gebruik geen stekkeradapters.
- Trek niet aan het verbindingssnoer. Gebruik het netsnoer nooit om het apparaat op te tillen, te verplaatsen of uit het stopcontact te halen.
- Wikkel het verbindingssnoer niet om het apparaat.
- Controleer de staat van het verbindingssnoer. Als het beschadigd is, verhoogt dit het risico op een elektrische schok.
- Gebruik het apparaat niet als het verbindingssnoer of de stekker beschadigd is.
- Raak geen bewegende onderdelen van het apparaat aan terwijl het in werking is.

SERVICE

- Bij verkeerd gebruik of het niet opvolgen van de gebruiksaanwijzing vervalt de garantie en is de fabrikant niet aansprakelijk.

STORINGEN EN REPARATIE

- Breng het apparaat naar een erkende technische ondersteuningsdienst als er problemen optreden. Probeer het apparaat niet zonder hulp te demonteren of te repareren, aangezien dit gevaarlijk kan zijn.

VOOR EU-PRODUCTVERSIES EN/OF INDIEN DIT IN UW LAND WORDT VEREIST: ECOLOGIE EN RECYCLEBAARHEID VAN HET PRODUCT

- De materialen waaruit de verpakking van dit apparaat bestaat, zijn opgenomen in een inzamelings-, classificatie- en recyclingsstelsel. Als u ze wilt weggooien, gebruik dan de daarvoor bestemde openbare containers voor elk type materiaal.
- Het product bevat geen concentraties van stoffen die als schadelijk voor het milieu kunnen worden beschouwd.



Dit symbool betekent dat u het product, wanneer u het na afloop van de levensduur wilt weggooien, moet inleveren bij een erkend afvalverwerkingsbedrijf voor de gescheiden inzameling van afgedankte

elektrische en elektronische apparatuur (AEEA).



Dit symbool betekent dat het product een of meer batterijen kan bevatten; de gebruiker moet deze verwijderen voordat het product wordt weggegooid. Vergeet niet dat

batterijen in daarvoor bestemde containers moeten worden weggegooid. Gooi ze niet in het vuur.

- Informatie over zeer zorgwekkende stoffen (SVHC) volgens Verordening 1907/2006/EG (REACH). Dit product bevat lood, CAS-nummer: 7439-92-1.
- Dit apparaat voldoet aan Richtlijn 2014/35/EU inzake laagspanning, Richtlijn 2014/30/EU inzake elektromagnetische compatibiliteit, Richtlijn 2011/65/EU inzake de beperking van het gebruik van bepaalde gevaarlijke stoffen in elektrische en elektronische apparatuur en Richtlijn 2009/125/EG inzake de eisen inzake ecologisch ontwerp voor energiegerelateerde producten.
- De volgende informatie geeft een overzicht van de kenmerken met betrekking tot ecologisch ontwerp (Verordening (EU) 2019/1782):

Naam en adres van de fabrikant	Solac Small Electro, S.L.U.. Avda. Barcelona, s/n, 25790 Oliana, Lleida, Spain
Modelidentificatie	CZH013260050EUWH
Ingangsspanning	100-240 V
Ingangsfrequentie wisselstroom	50/60 Hz
Uitgangsspanning	26,0 V DC
Uitgangsstroom	0,5 A
Uitgangsvermogen	13,0 W
Gemiddeld actief rendement	85,49%
Rendement bij lage belasting (10 %)	77,49%
Stroomverbruik zonder belasting	0,085 W

- Om te bepalen of het apparaat voldoet aan de eisen voor ecologisch ontwerp en om de parameters voor de energie-etikettering te berekenen, wordt de Europese norm EN 50563 als referentie gebruikt.

ASPIRATOR VERTICAL**AE2509****AE2510**

Stimate client,

Vă mulțumim că ați ales să achiziționați un produs marca SOLAC.

Datorită tehnologiei, designului și funcționării sale, precum și faptului că depășește cele mai stricte standarde de calitate, vă asigurăm o utilizare pe deplin satisfăcătoare și o durată lungă de viață a produsului.

RECOMANDĂRI DE SIGURANȚĂ ȘI AVERTISMENTE

Citiți manualul de utilizare

- Citiți cu atenție aceste instrucțiuni înainte de a porni aparatul și păstrați-le pentru consultare ulterioară. Nerespectarea și neîndeplinirea acestor instrucțiuni poate duce la accidente.
- Acest aparat poate fi utilizat de copii cu vârsta de peste 8 ani și de persoane cu capacități fizice, senzoriale sau mentale reduse sau cu lipsă de experiență și cunoștințe, dacă au fost supravegheați sau instruiți cu privire la utilizarea aparatului în condiții de siguranță și înțeleg pericolele implicate. Copiii nu trebuie să se joace cu aparatul. Curățarea și întreținerea de către utilizator nu trebuie efectuate de copii fără supraveghere.



Acest aparat are o unitate de alimentare detașabilă.
(CZH013260050EUWH).

- **AVERTISMENT:** Pentru reîncărcarea bateriei, utilizați numai unitatea de alimentare detașabilă furnizată împreună cu acest aparat.
- **AVERTISMENT:** Există riscul de prindere a mâinii în accesoriul portabil cu piese rotative.
- Asigurați-vă că aparatul este oprit și că ștecherul este scos din priză înainte de a curăța sau întreține aparatul.
- Acest aparat este destinat exclusiv uzului casnic, nu uzului profesional sau industrial.



Numai pentru uz interior.

- Acest aparat conține baterii care pot fi înlocuite numai de către persoane calificate.
- Tipul bateriei este 2621B222YNK-XXX (6INR19/66) pentru modelul AE2509 (S200 Radiant) și pentru modelul AE2510 (S300 Radiant).
- Nu utilizați niciun alt tip de baterie, deoarece utilizarea unei baterii diferite poate provoca risc de explozie sau incendiu.
- Bateriile nereîncărcabile nu trebuie reîncărcate.
- Consultați instrucțiunile privind modul de scoatere și introducerea a bateriilor și de încărcare a bateriei în manualul de instrucțiuni.
- **AVERTISMENT:** Aparatul trebuie deconectat de la rețeaua electrică atunci când introduceți/scoateți bateriile.
- Terminalele de alimentare nu trebuie scurtcircuitate.
- Evitați supraîncărcarea bateriei, deoarece aceasta poate provoca supraîncălzirea și poate prezenta risc de explozie sau incendiu.
- Evitați descărcarea completă a bateriei. Scoateți bateria din aparat dacă nu îl veți utiliza pentru o perioadă de timp. Dacă bateria este lăsată în dispozitiv pentru o perioadă prea lungă de timp când nu este utilizată, există riscul de scurgere. Dacă se întâmplă acest lucru, evitați orice contact cu lichidul, deoarece poate provoca arsuri chimice. Dacă contactul are loc accidental, clătiți cu apă. Dacă lichidul intră în contact cu ochii, solicitați asistență medicală.

- Asigurați-vă că tensiunea indicată pe eticheta de nominalizare a încărcătorului corespunde cu tensiunea rețelei electrice înainte de a conecta încărcătorul.
- Ștecherul încărcătorului trebuie să se potrivească corect în priza de rețea. Nu modificați ștecherul. Nu utilizați adaptoare pentru ștecher.
- Nu trageți de cablul de interconectare. Nu utilizați niciodată cablul de alimentare pentru a ridica, transporta sau deconecta aparatul.
- Nu înfășurați cablul de interconectare în jurul aparatului.
- Verificați starea cablului de interconectare. Dacă este deteriorat, riscul de electrocutare crește.
- Nu utilizați aparatul dacă cablul de interconectare sau mufa sunt deteriorate.
- Nu atingeți niciuna dintre părțile mobile ale aparatului în timpul funcționării.

SERVICIU

- Orice utilizare necorespunzătoare sau nerespectarea instrucțiunilor de utilizare anulează garanția și răspunderea producătorului.

ANOMALII ȘI REPARAȚII

- Dacă apar probleme, duceți aparatul la un serviciu de asistență tehnică autorizat. Nu încercați să demontați sau să reparați aparatul fără asistență, deoarece acest lucru poate fi periculos.

PENTRU VERSIUNILE DE PRODUSE DIN UE ȘI/ SAU ÎN CAZUL ÎN CARE ESTE SOLICITAT ÎN ȚARA DUMNEAVOASTRĂ:

ECOLOGIA ȘI RECICLABILITATEA PRODUSULUI

- Materialele din care este alcătuit ambalajul acestui aparat sunt incluse într-un sistem de colectare, clasificare și reciclare. Dacă doriți să le aruncați, utilizați containerele publice corespunzătoare pentru fiecare tip de material.
- Produsul nu conține concentrații de substanțe care ar putea fi considerate dăunătoare pentru mediu.



Acest simbol înseamnă că, în cazul în care doriți să aruncați produsul la sfârșitul duratei sale de viață, trebuie să îl duceți la un agent autorizat pentru colectarea selectivă a deșeurilor de echipamente

electrice și electronice (DEEE).



Acest simbol înseamnă că produsul poate include una sau mai multe baterii; utilizatorul trebuie să le scoată înainte de a arunca produsul. Rețineți că bateriile trebuie aruncate în containere autorizate în

mod corespunzător. Nu le aruncați în foc.

- Informații privind substanțele care prezintă un risc foarte ridicat (SVHC) în conformitate cu Regulamentul 1907/2006/CE (REACH). Acest produs conține plumb, număr CAS: 7439-92-1.
- Acest aparat este conform cu Directiva 2014/35/UE privind joasa tensiune, Directiva 2014/30/UE privind compatibilitatea electromagnetică, Directiva 2011/65/UE privind restricțiile de utilizare a anumitor substanțe periculoase în echipamentele electrice și electronice și Directiva 2009/125/CE privind cerințele de proiectare ecologică pentru produsele cu impact energetic.
- Următoarele informații detaliază caracteristicile legate de proiectarea ecologică (Regulamentul (UE) 2019/1782):

Numele și adresa producătorului	Solac Small Electro, S.L.U., Avda. Barcelona, s/n, 25790 Oliana, Lleida, Spain
Identificatorul modelului	CZH013260050EUWH
Tensiune de intrare	100-240 V
Frecvență de intrare CA	50/60 Hz
Tensiune de ieșire	26,0 V DC
Curent de ieșire	0,5 A
Putere de ieșire	13,0 W
Eficiență medie activă	85,49%
Eficiență la sarcină redusă (10 %)	77,49%
Consum de energie fără sarcină	0,085 W

- Pentru a stabili conformitatea cu cerințele de proiectare ecologică și pentru calcularea parametrilor de etichetare energetică a aparatului, se utilizează ca referință standardul european EN 50563.

ODKURZACZ RĘCZNY

AE2509

AE2510

Szanowny Kliencie,

Dziękujemy za zakup produktu marki SOLAC.

Dzięki zastosowanej technologii, konstrukcji i działaniu oraz spełnieniu najsurowszych norm jakościowych, zapewniamy pełną satysfakcję z użytkowania i długą żywotność produktu.

**WSKAZÓWKI BEZPIECZEŃSTWA I
OSTRZEŻENIA**

Przeczytaj instrukcję obsługi

- Przed włączeniem urządzenia należy uważnie przeczytać niniejszą instrukcję i zachować ją do wykorzystania w przyszłości. Nieprzestrzeganie niniejszej instrukcji może prowadzić do wypadku.
- Urządzenie może być używane przez dzieci w wieku od 8 lat oraz osoby o ograniczonych zdolnościach fizycznych, sensorycznych lub umysłowych lub osoby nieposiadające doświadczenia i wiedzy, pod warunkiem że są one nadzorowane lub otrzymały instrukcje dotyczące bezpiecznego użytkowania urządzenia i rozumieją związane z tym zagrożenia. Dzieci nie powinny bawić się urządzeniem. Czyszczenie i konserwacja urządzenia nie powinny być wykonywane przez dzieci bez nadzoru.



Urządzenie posiada
odłączany zasilacz.
(CZH013260050EUWH).

- **OSTRZEŻENIE:** Do ładowania akumulatora należy używać wyłącznie odłączanego zasilacza dostarczonego wraz z tym urządzeniem.
- **OSTRZEŻENIE:** Istnieje ryzyko uwięzienia dłoni w ręcznym akcesorium z obracającymi się częściami.
- Przed czyszczeniem lub konserwacją urządzenia należy upewnić się, że jest ono wyłączone, a wtyczka wyjęta z gniazdka.
- Urządzenie jest przeznaczone wyłącznie do użytku domowego, nie do użytku profesjonalnego ani przemysłowego.

Tylko do użytku w
pomieszczeniach.

- To urządzenie zawiera baterie, które mogą być wymieniane wyłącznie przez wykwalifikowane osoby.
- Typ baterii to 2621B222YNK-XXX (61NR19/66) dla modelu AE2509 (S200 Radiant) i dla modelu AE2510 (S300 Radiant).
- Nie należy używać baterii innego typu, ponieważ może to spowodować ryzyko wybuchu lub pożaru.
- Baterii jednorazowych nie wolno ładować.
- Instrukcje dotyczące wyjmowania i wkładania baterii oraz ładowania baterii znajdują się w instrukcji obsługi.
- **OSTRZEŻENIE:** Podczas wkładania/wyjmowania baterii urządzenie musi być odłączone od zasilania sieciowego.
- Nie wolno zwierać zacisków zasilania.
- Należy unikać przeładowania baterii, ponieważ może to spowodować jej przegrzanie i stwarzać ryzyko wybuchu lub pożaru.
- Należy unikać całkowitego rozładowania baterii. Jeśli urządzenie nie będzie używane przez dłuższy czas, należy wyjąć z niego baterię. Pozostawienie baterii w urządzeniu przez zbyt długi czas, gdy nie jest ono używane, stwarza ryzyko wycieku. W takim przypadku należy unikać kontaktu z płynem, ponieważ może on spowodować oparzenia chemiczne. W razie przypadkowego kontaktu należy przepłukać miejsce

kontaktem wodą, a jeśli płyn dostanie się do oczu, należy dodatkowo zgłosić się do lekarza.

- Przed podłączeniem ładowarki upewnij się, że napięcie wskazane na etykiecie ładowarki jest zgodne z napięciem sieciowym.
- Wtyczka ładowarki musi być prawidłowo podłączona do gniazdka sieciowego. Nie modyfikuj wtyczki. Nie używaj adapterów wtyczek.
- Nie ciągnij za przewód połączeniowy. Nigdy nie używaj przewodu zasilającego do podnoszenia, przenoszenia lub odłączania urządzenia.
- Nie owijaj przewodu połączeniowego wokół urządzenia.
- Sprawdź stan przewodu połączeniowego. Jeśli jest uszkodzony, zwiększa to ryzyko porażenia prądem.
- Nie używaj urządzenia, jeśli przewód połączeniowy lub wtyczka są uszkodzone.
- Nie dotykaj żadnych ruchomych części urządzenia podczas jego pracy.

SERWIS

- Wszelkie niewłaściwe użytkowanie lub nieprzestrzeganie instrukcji obsługi powoduje unieważnienie gwarancji i wyłączenie odpowiedzialności producenta.

ANOMALIE I NAPRAWY

- W przypadku wystąpienia problemów należy zanieść urządzenie do autoryzowanego serwisu technicznego. Nie należy próbować samodzielnie demontować ani naprawiać urządzenia, ponieważ może to być niebezpieczne.

DLA WERSJI PRODUKTU PRZEZNACZONYCH NA RYNEK UE I LUB W PRZYPADKU, GDY JEST TO WYMAGANE W TWOIM KRAJU: EKOLOGIA I MOŻLIWOŚĆ RECYKLINGU PRODUKTU

- Materiały, z których wykonano opakowanie tego urządzenia, są objęte systemem zbiórki, klasyfikacji i recyklingu. W celu ich utylizacji należy skorzystać z odpowiednich pojemników publicznych dla każdego rodzaju materiału.
- Produkt nie zawiera stężeń substancji, które można uznać za szkodliwe dla środowiska.



Ten symbol oznacza, że w przypadku chęci utylizacji produktu po zakończeniu jego okresu użytkowania należy go przekazać autoryzowanemu podmiotowi zajmującemu się selektywną zbiórką zużytego sprzętu elektrycznego i elektronicznego (WEEE).



Ten symbol oznacza, że produkt może zawierać baterię lub baterie; użytkownik musi je wyjąć przed utylizacją produktu. Należy pamiętać, że baterie należy

utylizować w odpowiednio autoryzowanych pojemnikach. Nie należy ich wyrzucać do ognia.

- Informacje dotyczące substancji wzbudzających szczególnie duże obawy (SVHC) zgodnie z rozporządzeniem 1907/2006/WE (REACH). Ten produkt zawiera ołów, numer CAS: 7439-92-1.
- Urządzenie jest zgodne z dyrektywą 2014/35/UE w sprawie niskiego napięcia, dyrektywą 2014/30/UE w sprawie kompatybilności elektromagnetycznej, dyrektywą 2011/65/UE w sprawie ograniczeń stosowania niektórych niebezpiecznych substancji w sprzęcie elektrycznym i elektronicznym oraz dyrektywą 2009/125/WE w sprawie wymogów dotyczących ekoprojektu dla produktów związanych z energią.
- Poniższe informacje zawierają szczegółowe dane dotyczące cech związanych z ekoprojektem (rozporządzenie (UE) 2019/1782):

Nazwa i adres producenta	Solac Small Electro, S.L.U., Avda. Barcelona, s/n, 25790 Oliana, Lleida, Spain
Identyfikator modelu	CZH013260050EUWH
Napięcie wejściowe	100-240 V
Częstotliwość wejściowa prądu przemiennego	50/60 Hz
Napięcie wyjściowe	26,0 V DC
Prąd wyjściowy	0,5 A
Moc wyjściowa	13,0 W
Średnia sprawność aktywna	85,49%
Sprawność przy niskim obciążeniu (10 %)	77,49%
Pobór mocy bez obciążenia	0,085 W

- W celu ustalenia zgodności z wymogami ekoprojektu oraz obliczenia parametrów etykiety energetycznej urządzenia stosuje się normę europejską EN 50563 jako punkt odniesienia.

ПРАХОСМУКАЧКА С ДРЪЖКА

AE2509

AE2510

Уважаеми клиенти,

Благодарим Ви, че избрахте да закупите продукт на марката SOLAC.

Благодарение на своята технология, дизайн и функциониране, както и на факта, че надхвърля най-строгите стандарти за качество, можете да бъдете сигурни в напълно задоволителната употреба и дългия живот на продукта.

ПРЕПОРЪКИ ЗА БЕЗОПАСНОСТ И ПРЕДУПРЕЖДЕНИЯ

Прочетете ръководството за експлоатация

- Прочетете внимателно тези инструкции, преди да включите уреда, и ги съхранявайте за бъдеща справка. Неспазването и несъблюдаването на тези инструкции може да доведе до инцидент.
- Този уред може да се използва от деца на възраст 8 години и повече, както и от лица с намалени физически, сетивни или умствени способности или липса на опит и знания, ако са били инструктирани или наблюдавани относно безопасното използване на уреда и разбират свързаните с това опасности. Децата не трябва да си играят с уреда. Почистването и поддръжката от страна на потребителя не трябва да се извършват от деца без надзор.



Този уред има подвижен
захранващ блок.
(CZH013260050EUWH).

- **ПРЕДУПРЕЖДЕНИЕ:** За презареждане на батерията използвайте само отделимия захранващ блок, предоставен с уреда.
- **ПРЕДУПРЕЖДЕНИЕ:** Съществува риск от заклепване на ръчния аксесоар с въртящи се части.
- Уверете се, че уредът е изключен и щепселът е изваден от контакта, преди да почистите или поддържате уреда.
- Този уред е предназначен само за домашно ползване, а не за професионална или индустриална употреба.



Само за употреба на закрито.

- Това устройство съдържа батерии, които могат да бъдат сменени само от квалифицирани лица.
- Типът на батерията е 2621B222YNK-XXX (61NR19/66) за модел AE2509 (S200 Radiant) и за модел AE2510 (S300 Radiant).
- Не използвайте батерии от друг тип, тъй като това може да доведе до риск от експлозия или пожар.
- Непрезареждаемите батерии не трябва да се презареждат.
- Вижте инструкциите за изваждане и поставяне на батериите и за зареждане на батерията в ръководството за употреба.
- **ПРЕДУПРЕЖДЕНИЕ:** Уредът трябва да бъде изключен от електрическата мрежа при поставяне/изваждане на батериите.
- Клемите за захранване не трябва да бъдат късо съединени.
- Избягвайте презареждането на батерията, тъй като това може да доведе до прегряване и риск от експлозия или пожар.
- Избягвайте пълното разреждане на батерията. Извадете батерията от уреда, ако няма да го използвате за известно време. Ако батерията остане в уреда прекалено дълго, когато не се използва, съществува риск от изтичане. Ако това се случи, избягвайте контакт с течността, тъй като тя може да

причини химически изгаряния. При случаен контакт изплакнете с вода, а ако течността попадне в очите, потърсете допълнително медицинска помощ.

- Уверете се, че напрежението, посочено на етикетата на зарядното устройство, съответства на напрежението в електрическата мрежа, преди да включите зарядното устройство.
- Щипката на зарядното устройство трябва да се вкара правилно в контакта. Не променяйте щипката. Не използвайте адаптери за щипки.
- Не дърпайте свързващия кабел. Никога не използвайте захранващия кабел, за да вдигате, пренасяте или изключвате уреда.
- Не навивайте свързващия кабел около уреда.
- Проверете състоянието на свързващия кабел. Ако е повреден, рискът от токов удар се увеличава.
- Не използвайте уреда, ако кабелът за свързване или щепселът са повредени.
- Не докосвайте движещите се части на уреда, докато той работи.

СЕРВИЗ

- Всяка неправилна употреба или неспазване на инструкциите за употреба води до анулиране на гаранцията и отпадане на отговорността на производителя.

АНОМАЛИИ И РЕМОТ

- При възникване на проблеми занесете уреда в оторизиран сервизен център. Не се опитвайте да го разглобявате или ремонтирате без помощ, тъй като това може да бъде опасно.

ЗА ВЕРСИИТЕ НА ПРОДУКТА ЗА ЕС ИЛИ В СЛУЧАЙ, ЧЕ ТОВА СЕ ИЗИСКВА ВЪВ ВАШАТА СТРАНА:

ЕКОЛОГИЯ И РЕЦИКЛИРУЕМОСТ НА ПРОДУКТА

- Материалите, от които е изработена опаковката на този уред, са включени в система за събиране, класифициране и рециклиране. Ако желаете да ги изхвърлите, използвайте подходящите обществени контейнери за всеки вид материал.
- Продуктът не съдържа концентрации на вещества, които могат да се считат за вредни за околната среда.



Този символ означава, че ако желаете да изхвърлите продукта след изтичане на неговия експлоатационен срок, трябва да го занесете в оторизиран център за селективно събиране на отпадъци от електрическо и електронно оборудване (OEEO).



Този символ означава, че продуктът може да съдържа батерия или батерии; потребителят трябва да ги извади, преди да изхвърли продукта. Не забравяйте, че батериите трябва да се изхвърлят в

надлежащо оторизирани контейнери. Не ги изхвърляйте в огън.

- Информация относно веществата, поражащи сериозно безпокойство (SVHC), съгласно Регламент 1907/2006/EO (REACH). Този продукт съдържа олово, CAS номер: 7439-92-1.
- Този уред отговаря на Директива 2014/35/EC за ниско напрежение, Директива 2014/30/EC за електромагнитна съвместимост, Директива 2011/65/EC за ограниченията за употребата на определени опасни вещества в електрически и електронни уреди и Директива 2009/125/EO за изискванията за екодизайн за продукти, свързани с енергията.
- Следната информация подробно описва характеристиките, свързани с екодизайна (Регламент (ЕС) 2019/1782):

Име и адрес на производителя	Solac Small Electro, S.L.U., Avda. Barcelona, s/n, 25790 Oliana, Lleida, Spain
Идентификатор на модела	CZH013260050EUWH
Входно напрежение	100-240 V
Входна честота на променливото напрежение	50/60 Hz
Изходно напрежение	26,0 V DC
Изходен ток	0,5 A
Изходна мощност	13,0 W
Средна активна ефективност	85,49%
Ефективност при ниско натоварване (10 %)	77,49%
Консумация на енергия при празен ход	0,085 W

- За установяване на съответствието с изискванията за екодизайн и за изчисляване на параметрите за енергийно етикетирание на уреда се използва европейският стандарт EN 50563 като референция.

ΣΚΟΥΠΑ ΜΕ ΡΑΒΔΙ

AE2509

AE2510

Αγαπητέ πελάτη,

Σας ευχαριστούμε που επιλέξατε να αγοράσετε ένα προϊόν της μάρκας SOLAC.

Χάρη στην τεχνολογία, το σχεδιασμό και τη λειτουργία της, καθώς και στο γεγονός ότι υπερβαίνει τα αυστηρότερα πρότυπα ποιότητας, μπορείτε να είστε σίγουροι για την πλήρη ικανοποίηση από τη χρήση της και τη μεγάλη διάρκεια ζωής του προϊόντος.

ΣΥΜΒΟΥΛΕΣ ΑΣΦΑΛΕΙΑΣ ΚΑΙ ΠΡΟΕΙΔΟΠΟΙΗΣΕΙΣ

Διαβάστε το εγχειρίδιο χρήσης

- Διαβάστε προσεκτικά αυτές τις οδηγίες πριν ενεργοποιήσετε τη συσκευή και φυλάξτε τις για μελλοντική αναφορά. Η μη τήρηση και η μη συμμόρφωση με αυτές τις οδηγίες μπορεί να οδηγήσει σε ατύχημα.
- Αυτή η συσκευή μπορεί να χρησιμοποιηθεί από παιδιά ηλικίας 8 ετών και άνω και από άτομα με μειωμένες σωματικές, αισθητηριακές ή διανοητικές ικανότητες ή έλλειψη εμπειρίας και γνώσεων, εφόσον έχουν λάβει επίβλεψη ή οδηγίες σχετικά με την ασφαλή χρήση της συσκευής και κατανοούν τους κινδύνους που ενέχει. Τα παιδιά δεν πρέπει να παίζουν με τη συσκευή. Ο καθαρισμός και η συντήρηση από τον χρήστη δεν πρέπει να γίνονται από παιδιά χωρίς επίβλεψη.



Αυτή η συσκευή διαθέτει αποσπώμενη μονάδα

τροφοδοσίας.
(CZH013260050EUWH).

- **ΠΡΟΕΙΔΟΠΟΙΗΣΗ:** Για την επαναφόρτιση της μπαταρίας, χρησιμοποιήστε μόνο την αποσπώμενη μονάδα τροφοδοσίας που παρέχεται με τη συσκευή.
- **ΠΡΟΕΙΔΟΠΟΙΗΣΗ:** Υπάρχει κίνδυνος παγίδευσης στο χειροκίνητο εξάρτημα με περιστρεφόμενα μέρη.
- Βεβαιωθείτε ότι η συσκευή είναι απενεργοποιημένη και ότι το φιλτράρισμα έχει αφαιρεθεί από την πρίζα πριν από τον καθαρισμό ή τη συντήρηση της συσκευής.
- Αυτή η συσκευή προορίζεται μόνο για οικιακή χρήση, όχι για επαγγελματική ή βιομηχανική χρήση.



Μόνο για χρήση σε εσωτερικούς χώρους.

- Αυτή η συσκευή περιέχει μπαταρίες που μπορούν να αντικατασταθούν μόνο από εξειδικευμένο προσωπικό.
- Ο τύπος της μπαταρίας είναι 2621B222YNK-XXX (61NR19/66) για το μοντέλο AE2509 (S200 Radiant) και για το μοντέλο AE2510 (S300 Radiant).
- Μην χρησιμοποιείτε άλλο τύπο μπαταρίας, καθώς η χρήση διαφορετικής μπαταρίας μπορεί να προκαλέσει κίνδυνο έκρηξης ή πυρκαγιάς.
- Οι μη επαναφορτιζόμενες μπαταρίες δεν πρέπει να επαναφορτίζονται.
- Δείτε τις οδηγίες για την αφαίρεση και την τοποθέτηση των μπαταριών και για τη φόρτιση της μπαταρίας στο εγχειρίδιο οδηγιών.
- **ΠΡΟΕΙΔΟΠΟΙΗΣΗ:** Η συσκευή πρέπει να αποσυνδεθεί από το δίκτυο ρεύματος κατά την τοποθέτηση/αφαίρεση των μπαταριών.
- Οι ακροδέκτες τροφοδοσίας δεν πρέπει να βραχυκυκλώνονται.
- Αποφύγετε την υπερφόρτιση της μπαταρίας, καθώς μπορεί να προκαλέσει υπερθέρμανση και να δημιουργήσει κίνδυνο έκρηξης ή πυρκαγιάς.

- Αποφύγετε την πλήρη αποφόρτιση της μπαταρίας. Αφαιρέστε την μπαταρία από τη συσκευή εάν δεν πρόκειται να τη χρησιμοποιήσετε για κάποιο χρονικό διάστημα. Εάν η μπαταρία παραμείνει στη συσκευή για πολύ καιρό χωρίς να χρησιμοποιείται, υπάρχει κίνδυνος διαρροής. Εάν συμβεί αυτό, αποφύγετε οποιαδήποτε επαφή με το υγρό, καθώς μπορεί να προκαλέσει χημικά εγκαύματα. Εάν συμβεί τυχαία επαφή, ξεπλύνετε με νερό. Εάν το υγρό έρθει σε επαφή με τα μάτια, ζητήστε επιπλέον ιατρική βοήθεια.
- Βεβαιωθείτε ότι η τάση που αναγράφεται στην ετικέτα του φορτιστή αντιστοιχεί στην τάση του δικτύου πριν συνδέσετε το φορτιστή.
- Το βύσμα του φορτιστή πρέπει να ταιριάζει σωστά στην πρίζα. Μην τροποποιείτε το βύσμα. Μην χρησιμοποιείτε προσαρμογείς βύσματος.
- Μην τραβάτε το καλώδιο σύνδεσης. Μην χρησιμοποιείτε ποτέ το καλώδιο τροφοδοσίας για να σηκώσετε, να μεταφέρετε ή να αποσυνδέσετε τη συσκευή.
- Μην τυλίγετε το καλώδιο σύνδεσης γύρω από τη συσκευή.
- Ελέγξτε την κατάσταση του καλωδίου σύνδεσης. Εάν είναι κατεστραμμένο, αυξάνεται ο κίνδυνος ηλεκτροπληξίας.
- Μην χρησιμοποιείτε τη συσκευή εάν το καλώδιο σύνδεσης ή το βύσμα είναι κατεστραμμένα.
- Μην αγγίζετε τα κινούμενα μέρη της συσκευής ενώ λειτουργεί.

ΣΕΡΒΙΣ

- Οποιαδήποτε κακή χρήση ή μη τήρηση των οδηγιών χρήσης ακυρώνει την εγγύηση και την ευθύνη του κατασκευαστή.

ΑΝΩΜΑΛΙΕΣ ΚΑΙ ΕΠΙΣΚΕΥΗ

- Σε περίπτωση προβλημάτων, μεταφέρετε τη συσκευή σε εξουσιοδοτημένο κέντρο τεχνικής υποστήριξης. Μην επιχειρήσετε να την αποσυναρμολογήσετε ή να την επισκευάσετε χωρίς βοήθεια, καθώς αυτό μπορεί να είναι επικίνδυνο.

ΓΙΑ ΤΙΣ ΕΚΔΟΣΕΙΣ ΤΩΝ ΠΡΟΪΟΝΤΩΝ ΤΗΣ ΕΕ ΚΑΙ/Η ΣΤΗΝ ΠΕΡΙΠΤΩΣΗ ΠΟΥ ΑΠΑΙΤΕΙΤΑΙ ΣΤΗ ΧΩΡΑ ΣΑΣ: ΟΙΚΟΛΟΓΙΚΗ ΣΥΜΠΕΡΙΦΟΡΑ ΚΑΙ ΑΝΑΚΥΚΛΩΣΙΜΟΤΗΤΑ ΤΟΥ ΠΡΟΪΟΝΤΟΣ

- Τα υλικά από τα οποία αποτελείται η συσκευασία αυτής της συσκευής περιλαμβάνονται σε ένα σύστημα συλλογής, ταξινόμησης και ανακύκλωσης. Εάν επιθυμείτε να τα απορρίψετε, χρησιμοποιήστε τους κατάλληλους δημόσιους κάδους για κάθε τύπο υλικού.
- Το προϊόν δεν περιέχει συγκεντρώσεις ουσιών που θα μπορούσαν να θεωρηθούν επιβλαβείς για το περιβάλλον.



ηλεκτρικού και ηλεκτρονικού εξοπλισμού (ΑΗΗΕ).



πρέπει να απορρίπτονται σε ειδικά εξουσιοδοτημένους κάδους. Μην τις απορρίπτετε στη φωτιά.

- Πληροφορίες σχετικά με ουσίες που προκαλούν πολύ μεγάλη ανησυχία (SVHC) σύμφωνα με τον κανονισμό 1907/2006/ΕΚ (REACH). Αυτό το προϊόν περιέχει μόλυβδο, αριθμός CAS: 7439-92-1.
- Η συσκευή αυτή συμμορφώνεται με την οδηγία 2014/35/ΕΕ για τη χαμηλή τάση, την οδηγία 2014/30/ΕΕ για την ηλεκτρομαγνητική συμβατότητα, την οδηγία 2011/65/ΕΕ για τον περιορισμό της χρήσης ορισμένων επικίνδυνων ουσιών σε ηλεκτρικό και ηλεκτρονικό εξοπλισμό και την οδηγία 2009/125/ΕΚ για τις απαιτήσεις οικολογικού σχεδιασμού για προϊόντα που σχετίζονται με την ενέργεια.
- Οι ακόλουθες πληροφορίες περιγράφουν λεπτομερώς τα χαρακτηριστικά που σχετίζονται με τον οικολογικό σχεδιασμό (Κανονισμός (ΕΕ) 2019/1782):

Όνομα και διεύθυνση κατασκευαστή	Solac Small Electro, S.L.U., Avda. Barcelona, s/n, 25790 Oliana, Lleida, Spain
Αναγνωριστικό μοντέλου	CZH013260050EUWH
Τάση εισόδου	100-240 V
Συχνότητα εισόδου AC	50/60 Hz
Τάση εξόδου	26,0 V DC
Ρεύμα εξόδου	0,5 A
Ισχύς εξόδου	13,0 W
Μέση ενεργή απόδοση	85,49%
Απόδοση σε χαμηλό φορτίο (10 %)	77,49%
Κατανάλωση ισχύος χωρίς φορτίο	0,085 W

- Για την πιστοποίηση της συμμόρφωσης με τις απαιτήσεις οικολογικού σχεδιασμού και για τον υπολογισμό των παραμέτρων ενεργειακής σήμανσης της συσκευής, χρησιμοποιείται ως αναφορά το ευρωπαϊκό πρότυπο EN 50563.

РУЧНОЙ ПЫЛЕСОС

AE2509

AE2510

Уважаемый клиент!

Благодарим вас за выбор продукции бренда SOLAC.

Благодаря своей технологии, конструкции и принципу работы, а также тому, что он превосходит самые строгие стандарты качества, он гарантирует полное удовлетворение от использования и длительный срок службы.

РЕКОМЕНДАЦИИ ПО БЕЗОПАСНОСТИ И ПРЕДУПРЕЖДЕНИЯ



Прочитайте инструкцию по эксплуатации

- Внимательно прочтите эти инструкции перед включением прибора и сохраните их для дальнейшего использования. Несоблюдение и невыполнение этих инструкций может привести к несчастному случаю.
- Это устройство могут использовать дети в возрасте от 8 лет и старше, а также лица с ограниченными физическими, сенсорными или умственными способностями или недостаточным опытом и знаниями, если они прошли обучение или инструктаж по безопасному использованию устройства и понимают связанные с этим опасности. Дети не должны играть с устройством. Чистка и техническое обслуживание устройства не должны производиться детьми без присмотра взрослых.



Это устройство имеет съемный блок питания. (CZH013260050EUWH).

- **ПРЕДУПРЕЖДЕНИЕ:** Для зарядки аккумулятора используйте только съемный блок питания, поставляемый с этим прибором.
- **ПРЕДУПРЕЖДЕНИЕ:** Существует риск застревания рук в насадке с вращающимися частями.
- Перед чисткой или техническим обслуживанием прибора убедитесь, что он выключен, а вилка вынута из розетки.
- Это устройство предназначено только для бытового использования, а не для профессионального или промышленного.



Только для использования в помещении.

- Это устройство содержит батареи, которые могут заменяться только квалифицированными специалистами.
- Тип батареи 2621B222YNK-XXX (6INR19/66) для модели AE2509 (S200 Radiant) и для модели AE2510 (S300 Radiant).
- Не используйте батареи другого типа, так как это может привести к взрыву или возгоранию.
- Неперезаряжаемые батареи не подлежат перезарядке.
- См. инструкции по извлечению и установке батарей, а также по зарядке батарей в руководстве по эксплуатации.
- **ПРЕДУПРЕЖДЕНИЕ:** При вставке/извлечении батарей прибор должен быть отключен от сети.
- Не допускается короткое замыкание клемм питания.
- Избегайте перезарядки батареи, так как это может привести к перегреву и создать риск взрыва или возгорания.
- Избегайте полной разрядки батареи. Извлеките батарею из прибора, если вы не собираетесь

использовать его в течение некоторого времени. Если батарея остается в устройстве слишком долго, когда оно не используется, существует риск утечки. В этом случае избегайте контакта с жидкостью, так как это может привести к химическим ожогам. При случайном контакте промойте водой, а при попадании жидкости в глаза дополнительно обратитесь за медицинской помощью.

- Перед подключением зарядного устройства убедитесь, что напряжение, указанное на этикетке зарядного устройства, соответствует напряжению в сети.
- Вилка зарядного устройства должна правильно входить в розетку. Не изменяйте вилку. Не используйте переходники.
- Не тяните за соединительный шнур. Никогда не используйте шнур питания для подъема, переноски или отключения устройства от сети.
- Не обматывайте соединительный шнур вокруг прибора.
- Проверяйте состояние соединительного шнура. Если он поврежден, это увеличивает риск поражения электрическим током.
- Не используйте устройство, если соединительный шнур или вилка повреждены.
- Не прикасайтесь к движущимся частям прибора во время его работы.

СЕРВИС

- Любое ненадлежащее использование или несоблюдение инструкций по эксплуатации приводит к аннулированию гарантии и ответственности производителя.

АНОМАЛИИ И РЕМОНТ

- В случае возникновения проблем обратитесь в авторизованный сервисный центр. Не пытайтесь демонтировать или ремонтировать устройство без посторонней помощи, так как это может быть опасно.

ДЛЯ ВЕРСИЙ ПРОДУКТА, ПРОДАВАЕМЫХ В ЕС, И/ИЛИ В СЛУЧАЕ, ЕСЛИ ЭТО ТРЕБУЕТСЯ В ВАШЕЙ СТРАНЕ:

ЭКОЛОГИЧНОСТЬ И ВОЗМОЖНОСТЬ ПЕРЕРАБОТКИ ПРОДУКТА

- Материалы, из которых состоит упаковка данного устройства, подлежат сбору, классификации и переработке. Если вы хотите их утилизировать, используйте соответствующие общественные контейнеры для каждого типа материала.
- Продукт не содержит веществ в концентрациях, которые могут быть признаны вредными для окружающей среды.



оборудования (WEEE).



утилизироваться в специально предназначенных для этого контейнерах. Не выбрасывайте их в огонь.

Этот символ означает, что если вы хотите утилизировать продукт по окончании его срока службы, отнесите его в уполномоченную организацию по селективному сбору отходов электрического и электронного

Этот символ означает, что продукт может содержать одну или несколько батарей; пользователь должен извлечь их перед утилизацией продукта.

Помните, что батареи должны

- Информация о веществах, вызывающих особое беспокойство (SVHC), в соответствии с Регламентом 1907/2006/EC (REACH). Этот продукт содержит свинец, номер CAS: 7439-92-1.
- Данное устройство соответствует Директиве 2014/35/EU о низком напряжении, Директиве 2014/30/EU об электромагнитной совместимости, Директиве 2011/65/EU об ограничении использования определенных опасных веществ в электрическом и электронном оборудовании и Директиве 2009/125/EC о требованиях экодизайна к энергосвязанным продуктам.
- Следующая информация подробно описывает характеристики, связанные с экодизайном (Регламент (ЕС) 2019/1782):

Название и адрес производителя	Solac Small Electro, S.L.U., Avda. Barcelona, s/n, 25790 Oliana, Lleida, Spain
Идентификатор модели	CZH013260050EUWH
Входное напряжение	100-240 V
Частота входного переменного тока	50/60 Hz
Выходное напряжение	26,0 V DC
Выходной ток	0,5 A
Выходная мощность	13,0 W
Средний коэффициент полезного действия	85,49%
Эффективность при низкой нагрузке (10 %)	77,49%
Потребляемая мощность без нагрузки	0,085 W

- Для установления соответствия требованиям экодизайна и расчета параметров энергетической маркировки прибора в качестве эталона используется европейский стандарт EN 50563.

**STØVSUGER MED STANG
AE2509**

Kære kunde

Mange tak, fordi du har valgt at købe et produkt fra SOLAC.

Takket være dens teknologi, design og funktion samt det faktum, at den overgår de strengeste kvalitetsstandarder, kan du være sikker på en fuldt ud tilfredsstillende brug og lang levetid.

**SIKKERHEDSADVARSEL OG
ADVARSEL**

Læs brugervejledningen

- Læs disse instruktioner omhyggeligt, inden du tænder for apparatet, og opbevar dem til senere brug. Manglende overholdelse af disse instruktioner kan føre til ulykker.
- Dette apparat kan bruges af børn fra 8 år og opefter og personer med nedsatte fysiske, sensoriske eller mentale evner eller manglende erfaring og viden, hvis de er blevet instrueret i og overvåget med hensyn til sikker brug af apparatet og forstår de risici, der er forbundet hermed. Børn må ikke lege med apparatet. Rengøring og vedligeholdelse må ikke udføres af børn uden opsyn.



Dette apparat har en aftagelig strømforsyningsenhed. (CZH013260050EUWH).

- **ADVARSEL:** Brug kun den aftagelige strømforsyningsenhed, der følger med dette apparat, til at oplade batteriet.

- **ADVARSEL:** Der er risiko for fastklemning på det håndholdte tilbehør med roterende dele.
- Sørg for, at apparatet er slukket, og at stikket er taget ud af stikkontakten, inden du rengør eller vedligeholder apparatet.
- Dette apparat er kun beregnet til husholdningsbrug, ikke til professionel eller industriel brug.



Kun til indendørs brug.

- Dette apparat indeholder batterier, der kun må udskiftes af fagfolk.
- Batteritypen er 2621B222YNK-XXX (6INR19/66) til model AE2509 (S200 Radiant).
- Brug ikke andre batterityper, da dette kan medføre risiko for eksplosion eller brand.
- Ikke-genopladelige batterier må ikke genoplades.
- Se instruktionerne i brugsanvisningen for at få oplysninger om, hvordan batterierne fjernes og isættes, og hvordan batteriet oplades.
- **ADVARSEL:** Apparatet skal frakobles strømforsyningen, når batterierne indsættes/fjernes.
- Strømforsyningsterminalerne må ikke kortsluttes.
- Undgå at overlade batteriet, da det kan medføre overophedning og risiko for eksplosion eller brand.
- Undgå fuldstændig afladning af batteriet. Fjern batteriet fra apparatet, hvis du ikke skal bruge det i et stykke tid. Hvis batteriet efterlades i apparatet i for lang tid, når det ikke bruges, er der risiko for lækage. Hvis det sker, skal du undgå kontakt med væsken, da det kan forårsage kemiske forbrændinger. Hvis der ved et uheld sker kontakt, skal du skylle med vand. Hvis væsken kommer i kontakt med øjnene, skal du desuden søge lægehjælp.
- Sørg for, at den spænding, der er angivet på opladerens mærkat, svarer til netspændingen, inden du tilslutter opladeren.
- Opladeren skal passe korrekt i stikkontakten. Undlad at ændre stikket. Brug ikke stikadaptere.
- Træk ikke i forbindelseskablet. Brug aldrig strømkablet til at løfte, bære eller frakoble apparatet.
- Sno ikke forbindelseskablet omkring apparatet.

- Kontroller tilslutningskablets tilstand. Hvis det er beskadiget, øges risikoen for elektrisk stød.
- Brug ikke apparatet, hvis forbindelseskablet eller stikket er beskadiget.
- Rør ikke ved apparatets bevægelige dele, mens det er i drift.

SERVICE

- Misbrug eller manglende overholdelse af brugsanvisningen medfører, at garantien og producentens ansvar bortfalder.

ANOMALIER OG REPARATION

- Bring apparatet til en autoriseret teknisk supporttjeneste, hvis der opstår problemer. Forsøg ikke at adskille eller reparere apparatet uden hjælp, da dette kan være farligt.

FOR EU-PRODUKTVERSIONER OG/ELLER I TILFÆLDE AF, AT DET KRÆVES I DIT LAND: PRODUKTETS ØKOLOGI OG GENANVENDELIGHED

- Materialerne, som emballagen til dette apparat består af, er omfattet af et indsamlings-, klassificerings- og genanvendelsessystem. Hvis du ønsker at bortskaffe dem, skal du bruge de relevante offentlige containere til hver type materiale.
- Produktet indeholder ikke koncentrationer af stoffer, der kan betragtes som skadelige for miljøet.



Dette symbol betyder, at hvis du ønsker at bortskaffe produktet, når dets levetid er udløbet, skal du aflevere det til en autoriseret affaldsagent til selektiv indsamling af elektrisk og elektronisk udstyr

(WEEE).



Dette symbol betyder, at produktet kan indeholde et eller flere batterier, som brugeren skal fjerne, inden produktet bortskaffes. Husk, at batterier skal bortskaffes i behørigt godkendte

containere. De må ikke bortskaffes i ild.

- Oplysninger om særligt bekymrende stoffer (SVHC) i henhold til forordning 1907/2006/EF (REACH). Dette produkt indeholder bly, CAS-nummer: 7439-92-1.
- Dette apparat overholder direktiv 2014/35/EU om lavspænding, direktiv 2014/30/EU om elektromagnetisk kompatibilitet, direktiv 2011/65/EU om begrænsning af anvendelsen af visse farlige stoffer i elektrisk og elektronisk udstyr og direktiv 2009/125/EF om krav til miljøvenligt design af energirelaterede produkter.
- Følgende oplysninger beskriver funktionerne i forbindelse med miljøvenligt design (forordning (EU) 2019/1782):

Producentens navn og adresse	Solac Small Electro, S.L.U., Avda. Barcelona, s/n, 25790 Oliana, Lleida, Spain
Modelidentifikator	CZH013260050EUWH
Indgangsspænding	100-240 V
Indgangsfrekvens	50/60 Hz
Udgangsspænding	26,0 V DC
Udgangsstrøm	0,5 A
Udgangseffekt	13.0 W
Gennemsnitlig aktiv effektivitet	85,49%
Effektivitet ved lav belastning (10 %)	77,49%
Strømforbrug uden belastning	0,085 W

- For at fastslå overensstemmelse med kravene til miljøvenligt design og for beregning af energimærkningsparametre anvendes den europæiske standard EN 50563 som reference.

**STØVSUGER MED STANG
AE2509**

Kjære kunde

Takk for at du valgte å kjøpe et produkt fra SOLAC.

Takket være teknologi, design og funksjon, samt det faktum at den overgår de strengeste kvalitetsstandarder, kan du være sikker på full tilfredshet og lang levetid.

SIKKERHETSRÅD OG ADVARSELER

Les bruksanvisningen

- Les disse instruksjonene nøye før du slår på apparatet, og oppbevar dem for fremtidig bruk. Manglende overholdelse av disse instruksjonene kan føre til ulykker.
- Dette apparatet kan brukes av barn fra 8 år og oppover og personer med reduserte fysiske, sensoriske eller mentale evner eller manglende erfaring og kunnskap, hvis de har fått veiledning eller instruksjon om sikker bruk av apparatet og forstår farene som er forbundet med det. Barn skal ikke leke med apparatet. Rengjøring og vedlikehold skal ikke utføres av barn uten tilsyn.



Dette apparatet har en
avtakbar
strømforsyningsenhet.
(CZH013260050EUWH).

- **ADVARSEL:** Bruk kun den avtakbare strømforsyningsenheten som følger med dette apparatet til å lade batteriet.
- **ADVARSEL:** Det er fare for å bli fanget i det håndholdte tilbehøret med roterende deler.

- Sørg for at apparatet er slått av og at støpselet er trukket ut av stikkkontakten før du rengjør eller vedlikeholder apparatet.
- Dette apparatet er kun beregnet for husholdningsbruk, ikke profesjonell eller industriell bruk.



Kun for innendørs bruk.

- Dette apparatet inneholder batterier som kun kan skiftes ut av fagfolk.
- Batteritypen er 2621B222YNK-XXX (6INR19/66) for modellen AE2509 (S200 Radiant).
- Ikke bruk noen annen type batteri, da bruk av et annet batteri kan medføre fare for eksplosjon eller brann.
- Ikke-oppladbare batterier skal ikke lades opp.
- Se instruksjonene i bruksanvisningen for hvordan du tar ut og setter inn batteriene og for hvordan du lader batteriet.
- **ADVARSEL:** Apparatet må kobles fra strømmettet når batteriene settes inn/tas ut.
- Strømterminalene må ikke kortsluttes.
- Unngå å overlade batteriet, da dette kan føre til overoppheting og risiko for eksplosjon eller brann.
- Unngå fullstendig utlading av batteriet. Fjern batteriet fra apparatet hvis du ikke skal bruke det på en stund. Hvis batteriet blir liggende i apparatet for lenge når det ikke er i bruk, er det fare for lekkasje. Hvis det skjer, unngå kontakt med væsken, da det kan forårsake kjemiske forbrenninger. Hvis kontakt skjer ved et uhell, skyll med vann. Hvis væsken kommer i kontakt med øynene, søk i tillegg medisinsk hjelp.
- Forsikre deg om at spenningen som er angitt på laderenes merkelapp, samsvarer med nettspenningen før du kobler til laderen.
- Laderenes støpselet må passe riktig inn i stikkkontakten. Ikke endre støpselet. Ikke bruk støpseladaptere.
- Ikke trekk i tilkoblingsledningen. Bruk aldri strømledningen til å løfte, bære eller koble fra apparatet.
- Ikke vikle tilkoblingsledningen rundt apparatet.
- Kontroller tilstanden til tilkoblingsledningen. Hvis den er skadet, øker risikoen for elektrisk støt.
- Ikke bruk apparatet hvis tilkoblingsledningen eller støpselet er skadet.

- Ikke berør noen av apparatets bevegelige deler mens det er i drift.

SERVICE

- Misbruk eller manglende overholdelse av bruksanvisningen medfører at garantien og produsentens ansvar blir ugyldig.

FEIL OG REPARASJON

- Ta apparatet til en autorisert teknisk supporttjeneste hvis det oppstår problemer. Ikke prøv å demontere eller reparere uten hjelp, da dette kan være farlig.

FOR EU-PRODUKTVERSJONER OG/ELLER I TILFELLE DET ER PÅKREVD I DITT LAND:

ØKOLOGI OG GJENVINNING AV PRODUKTET

- Materialene som emballasjen til dette apparatet består av, er inkludert i et innsamlings-, klassifiserings- og resirkuleringsystem. Hvis du ønsker å kaste dem, må du bruke de offentlige beholderne som er beregnet for hver type materiale.
- Produktet inneholder ikke konsentrasjoner av stoffer som kan anses som skadelige for miljøet.



Dette symbolet betyr at hvis du ønsker å kaste produktet når dets levetid er over, må du levere det til en autorisert avfallsagent for selektiv innsamling av elektrisk og elektronisk utstyr (WEEE).



Dette symbolet betyr at produktet kan inneholde ett eller flere batterier; brukeren må fjerne dem før produktet kastes. Husk at batterier må kastes i godkjente beholdere. Ikke kast dem i ild.

- Informasjon om stoffer som gir grunn til særlig bekymring (SVHC) i henhold til forordning 1907/2006/EF (REACH). Dette produktet inneholder bly, CAS-nummer: 7439-92-1.
- Dette apparatet er i samsvar med direktiv 2014/35/EU om lavspenning, direktiv 2014/30/EU om elektromagnetisk kompatibilitet, direktiv 2011/65/EU om begrensninger i bruken av visse farlige stoffer i elektrisk og elektronisk utstyr og direktiv 2009/125/EF om krav til miljøvennlig design for energirelaterte produkter.
- Følgende informasjon beskriver funksjonene knyttet til miljøvennlig design (forordning (EU) 2019/1782):

Produsentens navn og adresse	Solac Small Electro, S.L.U. Avda. Barcelona, s/n, 25790 Oliana, Lleida, Spain
Modellidentifikator	CZH013260050EUWH
Inngangsspenning	100-240 V
Inngang AC-frekvens	50/60 Hz
Utgangsspenning	26,0 V DC
Utgangsstrøm	0,5 A
Utgangseffekt	13.0 W
Gjennomsnittlig aktiv effektivitet	85,49%
Effektivitet ved lav belastning (10 %)	77,49%
Strømforbruk uten belastning	0,085 W

- For å fastslå samsvar med kravene til miljøvennlig design og for beregning av energimerkingsparametere for apparatet, brukes den europeiske standarden EN 50563 som referanse.

**STICKDAMMSUGARE
AE2509**

Kära kund

Tack för att du har valt att köpa en produkt från SOLAC.

Tack vare dess teknik, design och funktion samt det faktum att den överstiger de strängaste kvalitetsstandarderna kan du vara säker på att produkten är helt tillfredsställande och har lång livslängd.

**SÄKERHETSANVISNINGAR OCH
VARNINGAR**

Läs bruksanvisningen

- Läs dessa instruktioner noggrant innan du slår på apparaten och spara dem för framtida bruk. Om du inte följer och iakttar dessa instruktioner kan det leda till olyckor.
- Denna apparat kan användas av barn från 8 år och uppåt samt av personer med nedsatt fysisk, sensorisk eller mental förmåga eller brist på erfarenhet och kunskap, om de har fått tillsyn eller instruktioner om hur apparaten ska användas på ett säkert sätt och förstår de risker som är förknippade med användningen. Barn får inte leka med apparaten. Rengöring och underhåll av apparaten får inte utföras av barn utan tillsyn.

Denna apparat har en
 avtagbar
strömförsörjningsenhet.
(CZH013260050EUWH).

- **VARNING:** Använd endast den avtagbara strömförsörjningsenheten som medföljer denna apparat för att ladda batteriet.

- **VARNING:** Det finns risk för fastklämning i det handhållna tillbehöret med roterande delar.
- Se till att apparaten är avstängd och att kontakten är urkopplad från uttaget innan du rengör eller underhåller apparaten.
- Denna apparat är endast avsedd för hushållsbruk, inte för professionellt eller industriellt bruk.



Endast för inomhusbruk.

- Denna apparat innehåller batterier som endast får bytas ut av behörig personal.
- Batteritypen är 2621B222YNK-XXX (6INR19/66) för modellen AE2509 (S200 Radiant).
- Använd inte någon annan typ av batteri, eftersom detta kan medföra risk för explosion eller brand.
- Icke-uppladdningsbara batterier får inte laddas.
- Se instruktionerna i bruksanvisningen för information om hur du tar ut och sätter i batterierna samt om hur du laddar batteriet.
- **VARNING:** Apparaten måste kopplas bort från elnätet när batterierna sätts i/tas ut.
- Anslutningsklämmorna får inte kortslutas.
- Undvik att överladda batteriet, eftersom det kan orsaka överhettning och risk för explosion eller brand.
- Undvik att ladda ur batteriet helt. Ta bort batteriet från apparaten om du inte kommer att använda den på ett tag. Om batteriet lämnas kvar i apparaten för länge när den inte används finns det risk för läckage. Om det händer, undvik kontakt med vätskan eftersom det kan orsaka kemiska brännskador. Om kontakt råkar uppstå, skölj med vatten. Om vätskan kommer i kontakt med ögonen, sök dessutom läkarhjälp.
- Kontrollera att spänningen som anges på laddarens märkskylt överensstämmer med nätspänningen innan du ansluter laddaren.
- Laddarens kontakt måste passa korrekt i eluttaget. Ändra inte kontakten. Använd inte kontaktadaptrar.
- Dra inte i anslutningssladden. Använd aldrig nätsladden för att lyfta, bära eller koppla ur apparaten.
- Vik inte anslutningssladden runt apparaten.

- Kontrollera anslutningskabelns skick. Om den är skadad ökar risken för elstötar.
- Använd inte apparaten om anslutningsladdan eller kontakten är skadad.
- Rör inte några av apparatens rörliga delar medan den är i drift.

SERVICE

- Felaktig användning eller underlåtenhet att följa bruksanvisningen medför att garantin och tillverkarens ansvar upphör att gälla.

FEL OCH REPARATION

- Ta apparaten till en auktoriserad teknisk supporttjänst om problem uppstår. Försök inte demontera eller reparera utan hjälp, eftersom detta kan vara farligt.

FÖR EU-PRODUKTVERSIONER OCH/ELLER OM DET KRÄVS I DITT LAND:

PRODUKTENS EKOLOGI OCH ÅTERTVINNING

- Materialen som denna apparats förpackning består av ingår i ett insamlings-, klassificerings- och återvinningssystem. Om du vill kasta dem, använd lämpliga offentliga behållare för varje typ av material.
- Produkten innehåller inga koncentrationer av ämnen som kan anses vara skadliga för miljön.



Denna symbol betyder att om du vill kassera produkten när dess livslängd är slut, ska du lämna den till en auktoriserad avfallsagent för selektiv insamling av avfall från elektrisk och elektronisk utrustning

(WEEE).



Denna symbol betyder att produkten kan innehålla ett eller flera batterier; användaren måste ta bort dem innan produkten kasseras. Kom ihåg att batterier måste kasseras i behöriga behållare. Kasta

dem inte i eld.

- Information om ämnen som väcker mycket stor oro (SVHC) enligt förordning 1907/2006/EG (REACH). Denna produkt innehåller bly, CAS-nummer: 7439-92-1.
- Denna apparat uppfyller direktiv 2014/35/EU om lågspänning, direktiv 2014/30/EU om elektromagnetisk kompatibilitet, direktiv 2011/65/EU om begränsning av användningen av vissa farliga ämnen i elektriska och elektroniska produkter och direktiv 2009/125/EG om krav på ekodesign för energirelaterade produkter.
- Följande information beskriver funktionerna relaterade till ekodesign (förordning (EU) 2019/1782):

Tillverkarens namn och adress	Solac Small Electro, S.L.U., Avda. Barcelona, s/n, 25790 Oliana, Lleida, Spain
Modellidentifierare	CZH013260050EUWH
Ingångsspänning	100-240 V
Ingångsfrekvens	50/60 Hz
Utgångsspänning	26,0 V DC
Utgångsström	0,5 A
Utgångseffekt	13,0 W
Genomsnittlig aktiv verkningsgrad	85,49%
Verkningsgrad vid låg belastning (10 %)	77,49%
Strömförbrukning utan belastning	0,085 W

- För att fastställa överensstämmelse med kraven för ekodesign och för beräkning av energimärkningsparametrar används den europeiska standarden EN 50563 som referens.

**PÖLYNIMURI
AE2509**

Hyvä asiakas

Kiitos, että valitsit SOLAC-tuotemerkin tuotteen.

Tuotteen teknologian, muotoilun ja toiminnan ansiosta sekä sen vuoksi, että se ylittää tiukimmatkin laatustandardit, voimme taata täysin tyydyttävän käytön ja pitkän käyttöiän.

**TURVALLISUUSOHJEET JA
VAROITUKSET**

Lue käyttöohje

- Lue nämä ohjeet huolellisesti ennen laitteen käynnistämistä ja säilytä ne myöhempää tarvetta varten. Näiden ohjeiden noudattamatta jättäminen voi johtaa onnettomuuteen.
- Tätä laitetta voivat käyttää 8-vuotiaat ja sitä vanhemmat lapset sekä henkilöt, joiden fyysiset, aistilliset tai henkiset kyvyt ovat heikentyneet tai joilla ei ole kokemusta ja tietoa, jos heille on annettu valvontaa tai ohjeita laitteen turvallisesta käytöstä ja he ymmärtävät siihen liittyvät vaarat. Lapset eivät saa leikkiä laitteella. Lapset eivät saa puhdistaa tai huoltaa laitetta ilman valvontaa.

Tässä laitteessa on

 irrotettava virtalähde.
(CZH013260050EUWH).

- VAROITUS: Käytä akun lataamiseen vain tämän laitteen mukana toimitettua irrotettavaa virtalähdettä.
- VAROITUS: Käsikäyttöisessä lisälaitteessa, jossa on pyöriä osia, on puristumisvaara.

- Varmista, että laite on kytketty pois päältä ja pistoke on irrotettu pistorasiasta ennen laitteen puhdistamista tai huoltamista.
- Tämä laite on tarkoitettu vain kotitalouskäyttöön, ei ammattikäyttöön tai teolliseen käyttöön.



Vain sisäkäyttöön.

- Tämä laite sisältää paristoja, jotka vain ammattitaitoinen henkilö voi vaihtaa.
- Pariston tyyppi on 2621B222YNK-XXX (6INR19/66) mallille AE2509 (S200 Radiant).
- Älä käytä muita paristotyypppejä, sillä eri paristojen käyttö voi aiheuttaa räjähdys- tai palovaaran.
- Ei-ladattavia paristoja ei saa ladata.
- Katso ohjeet paristojen poistamisesta ja asettamisesta sekä paristojen lataamisesta käyttöohjeesta.
- VAROITUS: Laite on irrotettava verkkovirrasta, kun paristoja asetetaan tai poistetaan.
- Virtaliittimiä ei saa oikosulkea.
- Vältä akun ylikuormitusta, koska se voi aiheuttaa ylikuumentumisen ja räjähdys- tai palovaaran.
- Vältä akun täydellistä tyhjentymistä. Poista akku laitteesta, jos et aio käyttää sitä jonkin aikaa. Jos akku jätetään laitteeseen liian pitkäksi aikaa, kun sitä ei käytetä, on vuotoriski. Jos näin tapahtuu, vältä kosketusta nesteeseen, koska se voi aiheuttaa kemiallisia palovammoja. Jos kosketusta tapahtuu vahingossa, huuhtelee vedellä. Jos nestettä joutuu silmiin, hakeudu lisäksi lääkäriin.
- Varmista, että laturin tyyppikilvessä ilmoitettu jännite vastaa verkkovirran jännitettä, ennen kuin kytket laturin pistorasiaan.
- Laturin pistoke on sovittava oikein verkkopistorasiaan. Älä muuta pistoketta. Älä käytä pistokkeen sovitimia.
- Älä vedä liitosjohtoa. Älä koskaan käytä virtajohtoa laitteen nostamiseen, kantamiseen tai irrottamiseen pistorasiasta.
- Älä kiedo liitosjohtoa laitteen ympärille.
- Tarkista liitosjohdon kunto. Jos se on vaurioitunut, se lisää sähköiskun vaaraa.
- Älä käytä laitetta, jos liitosjohto tai pistoke on vaurioitunut.
- Älä kosketa laitteen liikkuvia osia sen ollessa käynnissä.

HUOLTO

- Väärinkäyttö tai käyttöohjeiden noudattamatta jättäminen mitätöi takuun ja valmistajan vastuun.

POIKKEAVUUDET JA KORJAUS

- Vie laite valtuutettuun huoltopalveluun, jos ongelmia ilmenee. Älä yritä purkaa tai korjata laitetta ilman apua, sillä se voi olla vaarallista.

EU-TUOTEVERSIOILLE JA/TAI JOS SITÄ VAADITAAN MAASSASI:

TUOTTEEN EKOLOGIA JA KIERRÄTETTÄVYYS

- Tämän laitteen pakkausmateriaalit kuuluvat keräys-, lajittelu- ja kierrätysjärjestelmään. Jos haluat hävittää ne, käytä kunkin materiaalityypin mukaisia julkisia keräysastioita.
- Tuote ei sisällä pitoisuuksia, jotka voitaisiin katsoa ympäristölle haitallisiksi.



Tämä symboli tarkoittaa, että jos haluat hävittää tuotteen sen käyttöiän päätyttyä, vie se valtuutetulle jätteenkäsittelyyritykselle sähkö- ja elektroniikkalaiteromun (WEEE) lajittelua varten.

varten.



Tämä symboli tarkoittaa, että tuote voi sisältää yhden tai useamman pariston; käyttäjän on poistettava ne ennen tuotteen hävittämistä. Muista, että paristot on hävitettävä asianmukaisesti hyväksytyihin säiliöihin. Älä hävitä niitä tulessa.

säiliöihin. Älä hävitä niitä tulessa.

- Tietoa erityistä huolta aiheuttavista aineista (SVHC) asetuksen 1907/2006/EY (REACH) mukaisesti. Tämä tuote sisältää lyijyä, CAS-numero: 7439-92-1.
- Tämä laite on aljännitiedirektiivin 2014/35/EU, sähkömagneettista yhteensopivuutta koskevan direktiivin 2014/30/EU, tiettyjen vaarallisten aineiden käytön rajoittamisesta sähkö- ja elektroniikkalaitteissa annetun direktiivin 2011/65/EU ja energiaan liittyvien tuotteiden ekologista suunnittelua koskevista vaatimuksista annetun direktiivin 2009/125/EY mukainen.
- Seuraavat tiedot koskevat ekologisen suunnittelun ominaisuuksia (asetus (EU) 2019/1782):

Valmistajan nimi ja osoite	Solac Small Electro, S.L.U.. Avda. Barcelona, s/n, 25790 Oliana, Lleida, Spain
Mallitunniste	CZH013260050EUWH
Tulojännite	100-240 V
Tulojännitteen taajuus	50/60 Hz
Lähtöjännite	26,0 V DC
Lähtövirta	0,5 A
Lähtöteho	13,0 W
Keskimääräinen aktiivinen hyötysuhde	85,49%
Hyötysuhde pienellä kuormituksella (10 %)	77,49%
Nollakuormituksen virrankulutus	0,085 W

- Ekodesign-vaatimusten noudattamisen varmistamiseksi ja energiamerkintäparametrien laskemiseksi laitteessa käytetään viitteenä eurooppalaista standardia EN 50563.

**ÇUBUK ELEKTRIKLİ SÜPÜRGE
AE2509**

Sayın müşteri,

SOLAC markalı bir ürünü tercih ettiğiniz için teşekkür ederiz.

Teknolojisi, tasarımı, çalışması ve en sıkı kalite standartlarını aşması sayesinde, tam anlamıyla tatmin edici bir kullanım ve uzun ürün ömrü garantisi edilmektedir.

**GÜVENLİK TAVSİYELERİ VE
UYARILAR**

Kullanım kılavuzunu okuyun

- Cihazı çalıştırmadan önce bu talimatları dikkatlice okuyun ve ileride başvurmak üzere saklayın. Bu talimatlara uymamak ve bunlara dikkat etmemek kazaya neden olabilir.
- Bu cihaz, fiziksel, duyuşsal veya zihinsel yetenekleri azalmış veya deneyim ve bilgisi eksik kişiler (çocuklar dahil) tarafından, güvenliklerinden sorumlu bir kişi tarafından cihazla ilgili gözetim veya talimat verilmedikçe kullanılmamalıdır.
- Çocukların cihazla oynamadıklarından emin olmak için gözetim altında tutulmalıdır.



Bu cihazın çıkarılabilir bir besleme ünitesi vardır. (CZH013260050EUWH).

- UYARI: Pili şarj etmek için, yalnızca bu cihazla birlikte verilen çıkarılabilir besleme ünitesini kullanın.
- UYARI: Dönen parçaları olan el tipi aksesuarda sıkışma riski vardır.

- Cihazı temizlemeden veya bakımını yapmadan önce cihazın kapalı olduğundan ve fişin prizden çıkarıldığından emin olun.
- Bu cihaz sadece ev kullanımı içindir, profesyonel veya endüstriyel kullanım için değildir.



Sadece iç mekanlarda kullanın.

- Bu cihaz, yalnızca uzman kişiler tarafından değiştirilebilen piller içerir.
- Pil tipi, AE2509 (S200 Radiant) modeli için 2621B222YNK-XXX (61NR19/66) şeklindedir.
- Başka tipte pil kullanmayın, farklı pil kullanılması patlama veya yangın riskine neden olabilir.
- Şarj edilemeyen piller şarj edilmemelidir.
- Pillerin çıkarılması ve takılması ile pilin şarj edilmesi ile ilgili talimatlar için kullanım kılavuzuna bakın.
- UYARI: Piller takılırken/chıkarılırken cihazın elektrik şebekesinden bağlantısı kesilmelidir.
- Besleme terminalleri kısa devre yapılmamalıdır.
- Pili aşırı şarj edilmesinden kaçının, çünkü aşırı ısınmaya ve patlama veya yangın riskine neden olabilir.
- Pili tamamen boşalmasını önleyin. Cihazı bir süre kullanmayacaksanız pili cihazdan çıkarın. Pil, kullanılmadığında cihazda çok uzun süre bırakılırsa sızıntı riski vardır. Böyle bir durumda, kimyasal yanıklara neden olabileceğinden sıvıyla temas etmekten kaçının. Kazara temas olursa suyla yıkayın, sıvı gözle temas ederse ayrıca tıbbi yardım alın.
- Şarj cihazını prize takmadan önce, şarj cihazının etiketinde belirtilen voltajın şebeke voltajıyla aynı olduğundan emin olun.
- Şarj cihazının fişi, elektrik prizine doğru şekilde takılmalıdır. Fişi değiştirmeyin. Fiş adaptörü kullanmayın.
- Bağlantı kablosunu çekmeyin. Cihazı kaldırmak, taşımak veya fişini çekmek için asla besleme kablosunu kullanmayın.
- Bağlantı kablosunu cihazın etrafına sarmayın.
- Bağlantı kablosunun durumunu kontrol edin. Hasarlı olması elektrik çarpması riskini artırır.
- Bağlantı kablosu veya fiş hasar görmüşse cihazı kullanmayın.
- Cihaz çalışırken hareketli parçalarına dokunmayın.

SERVİS

- Herhangi bir yanlış kullanım veya kullanım talimatlarına uyulmaması, garantiyi ve üreticinin sorumluluğunu geçersiz kılar.

ANORMALİKLER VE ONARIM

- Sorun ortaya çıkarsa, cihazı yetkili bir teknik destek servisine götürün. Tehlikeli olabileceğinden, yardım almadan sökmeye veya onarmaya çalışmayın.

AB ÜRÜN VERSİYONLARI VE/VEYA ÜLKENİZDE TALEP EDİLMESİ DURUMUNDA: ÜRÜNÜN EKOLOJİSİ VE GERİ DÖNÜŞTÜRÜLEBİLİRLİĞİ

- Bu cihazın ambalajını oluşturan malzemeler, bir toplama, sınıflandırma ve geri dönüşüm sistemine dahildir. Bunları atmak isterseniz, her malzeme türü için uygun kamuya açık konteynerleri kullanın.
- Ürün, çevreye zararlı maddeleri içermemektedir.



Bu sembol, ürünün kullanım ömrü sona erdiğinde atmak isterseniz, elektrikli ve elektronik ekipman atıklarının (WEEE) seçici toplama işlemi için yetkili bir atık bertaraf kuruluşuna götürmenizi gerektiğini

belirtir.



Bu sembol, ürünün bir veya daha fazla pil içerebileceğini; kullanıcının ürünü atmadan önce bunları çıkarmaları gerektiğini belirtir. Pillerin, uygun şekilde yetkilendirilmiş konteynlara atılması gerektiğini

unutmayın. Bunları ateşe atmayın.

- 1907/2006/EC (REACH) Yönetmeliğine göre çok yüksek endişe uyandıran maddeler (SVHC) ile ilgili bilgiler. Bu ürün Kurşun, CAS Numarası: 7439-92-1.
- Bu cihaz, Düşük Gerilim Direktifi 2014/35/EU, Elektromanyetik Uyumluluk Direktifi 2014/30/EU, Elektrikli ve Elektronik Ekipmanlarda Bazı Tehlikeli Maddelerin Kullanımına İlişkin Kısıtlamalar Direktifi 2011/65/EU ve Enerji ile İlgili Ürünlerin Ekotasarım Gereklilikleri Direktifi 2009/125/EC ile uyumludur.
- Aşağıdaki bilgiler ekolojik tasarımla ilgili özellikleri ayrıntılı olarak açıklamaktadır (2019/1782 sayılı Tüzük):

Üreticinin adı ve adresi	Solac Small Electro, S.L.U., Avda. Barcelona, s/n, 25790 Oliana, Lleida, Spain
Model tanımlayıcı	CZH013260050EUWH
Giriş voltajı	100-240 V
Giriş AC frekansı	50/60 Hz
Çıkış voltajı	26,0 V DC
Çıkış akımı	0,5 A
Çıkış gücü	13,0 W
Ortalama aktif verimlilik	85,49%
Düşük yükte verimlilik (10 %)	77,49%
Yüksüz güç tüketimi	0,085 W

- Ekotasarım gerekliliklerine uygunluğu belirlemek ve enerji etiketleme parametrelerini hesaplamak için cihazda Avrupa standardı EN 50563 referans olarak kullanılmaktadır.

**PORSZÍVÓ
AE2509**

Tisztelt Vásárló!

Köszönjük, hogy a SOLAC márkájú terméket választotta.

Technológiájának, kialakításának és működésének, valamint a legszigorúbb minőségi előírásokat is meghaladó tulajdonságainak köszönhetően teljes mértékben kielégítő használatot és hosszú élettartamot biztosít.

**BIZTONSÁGI TANÁCSOK ÉS
FIGYELMEZTETÉSEK**

Olvassa el a használati utasítást

- A készülék bekapcsolása előtt figyelmesen olvassa el ezeket az utasításokat, és őrizze meg őket a jövőbeni felhasználáshoz. Az utasítások be nem tartása balesethez vezethet.
- Ezt a készüléket 8 éves és annál idősebb gyermekek, valamint fizikai, érzékszervi vagy szellemi képességeikben korlátozott, illetve tapasztalat és ismeretek hiányában lévő személyek is használhatják, ha felügyeletet vagy oktatást kaptak a készülék biztonságos használatáról, és megértették a vele járó veszélyeket. A gyermekek nem játszhatnak a készülékkel. A tisztítást és a felhasználói karbantartást gyermekek felügyelet nélkül nem végezhetik.

A készülék levehető tápegységgel rendelkezik. (CZH013260050EUWH).



- **FIGYELMEZTETÉS:** Az akkumulátor újratöltéséhez kizárólag a készülékhez

mellékelt levehető tápegységet használja.

- **FIGYELMEZTETÉS:** A forgó alkatrészekkel rendelkező kézi tartozékoknál fennáll a beszorulás veszélye.
- A készülék tisztítása vagy karbantartása előtt győződjön meg arról, hogy a készülék ki van kapcsolva, és a dugó ki van húzva a konnektorból.
- Ez a készülék kizárólag háztartási használatra alkalmas, nem használható professzionális vagy ipari célokra.



Kizárólag beltéri használatra.

- Ez a készülék olyan elemeket tartalmaz, amelyeket csak szakképzett személyek cserélhetnek ki.
- Az elem típusa 2621B222YNK-XXX (6INR19/66) az AE2509 (S200 Radiant) modell esetében.
- Ne használjon más típusú elemet, mert az robbanás- vagy tűzveszélyt okozhat.
- A nem újratölthető elemeket nem szabad újratölteni.
- Az elemek eltávolítására és behelyezésére, valamint az akkumulátor töltésére vonatkozó utasításokat lásd a használati utasításban.
- **FIGYELEM:** Az akkumulátorok behelyezése/kivétele során a készüléket le kell választani a hálózatról.
- Az áramellátó csatlakozókat nem szabad rövidre zárni.
- Kerülje az akkumulátor túltöltését, mert az túlmelegedést okozhat, és robbanás- vagy tűzveszélyt jelenthet.
- Kerülje az akkumulátor teljes lemerülését. Ha hosszabb ideig nem használja a készüléket, vegye ki belőle az akkumulátort. Ha az akkumulátort túl hosszú ideig hagyja a készülékben, amikor nem használja, akkor fennáll a szivárgás veszélye. Ha ez megtörténik, kerülje a folyadékkal való érintkezést, mivel az kémiai égési sérüléseket okozhat. Ha véletlenül érintkezésbe kerül a folyadékkal, öblítse le vízzel, ha a folyadék a szemébe kerül, akkor kérjen orvosi segítséget.

- A töltő csatlakoztatása előtt ellenőrizze, hogy a töltő címkéjén feltüntetett feszültség megegyezik-e a hálózati feszültséggel.
- A töltő csatlakozójának pontosan illeszkednie kell a hálózati aljzathoz. Ne módosítsa a csatlakozót. Ne használjon csatlakozóadaptert.
- Ne húzza az összekötő kábelt. Soha ne használja a tápkábelt a készülék felemelésére, hordozására vagy kihúzására.
- Ne tekerje a csatlakozó kábelt a készülék köré.
- Ellenőrizze a csatlakozókábel állapotát. Ha sérült, az növeli az áramütés veszélyét.
- Ne használja a készüléket, ha a csatlakozókábel vagy a csatlakozó megsérült.
- Ne érintse meg a készülék mozgó alkatrészeit, amíg az működik.

SZERVIZ

- A nem megfelelő használat vagy a használati utasítás be nem tartása a garancia és a gyártó felelősségének érvénytelenné válását vonja maga után.

RENDELLENESSÉGEK ÉS JAVÍTÁS

- Probléma esetén vigye a készüléket egy hivatalos szervizbe. Ne próbálja meg saját kezűleg szétszerelni vagy megjavítani, mert ez veszélyes lehet.

EU-S TERMÉKVÁLTOZATOK ESETÉN ÉS/VAGY HA AZ ÖN ORSZÁGÁBAN EZ KÖTELEZŐ:

A TERMÉK ÖKOLÓGIAI JELLEMZŐI ÉS ÚJRAHASZNOSÍTHATÓSÁGA

- A készülék csomagolásának anyagai egy gyűjtési, osztályozási és újrahasznosítási rendszerbe tartoznak. Ha azokat el kívánja dobni, használja az egyes anyagokhoz megfelelő közszolgáltatási konténereket.
- A termék nem tartalmaz olyan anyagokat, amelyek koncentrációja káros lehet a környezetre.



Ez a szimbólum azt jelenti, hogy a termék élettartama lejárt, és azt el kívánja dobni, vigye el egy engedélyezett hulladékkezelőhöz, amely elektromos és elektronikus berendezések hulladékainak

(WEEE) szelektív gyűjtésével foglalkozik.



Ez a szimbólum azt jelenti, hogy a termék egy vagy több elemet tartalmazhat; a felhasználónak ezeket el kell távolítania, mielőtt a terméket ártalmatlanítja. Ne feledje, hogy az elemeket megfelelően

engedélyezett konténerekben kell ártalmatlanítani. Ne dobja őket tűzbe.

- A 1907/2006/EK rendelet (REACH) szerinti, különös aggodalomra okot adó anyagokra (SVHC) vonatkozó információk.

Ez a termék ólmot tartalmaz, CAS-szám: 7439-92-1.

- Ez a készülék megfelel a 2014/35/EU alacsony feszültségű berendezésekről szóló irányelvnek, a 2014/30/EU elektromágneses összeférhetőségről szóló irányelvnek, a 2011/65/EU egyes veszélyes anyagok elektromos és elektronikus berendezésekben való használatának korlátozásáról szóló irányelvnek és a 2009/125/EK energiaügyi termékekre vonatkozó ökodizájn követelményekről szóló irányelvnek.
- Az alábbiakban az ökodizájnra vonatkozó jellemzők (2019/1782/EU rendelet) részletes leírása található:

A gyártó neve és címe	Solac Small Electro, S.L.U. Avda. Barcelona, s/n, 25790 Oliana, Lleida, Spain
Modell azonosító	CZH013260050EUWH
Bemeneti feszültség	100-240 V
Bemeneti váltakozó áram frekvencia	50/60 Hz
Kimeneti feszültség	26,0 V DC
Kimeneti áram	0,5 A
Kimeneti teljesítmény	13,0 W
Átlagos aktív hatékonyság	85,49%
Hatékonyság alacsony terhelésnél (10 %)	77,49%
Terhelés nélküli energiafogyasztás	0,085 W

- Az ökodizájn követelményeknek való megfelelés megállapításához és az energiafogyasztási címkézés paramétereinek kiszámításához az EN 50563 európai szabványt használják referenciaértéknek.

• معلومات بشأن المواد المثيرة للقلق الشديد (SVHC) وفقًا للائحة 1907/2006 / (EC) (REACH).

يحتوي هذا المنتج على الرصاص، رقم CAS: 7439-92-1

• يتوافق هذا الجهاز مع التوجيه EU/2014/35 بشأن الجهد المنخفض، والتوجيه EU/2014/30 بشأن التوافق الكهرومغناطيسي، والتوجيه EU/2011/65 بشأن قيود استخدام بعض المواد الخطرة في المعدات الكهربائية والإلكترونية، والتوجيه EC/2009/125 بشأن متطلبات التصميم البيئي للمنتجات المتعلقة بالطاقة.

• تتضمن المعلومات التالية تفاصيل الميزات المتعلقة بالتصميم البيئي (اللائحة (الاتحاد الأوروبي) 2019/1782):

اسم الشركة المصنعة وعنوانها	..Solac Small Electro, S.L.U Avda. Barcelona, s/n, 25790 Oliana, Lleida, Spain
معرف النموذج	CZH013260050EUWH
جهد الدخل	V 100-240
تردد التيار المتردد الداخل	Hz 50/60
جهد الخرج	V DC 26,0
تيار الخرج	A 0,5
طاقة الخرج	W 13.0
متوسط الكفاءة النشطة	85,49%
الكفاءة عند الحمل المنخفض (10%)	77,49%
استهلاك الطاقة بدون تحميل	W 0,085

• لضمان التوافق مع متطلبات التصميم البيئي وحساب معاملات تصنيف الطاقة للجهاز، يتم استخدام المعيار الأوروبي EN 50563 كمرجع.

مكتسة كهربائية عوا
AE2509

عزيري العميل،

نشرك كثيراً على اختيارك شراء منتج العلامة التجارية SOLAC.

بفضل التكنولوجيا والتصميم والتشغيل وحقيقة أنها تتجاوز أعلى معايير الجودة، يمكن ضمان الاستخدام المرضي الكامل وعمر المنتج الطويل.

نصائح وتحذيرات السلامة



اقرأ دليل المشغل

• اقرأ هذه التعليمات بعناية قبل تشغيل الجهاز واحتفظ بها للرجوع إليها مستقبلاً. قد يؤدي عدم اتباع هذه التعليمات إلى وقوع حادث.

• لا يُقصد استخدام هذا الجهاز من قبل الأشخاص (بما في ذلك الأطفال) ذوي القدرات البدنية أو الحسية أو العقلية المحدودة، أو الذين يفتقرون إلى الخبرة والمعرفة، ما لم يتم الإشراف عليهم أو إعطاؤهم تعليمات بخصوص الجهاز من قبل شخص مسؤول عن سلامتهم.

• ينبغي مراقبة الأطفال للتأكد من عدم لعبهم بالجهاز.

يحتوي هذا الجهاز على وحدة إمداد

قابلة للفصل.

(CZH013260050EUWH).

• تحذير: لأغراض إعادة شحن البطارية، استخدم فقط وحدة التزويد القابلة للفصل المرفقة مع هذا الجهاز.

• تحذير: هناك خطر التعرض لاختناق الملحق المحمول باليد بسبب الأجزاء الدوارة.

• تأكد من إيقاف تشغيل الجهاز وفصل القابس عن مقبس الكهرباء قبل تنظيف الجهاز أو صيانتها.

• هذا الجهاز مخصص للاستخدام المنزلي فقط، وليس للاستخدام المهني أو الصناعي.

للإستخدام الداخلي فقط.



• يحتوي هذا الجهاز على بطاريات لا يمكن استبدالها إلا بواسطة أشخاص مهرة

• نوع البطارية هو 66/61NR19/66 / 61NR19-XXX / 2621B222YNK-XXX للطراز / AE2509 S200 Radiant

• لا تستخدم أي نوع آخر من البطاريات، حيث أن استخدام بطارية مختلفة قد يسبب خطر الانفجار أو الحريق.

• غير قابلة لإعادة الشحن - لا يجوز إعادة شحن البطاريات.

• راجع التعليمات الخاصة بكيفية إزالة البطاريات وإدخالها وشحن البطارية في دليل التعليمات.

• تحذير: يجب فصل الجهاز عن التيار الكهربائي عند إدخال أو إزالة البطاريات.

• لا ينبغي أن تتعرض محطات التزويد إلى دائرة كهربائية قصيرة.

• تجنب شحن البطارية بشكل زائد، حيث قد يؤدي ذلك إلى ارتفاع درجة حرارتها وقد يؤدي إلى خطر الانفجار أو الحريق.

• تجنب تفريغ البطارية تمامًا، انزع البطارية من الجهاز إذا كنت لن تستخدمه لفترة. إذا تُركت البطارية في الجهاز لفترة طويلة دون استخدامها، فهناك خطر تسرب. في هذه الحالة، تجنب ملامسة السائل لأنه قد يسبب حروقًا كيميائية. في حال ملامسة السائل للجهاز عن طريق الخطأ، اشطفه بالماء، وفي حال ملامسة السائل للعينين، استشر طبيبًا.

• تأكد من أن الجهد المشار إليه على ملصق تصنيف الشاحن يتطابق مع جهد التيار الكهربائي الرئيسي قبل توصيل الشاحن.

• يجب أن يكون قابس الشاحن مُثبتًا جيدًا في مقبس الكهرباء الرئيسي. لا تُغَيِّر القابس. لا تستخدم مُحوِّلات القابس.

• لا تسحب سلك التوصيل. لا تستخدم سلك الطاقة لرفع الجهاز أو حمله أو فصله.

• لا تقم بلف سلك التوصيل حول الجهاز.

• تأكد من حالة سلك التوصيل، في حال تلفه، سيزيد ذلك من خطر التعرض لصدمة كهربائية.

• لا تستخدم الجهاز إذا كان سلك التوصيل أو القابس تالفاً.

• لا تلمس أيًا من الأجزاء المتحركة للجهاز أثناء تشغيله.

خدمة

• يؤدي أي سوء استخدام أو عدم اتباع تعليمات الاستخدام إلى إبطال الضمان ومسؤولية الشركة المصنعة.

الشذوذ والإصلاح

• في حال حدوث أي مشكلة، يُرجى أخذ الجهاز إلى مركز دعم فني معتمد. لا تحاول فكّه أو إصلاحه دون مساعدة، فقد يكون ذلك خطيرًا.

بالنسبة لإصدارات منتجات الاتحاد الأوروبي و/أو في حالة طلبها في بلدك:

البيئة وقابلية إعادة تدوير المنتج

• المواد التي تُصنع منها عبوة هذا الجهاز مُدرجة ضمن نظام تجميع وتصنيف وإعادة تدوير. للتخلص منها، يُرجى استخدام الحاويات العامة المناسبة لكل نوع.

• لا يحتوي المنتج على تركيزات من المواد التي يمكن اعتبارها ضارة بالبيئة.



يعني هذا الرمز أنه في حالة رغبتك في التخلص من المنتج بعد انتهاء عمره الافتراضي، فيجب عليك نقله إلى وكيل نفايات معتمد لجمع النفايات الكهربائية والإلكترونية (WEEE) بشكل انتقائي.



هذا الرمز يعني أن المنتج قد يحتوي على بطارية أو بطاريات؛ يجب على المستخدم إزالتها قبل التخلص من المنتج. تذكر أنه يجب التخلص من البطاريات في حاويات مُصرَّح بها. لا تتخلص منها في النار.

ESPAÑOL

GARANTÍA Y ASISTENCIA TÉCNICA

- Este producto goza del reconocimiento y protección de la garantía legal de conformidad con la legislación vigente. Para hacer valer sus derechos o intereses debe acudir a cualquiera de nuestros servicios de asistencia técnica oficiales.
- Podrá encontrar el más cercano accediendo al siguiente enlace web: <http://solac.com/>
- También puede solicitar información relacionada poniéndose en contacto con nosotros por el teléfono que aparece al final de este manual.
- Puede descargar este manual de instrucciones y sus actualizaciones en <http://solac.com>

ENGLISH

WARRANTY AND TECHNICAL ASSISTANCE

- This product enjoys the recognition and protection of the legal guarantee in accordance with current legislation. To enforce your rights or interests you must go to any of our official technical assistance services.
- You can find the closest one by accessing the following web link: <http://solac.com/>
- You can also request related information by contacting us.
- You can download this instruction manual and its updates at <http://solac.com>

FRANÇAIS

GARANTIE ET ASSISTANCE TECHNIQUE

- Ce produit est reconnu et protégé par la garantie établie conformément à la législation en vigueur. Pour faire valoir vos droits ou intérêts, vous devrez vous adresser à l'un de nos services d'assistance technique agréés.
- Pour savoir lequel est le plus proche, vous pouvez accéder au lien suivant : <http://solac.com/>
- Vous pouvez aussi nous contacter pour toute information.
- Vous pouvez télécharger ce manuel d'instructions et ses mises à jour sur <http://solac.com/>

PORTUGUÊS

GARANTIA E ASSISTÊNCIA TÉCNICA

- Este produto goza do reconhecimento e proteção da garantia legal em conformidade com a legislação em vigor. Para fazer valer os seus direitos ou interesses, deve recorrer sempre aos nossos serviços oficiais de assistência técnica.

- Poderá encontrar o mais próximo de si através do seguinte website: <http://solac.com/>
- Também pode solicitar informações relacionadas, pondo-se em contacto conosco.
- Pode fazer o download deste manual de instruções e suas atualizações em <http://solac.com/>

ITALIANO

GARAZIA E ASSISTENZA TECNICA

- Questo prodotto possiede il riconoscimento e la protezione della garanzia legale di conformità con la legislazione vigente. Per far valere i suoi diritti o interessi, dovrà rivolgersi a uno qualsiasi dei nostri servizi ufficiali di assistenza tecnica.
- Può trovare il più vicino cliccando sul seguente link: <http://solac.com/>
- Inoltre, può richiedere informazioni mettendosi in contatto con noi.
- Può scaricare questo manuale di istruzioni e i suoi aggiornamenti da <http://solac.com/>

CATALÀ

GARANTIA I ASSISTÈNCIA TÈCNICA

- Aquest producte gaudeix del reconeixement i protecció de la garantia legal de conformitat amb la legislació vigent. Per fer valer els seus drets o interessos ha d'acudir a qualsevol dels nostres serveis d'assistència tècnica oficials.
- Podrà trobar el més proper accedint al següent enllaç web: <http://solac.com/>
- També pot demanar informació relacionada posant-se en contacte amb nosaltres al telèfon que apareix al final d'aquest manual.
- Podeu descarregar aquest manual d'instruccions i les seves actualitzacions a <http://solac.com>

DEUTSCH

GARANTIE UND TECHNISCHER SERVICE

- Dieses Produkt ist von der gesetzlichen Garantie gemäß der geltenden Gesetzgebung geschützt. Um Ihre Rechte und Interessen geltend zu machen, müssen Sie eines unserer offiziellen Servicezentren aufsuchen.
- Über folgenden Link finden Sie ein Servicezentrum in Ihrer Nähe: <http://solac.com/>
- Sie können auch Informationen anfordern, indem Sie sich mit uns in Verbindung setzen.
- Sie können dieses Benutzerhandbuch und seine Aktualisierungen unter <http://solac.com/>

NEDERLANDS

GARANTIE EN TECHNISCHE ONDERSTEUNING

- Dit product valt onder de legale garantievoorwaarden zoals bepaald in de actuele wetgeving. Om een beroep te doen op uw rechten of aanspraken kunt u contact opnemen met onze officiële technische service.
- U kunt de dichtstbijzijnde technische service vinden op de website: <http://solac.com/>
- Voor verdere informatie kunt u ook contact met ons opnemen.
- U kunt deze gebruiksaanwijzing en eventuele actualiseringen ervan downloaden via <http://solac.com/>

ROMÂNĂ

GARANȚIE ȘI ASISTENȚĂ TEHNICĂ

- Acest produs beneficiază de recunoașterea și protecția garanției legale în conformitate cu legislația în vigoare. Pentru a vă exercita drepturile sau interesele, trebuie să vă adresați unuia dintre serviciile noastre oficiale de asistență tehnică.
- Puteți găsi cel mai apropiat serviciu de asistență tehnică accesând următorul link web: <http://solac.com/>
- De asemenea, puteți solicita informații conexe, contactând-ne (consultați ultima pagină a manualului).
- Puteți descărca acest manual de instrucțiuni și actualizările sale la <http://solac.com/>

POLSKI

GWARANCJA I SERWIS TECHNICZNY

- Ten produkt jest uznawany i chroniony prawną gwarancją zgodnie z obowiązującymi przepisami. W celu wyegzekwowania swoich praw lub interesów, należy udać się do dowolnego z naszych oficjalnych usług pomocy technicznej.
- Najbliższy punkt można znaleźć, korzystając z poniższego linku: <http://solac.com/>
- Można również poprosić o informacje, kontaktując się z nami.
- Można też pobrać niniejszą instrukcję obsługi i jej aktualizacje na <http://solac.com/>

БЪЛГАРСКИ

ГАРАНЦИЯ И ТЕХНИЧЕСКА ПОМОЩ

- Настоящият продукт има законна гаранция, в съответствие с действащото законодателство. За да упражните правата си на потребител следва да се насочите към някой от нашите оторизирани сервиси.

- Най-близкия до Вас сервис можете да откриете на следния линк: <http://solac.com/>
- Също така, можете да потърсите информация, свързвайки се с нас (вижте на последната страница на наръчника).
- Наръчника с указания и неговите осъвременявания можете да свалите на следния <http://solac.com/>

ΕΛΛΗΝΙΚΑ

ΕΓΓΥΗΣΗ ΚΑΙ ΤΕΧΝΙΚΗ ΥΠΟΣΤΗΡΙΞΗ

- Το παρόν προϊόν αναγνωρίζεται και προστατεύεται από τη νόμιμη εγγύηση συμμόρφωσης προς την ισχύουσα νομοθεσία. Για να διεκδικήσετε τα δικαιώματα ή συμφέροντά σας πρέπει να απευθυνθείτε σε οποιοδήποτε από τα επίσημα γραφεία μας τεχνικής υποστήριξης.
- Για να βρείτε το πιο κοντινό σε εσάς, ανατρέξτε στην ιστοσελίδα: <http://solac.com/>
- Μπορείτε επίσης να ζητήσετε πληροφορίες, επικοινωνώντας μαζί μας.
- Μπορείτε να «κατεβάσετε» από το διαδίκτυο το παρόν εγχειρίδιο οδηγιών και τις σχετικές ενημερώσεις του στο <http://solac.com/>

РУССКИЙ

ГАРАНТИЯ И ТЕХНИЧЕСКАЯ ПОДДЕРЖКА

- Данный продукт пользуется признанием и защитой юридической гарантии в соответствии с действующим законодательством. Для отстаивания своих прав или интересов вам следует обратиться в любой из наших официальных сервисных центров.
- Вы можете найти ближайший из них, перейдя по следующей ссылке: <http://solac.com/>.
- Вы также можете запросить соответствующую информацию, связавшись с нами по телефону, указанному в конце данного руководства.
- Данное руководство по эксплуатации и его обновления можно загрузить по адресу <http://solac.com>.

DANSK

GARANTI OG TEKNISK HJELP

- Dette produkt er anerkendt og beskyttet af lovmæssig garanti i overensstemmelse med gældende lovgivning. Hvis du vil gøre dine rettigheder eller interesser gældende, skal du kontakte et af vores officielle servicecentre.
- Du kan finde den nærmeste ved at gå ind på følgende link: <http://solac.com/>

- Du kan også anmode om relevante oplysninger ved at kontakte os på telefonnummeret i slutningen af denne vejledning.
- Du kan downloade denne brugsanvisning og dens opdateringer på <http://solac.com>.

NORSK

GARANTI OG TEKNISK HJELP

- Dette produktet nyter godt av anerkjennelsen og beskyttelsen av den juridiske garantien i samsvar med gjeldende lovgivning. For å håndheve dine rettigheter eller interesser må du gå til noen av våre offisielle tekniske assistansetjenester.
- Du kan finne den nærmeste ved å gå til følgende nettlénke: <http://solac.com>
- Du kan også be om relatert informasjon ved å kontakte oss på telefonnummeret som er oppført på slutten av denne håndboken.
- Du kan laste ned denne bruksanvisningen og dens oppdateringer på <http://solac.com>

SVENSKA

GARANTI OCH TEKNISK SUPPORT

- Denna produkt erkänns och skyddas av en lagstadgad garanti i enlighet med tillämplig lag. För att hävda dina rättigheter eller intressen bör du kontakta ett av våra officiella servicecenter.
- Du kan hitta den närmaste genom att gå in på följande länk: <http://solac.com/>
- Du kan också begära information om detta genom att kontakta oss på telefonnumret i slutet av den här handboken.
- Du kan ladda ner denna bruksanvisning och dess uppdateringar på <http://solac.com>.

SUOMALAINEN

TAKUU JA TEKNINEN APU

- Tämä tuote nauttii voimassa olevan lainsäädännön mukaisen lakisääteisen takuun tunnustusta ja suojaa. Jos haluat puolustaa oikeuksiasi tai etujasi, ota yhteyttä johonkin virallisista palvelukeskuksistamme.
- Löydät lähimmän sellaisen seuraavasta linkistä: <http://solac.com/>.
- Voit myös pyytää lisätietoja ottamalla meihin yhteyttä tämän käyttöoppaan lopussa olevasta puhelinnumerosta.
- Voit ladata tämän käyttöohjeen ja sen päivitykset osoitteesta <http://solac.com>.

TÜRKÇE

GARANTİ VE TEKNİK YARDIM

- Bu ürün, yürürlükteki mevzuata uygun olarak yasal garantinin tanınması ve korunmasından yararlanır. Haklarınızı veya menfaatlerinizi savunmak için resmi teknik yardım hizmetlerimizden herhangi biriyle iletişime geçmelisiniz.
- Aşağıdaki web bağlantısına erişerek size en yakın olanı bulabilirsiniz: <http://taurus-home.com/>
- Ayrıca bu kılavuzun sonunda yer alan telefon numarasından bize ulaşarak ilgili bilgileri talep edebilirsiniz.
- Bu kullanım kılavuzunu ve güncellemelerini <http://taurus-home.com> adresinden indirebilirsiniz.

MAGYAR

GARANCIA ÉS MŰSZAKI SEGÍTSÉGNYÚJTÁS

- Ez a termék a hatályos jogszabályoknak megfelelően a törvényes garancia elismerését és védelmét élvezi. Jogai vagy érdekei érvényesítéséhez a hivatalos műszaki segítségnyújtás bármelyikéhez kell fordulnia.
- A legközelebbi szervizünket a következő weblinkre kattintva találja meg: <http://taurus-home.com/>.
- Kapcsolattartás útján is kérhet kapcsolódó információkat.
- Ezt a használati útmutatót és annak frissítéseit letöltheti a <http://taurus-home.com/> weboldalról.

عرب

الضمان والمساعدة الفنية

يحظى هذا المنتج بالاعتراف والحماية من الضمان القانوني وفقاً للتشريعات النافذة. لطلب حقوقك أو مصالحك يجب عليك مراجعة أي

مركز من مراكزنا لخدمات المساعدة التقنية الرسمية. يمكنك العثور على الأقرب عن طريق الدخول إلى رابط الموقع التالي:

<http://solac.com> (حسب العلامة التجارية)

كما يمكنك طلب المعلومات ذات الصلة عن طريق الاتصال بنا عبر الهاتف.

ويمكنك تحميل دليل التعليمات هذا وتحديثاته على الموقع

- <http://solac.com>

COUNTRY	ADDRESS	PHONE
ARGENTINA SOUTH AMERICA	Av. del Libertador 1298,(B1638BEY) Vicente López (Pcia.Buenos Aires)	541153685223
BULGARIA EUROPE	265,Okolovrasten Pat, Mladost 4 1766 SOFIA	35929211120
ARGELIA AFRICA	46, Ave MAX MARCHAND Oran	213041532020
ESPAÑA EUROPE	Avda. Barcelona s/n 25790 Oliana (Lleida)	945 55 12 43 atencioncliente@solac.com
FRANCIA EUROPE	ZA Les Bas Musats, 18, Les Bas Musats 89100 Malay-le-Grand	03 86 83 90 90
HUNGRÍA EUROPE	Késmárk utca 11-13 1158 BUDAPEST	+36 1 370 4519
INDIA ASIA	C-175, Sector-63, Noida, Gautam Budh Nagar - 201301Delhi	(+91) 120 4016200
LÍBANO MIDDLE EAST	Imasdounian Building 701064 Zalka, Beirut	961 1 887 501
LITUANIA EUROPE	Strazdo g. 70A LT-48460 Kaunas	8-37 759025
MARRUECOS AFRICA	4 Rue Lot Smara Oulfa Casablanca (+212) 522 89 40 21	
MONTENEGRO EUROPE	Rastovac bb, 81400 Niksic	+382 40 217 055
MEXICO AMERICA	Rosas Moreno N° 4-203 Colonia de San Rafael C.P. 06470 – Delegación Cuauhtémoc Ciudad de México	(+52) 55 55468162
HOLANDA EUROPE	Wartelstraat 2, 8223 EH Lelystad	0320-237930
PERU	Av. Javier Prado Este N°560, Piso 24, Oficina 2401, San Isidro, Lima	(511) 421 6047
PORTUGAL EUROPE	Avenida Rainha D. Amélia, nº12-B 1600-677 Lisboa	+351 210966324
SOUTHAFRICA AFRICA	Unit 25 & 26, San Croy Office Park, Die Agora Road, Croydon, Kempton Park, 1619 Johannesburg	(+27) 011 392 5652



solac

www.solac.com



FR
Cet appareil, ses accessoires, cordons et batterie se recyclent

À DÉPOSER EN MAGASIN

À DÉPOSER EN DÉCHÈTERIE

OU

Points de collecte sur www.quefairedemesdechets.fr