

## BUON GIORNO MINI INOX

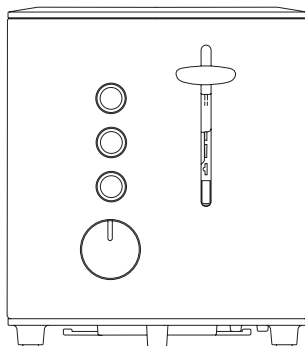

- ES.** Consejos y advertencias de seguridad  
**EN.** Safety advice and warnings  
**FR.** Conseils et avertissements de sécurité  
**PT.** Conselhos e advertências de segurança  
**IT.** Consigli e avvertimenti di sicurezza  
**CA.** Consells i advertències de seguretat  
**DE.** Ratschläge und sicherheitshinweise  
**NL.** Veiligheidsadvies en waarschuwingen  
**RO.** Recomandări siguranță și avertizări  
**PL.** Wskazówki i ostrzeżenia bezpieczeństwa  
**BG.** Съвети и предупреждения за безопасност  
**EL.** Συμβουλές και προειδοποιήσεις ασφαλείας  
**RU.** Советы по безопасности и предупреждения  
**DA.** Sikkerhedsråd og advarsler  
**NO.** Sikkerhetsråd og advarsler  
**SV.** Säkerhetsråd och varningar  
**FI.** Urvallisuusohjeet ja varoitukset  
**TR.** Güvenlik tavsiyeleri ve uyarılar  
**HE.** עצות ואזהרות בטיחות  
**AR.** تحذيرات وإرشادات الأمان

**solac**

**TOSTADOR  
BUON GIORNO MINI**

Distinguido cliente,

Le agradecemos que se haya decidido por la compra de un producto de la marca SOLAC.

Su tecnología, diseño y funcionalidad, junto con el hecho de superar las más estrictas normas de calidad le comportarán total satisfacción durante mucho tiempo.

**CONSEJOS Y ADVERTENCIAS DE  
SEGURIDAD**

- Lea atentamente estas instrucciones antes de poner en marcha el aparato y consérvelas para futuras consultas. La no observación y cumplimiento de estas instrucciones pueden comportar como resultado un accidente.
- Antes del primer uso, limpiar todas las partes del producto que puedan estar en contacto con alimentos, procediendo tal como se indica en el apartado de limpieza.
- Este aparato pueden utilizarlo niños con edad de 8 años y superior y personas con capacidades físicas, sensoriales o mentales reducidas o falta de experiencia y conocimiento, si se les ha dado la supervisión o formación apropiadas respecto al uso del aparato de una manera segura y comprenden los peligros que implica. Los niños no deben jugar con el aparato. La limpieza y el mantenimiento a realizar por el usuario no deben realizarlos los niños a menos que sean mayores de 8 años y estén supervisados.
- Mantener el aparato y su cable fuera del alcance de los niños menores de 8 años.
- Este aparato no está destinado a ser puesto en funcionamiento por medio de un temporizador externo o un sistema separado de control remoto.
- El pan puede arder, de modo que los tostadores de pan no deben usarse en proximidad o debajo de materiales combustibles, como cortinas.
- Si el cable de alimentación está dañado, debe ser sustituido por el fabricante, por su servicio posventa o por personal cualificado similar con el fin de evitar un peligro.
- Este aparato es sólo para uso doméstico, no para uso industrial o profesional.
- La superficie exterior puede calentarse cuando el aparato está en funcionamiento.
- Antes de conectar el aparato a la red, verificar que el voltaje indicado en la placa de características coincide con el voltaje de red.
- Conectar el aparato a una toma de corriente que soporte como mínimo 10 amperios.
- La clavija del aparato debe coincidir con la base eléctrica de la toma de corriente. Nunca modificar la clavija. No usar adaptadores de clavija.
- No utilizar el aparato con el cable eléctrico o la clavija dañada.
- No tirar del cable de alimentación. Nunca usar el cable eléctrico para levantar, transportar o desenchufar el aparato.
- No enrollar el cable eléctrico de conexión alrededor del aparato.
- Verificar el estado del cable eléctrico de conexión. Los cables dañados o enredados aumentan el riesgo de choque eléctrico.

- No dejar que el cable eléctrico de conexión cuelgue libremente ni que entre en contacto con las superficies calientes del aparato.
- Si se rompe la carcasa del aparato, desconectar inmediatamente el aparato de la red eléctrica para evitar la posibilidad de sufrir una descarga eléctrica.
- No tocar la clavija de conexión con las manos mojadas.
- Solo para uso en interiores.
- No utilizar ni guardar el aparato a la intemperie.
- No exponer el aparato a la lluvia o condiciones de humedad. El agua que entre en el aparato aumentará el riesgo de choque eléctrico.
- La temperatura de las superficies accesibles puede ser elevada cuando el aparato está en funcionamiento.
- No tocar las partes calefactadas del aparato, ya que pueden provocar quemaduras.

ecológico aplicable a los productos relacionados con la energía

### SERVICIO

- Toda utilización inadecuada, o en desacuerdo con las instrucciones de uso, puede comportar peligro, anulando la garantía y la responsabilidad del fabricante.

### ANOMALÍAS Y REPARACIÓN

- En caso de avería lleve el aparato a un Servicio de Asistencia Técnica autorizado. No intente desmontarlo o repararlo ya que puede existir peligro.

### PARA LAS VERSIONES EU DEL PRODUCTO Y/O EN EL CASO DE QUE EN SU PAÍS APLIQUE:

#### ECOLOGÍA Y RECICLABILIDAD DEL PRODUCTO

- Los materiales que constituyen el envase de este aparato, están integrados en un sistema de recogida, clasificación y reciclado de los mismos. Si desea deshacerse de ellos, puede utilizar los contenedores públicos apropiados para cada tipo de material.
- El producto está exento de concentraciones de sustancias que se puedan considerar dañinas para el medio ambiente.



Este símbolo significa que, si desea deshacerse del producto, una vez transcurrida la vida del mismo, debe depositarlo por los medios adecuados a manos de un gestor de residuos autorizado para la recogida selectiva de Residuos de Aparatos Eléctricos y Electrónicos (RAEE).

- Este aparato cumple con la Directiva 2014/35/EU de Baja Tensión, con la Directiva 2014/30/EU de Compatibilidad Electromagnética, con la Directiva 2011/65/EU sobre restricciones a la utilización de determinadas sustancias peligrosas en aparatos eléctricos y electrónicos y con la Directiva 2009/125/EC sobre los requisitos de diseño

**TOASTER  
BUON GIORNO MINI**

Dear customer,

Many thanks for choosing to purchase a SOLAC brand product.

Thanks to its technology, design and operation and the fact that it exceeds the strictest quality standards, a fully satisfactory use and long product life can be assured.

**SAFETY ADVICE AND WARNINGS**

- Read these instructions carefully before switching on the appliance and keep them for future reference. Failure to follow and observe these instructions could lead to an accident.
- Clean all the parts of the product that will be in contact with food before use, as indicated in the cleaning section.
- This appliance can be used by children aged from 8 years and above and persons with reduced physical, sensory or mental capabilities or lack of experience and knowledge if they have been given supervision or instruction concerning use of the appliance in a safe way and understand the hazards involved. Children shall not play with the appliance. Cleaning and user maintenance shall not be made by children unless they are older than 8 and supervised.
- Keep the appliance and its cord out of reach of children less than 8 years.
- This appliance is not intended to be operated by means of an external timer or separate remote-control system.
- The bread may burn, therefore do not use the toaster near or below combustible material, such as curtains.
- If the supply cord is damaged, it must be replaced by the manufacturer, its service agent or similarly qualified persons in order to avoid a hazard.
- This appliance is for household use only, not professional, industrial use.
- The outer surface may get hot when the appliance is operating.
- Ensure that the voltage indicated on the rating label matches the mains voltage before plugging in the appliance.
- Connect the appliance to a mains socket rated at least 10 amperes.
- The appliance's plug must fit into the mains socket properly. Do not alter the plug. Do not use plug adaptors.
- Do not use the appliance if the supply cord or the plug is damaged.
- Do not pull on the supply cord. Never use the supply cord to lift up, carry or unplug the appliance.
- Do not wrap the supply cord around the appliance.
- Check the state of the supply cord. If it is damaged it will increase the risk of electric shock.
- Do not allow the supply cord to hang freely or to come into contact with the appliance's hot surfaces.
- If the appliance enclosure breaks, immediately disconnect the appliance from the mains to prevent the possibility of an electric shock.
- Do not touch the plug with wet hands.
- For indoor use only.
- Do not use or store the appliance outdoors.
- Do not leave the appliance out in the rain or exposed to moisture. If water gets into the appliance, this will increase the risk of electric shock.
- The temperature of the accessible surfaces may be high when the appliance is in use.
- Do not touch any heated part, as this may cause serious burns.

## SERVICE

- Any misuse or failure to follow the instructions for use renders the guarantee and the manufacturer's liability null and void.

## ANOMALIES AND REPAIR

- Take the appliance to an authorised technical support service if problems arise. Do not try to dismantle or repair without assistance, as this may be dangerous.

## FOR EU PRODUCT VERSIONS AND/OR IN THE CASE THAT IT IS REQUESTED IN YOUR COUNTRY:

### ECOLOGY AND RECYCLABILITY OF THE PRODUCT

- The materials of which the packaging of this appliance consists are included in a collection, classification and recycling system. Should you wish to dispose of them, use the appropriate public containers for each type of material.
- The product does not contain concentrations of substances that could be considered harmful to the environment.



This symbol means that in case you wish to dispose of the product once its working life has ended, take it to an authorised waste agent for the selective collection of waste electrical and electronic equipment (WEEE).

- This appliance complies with Directive 2014/35/EU on Low Voltage, Directive 2014/30/EU on Electromagnetic Compatibility, Directive 2011/65/EU on the restrictions of the use of certain hazardous substances in electrical and electronic equipment and Directive 2009/125/EC on the ecodesign requirements for energy-related products.

**GRILLE-PAIN  
BUON GIORNO MINI**

Cher Client,

Nous vous remercions d'avoir acheté un produit SOLAC.

Sa technologie, son design et sa fonctionnalité, outre sa parfaite conformité aux normes de qualité les plus strictes, vous permettront d'en tirer une longue et durable satisfaction.

**CONSEILS ET MESURES DE  
SÉCURITÉ**

- Lire attentivement cette notice d'instructions avant de mettre l'appareil en marche, et la conserver pour la consulter ultérieurement. Le non-respect de ces instructions peut être source d'accident.
- Avant la première utilisation, laver les parties en contact avec les aliments comme indiqué à la section nettoyage.
- Cet appareil peut être utilisé par des enfants âgés d'au moins 8 ans et par des personnes ayant des capacités physiques, sensorielles ou mentales réduites ou dénuées d'expérience ou de connaissance, s'ils (si elles) sont correctement surveillé(e)s ou si des instructions relatives à l'utilisation de l'appareil en toute sécurité leur ont été données et si les risques encourus ont été appréhendés. Les enfants ne doivent pas jouer avec l'appareil. Les enfants ne devront pas réaliser le nettoyage ou la maintenance de l'appareil à moins qu'ils soient âgés de plus de 8 ans et sous la supervision d'un adulte.
- Conservez l'appareil et son cordon hors de portée des enfants de moins de 8 ans.
- Cet appareil n'est pas destiné à être mis en fonctionnement au moyen d'une minuterie extérieure ou par un système de commande à distance séparé.
- Le pain peut brûler, en conséquence, ne pas utiliser le grille-pain à proximité ou sous des matériaux combustibles, tels que des rideaux.
- Si le câble d'alimentation est endommagé, il doit être remplacé par le fabricant, son service après vente ou des personnes de qualification similaire afin d'éviter un danger.
- Cet appareil est destiné à un usage domestique uniquement et non à un usage professionnel ou industriel.
- Les surfaces extérieures peuvent devenir chaudes lorsque l'appareil fonctionne.
- Avant de raccorder l'appareil au secteur, s'assurer que le voltage indiqué sur la plaque signalétique correspond à celui du secteur.
- Raccorder l'appareil à une prise de courant d'au moins 10 ampères.
- La prise de courant de l'appareil doit coïncider avec la base de la prise de courant. Ne jamais modifier la prise de courant. Ne pas utiliser d'adaptateur de prise de courant.
- Ne pas utiliser l'appareil si son câble électrique ou sa prise est endommagé.
- Ne tirez pas sur le cordon d'alimentation. Ne jamais utiliser le câble électrique pour lever, transporter ou débrancher l'appareil.
- Ne pas enrouler le câble électrique autour de l'appareil.

- Vérifier l'état du câble électrique de connexion. Les câbles endommagés ou emmêlés augmentent le risque de choc électrique.
- Ne pas laisser le cordon de connexion entrer en contact avec les surfaces chaudes de l'appareil.
- Si le boîtier de l'appareil se brise, débrancher immédiatement l'appareil du réseau électrique afin d'éviter tout risque d'électrocution.
- Ne pas toucher la prise de raccordement avec les mains mouillées.
- Pour une utilisation à l'intérieur uniquement.
- Ne pas exposer l'appareil aux intempéries.
- Ne pas exposer l'appareil à la pluie ou à un environnement humide. L'eau qui entre dans l'appareil augmente le risque de décharge électrique.
- Quand l'appareil est mis en marche, la température des surfaces accessibles peut être élevée.
- Éviter de toucher les parties chauffantes de l'appareil, vous pourriez gravement vous brûler.

#### **GARANTIE**

- Toute utilisation inappropriée ou non conforme aux instructions d'utilisation annule la garantie et la responsabilité du fabricant.

#### **ANOMALIES ET RÉPARATION**

- En cas de panne, remettre l'appareil à un service d'assistance technique agréé. Il est dangereux de tenter de procéder aux réparations ou de démonter l'appareil soi-même.

#### **POUR LES VERSIONS UE DU PRODUIT ET/OU EN FONCTION DE LA LEGISLATION DU PAYS D'INSTALLATION:**

##### **ÉCOLOGIE ET RECYCLAGE DU PRODUIT**

- Les matériaux constitutifs de l'emballage de cet appareil font partie d'un programme de collecte, de tri et de recyclage. Si vous souhaitez vous débarrasser du produit, merci de bien vouloir utiliser les conteneurs publics appropriés à chaque type de matériau.
- Le produit ne contient pas de substances concentrées susceptibles d'être considérées comme nuisibles à l'environnement.



Ce symbole signifie que si vous souhaitez vous débarrasser de l'appareil, en fin de vie utile, celui-ci devra être déposé, en prenant les mesures adaptées, à un centre agréé pour la collecte et le tri des déchets d'équipements électriques et électroniques (DEEE).

- Cet appareil est certifié conforme à la directive 2014/35/UE de basse tension, de même qu'à la directive 2014/30/

EU en matière de compatibilité électromagnétique, à la directive 2011/65/UE relative à la limitation de l'utilisation de certaines substances dangereuses dans les équipements électriques et électroniques et à la directive 2009/125/EC pour la fixation d'exigences en matière d'écoconception applicable aux produits liés à l'énergie.

**TORRADEIRA  
BUON GIORNO MINI**

Caro cliente,

Muito obrigado por escolher comprar um produto da marca SOLAC.

A sua tecnologia, design e funcionalidade, aliados às mais rigorosas normas de qualidade, garantir-lhe-ão uma total satisfação durante muito tempo.

**CONSELHOS E AVISOS DE  
SEGURANÇA**

- Leia atentamente estas instruções antes de ligar o aparelho e guardas para referência futura. A não observância e cumprimento destas instruções pode resultar em acidente.
- Antes da primeira utilização, limpar todas as partes do produto que possam entrar em contacto com os alimentos, procedendo como indicado na secção de limpeza.
- Este aparelho pode ser utilizado por crianças a partir dos 8 anos de idade e por pessoas com capacidades físicas, sensoriais ou mentais reduzidas ou com falta de experiência e conhecimentos, desde que tenham recebido supervisão ou instruções sobre a utilização do aparelho de forma segura e compreendam os perigos envolvidos. As crianças não devem brincar com o aparelho. A limpeza e a manutenção pelo utilizador não devem ser efectuadas por crianças, a menos que tenham mais de 8 anos e sejam supervisionadas.
- Mantenha o aparelho e o seu cabo fora do alcance de crianças com menos de 8 anos.
- Este aparelho não se destina a ser operado por meio de um temporizador externo ou de um sistema de controlo remoto separado.
- O pão pode arder, pelo que as torradeiras não devem ser utilizadas perto ou debaixo de materiais combustíveis, como cortinas.
- Se o cabo de alimentação estiver danificado, deve ser substituído pelo fabricante, pelo serviço pós-venda ou por pessoal semelhante qualificado com o fim de evitar riscos.
- Este aparelho destina-se exclusivamente a uso doméstico, não a uso profissional ou industrial.
- A superfície exterior pode ficar quente quando o aparelho está a funcionar.
- Antes de ligar o aparelho à corrente, verifique se a tensão indicada na placa de características corresponde à tensão da rede.
- Ligue o aparelho a uma tomada elétrica de pelo menos 10 amperes.
- A ficha do aparelho deve coincidir com a tomada de corrente elétrica. Nunca modifique a ficha. Não use adaptadores de ficha.
- Não utilize o aparelho se o cabo de alimentação ou a ficha estiverem danificados.
- Não puxe pelo cabo de alimentação. Nunca utilize o cabo de alimentação para levantar, transportar ou desligar o aparelho da corrente.
- Não enrole o cabo no aparelho.
- Não deixar o cabo de alimentação pendurado ou em contacto com as superfícies quentes do aparelho.
- Verifique o estado do cabo de alimentação. Se estiver danificado, aumentará o risco de choque eléctrico.
- Se o invólucro do aparelho quebrar, desconecte imediatamente o aparelho da rede elétrica para evitar a possibilidade de choque eléctrico.



- Não toque na ficha de ligação com as mãos molhadas.
- Apenas para utilização em interiores.
- Não utilizar ou guardar o aparelho no exterior.
- Não deixe o aparelho à chuva ou exposto à humidade.  
Se entrar água no aparelho, aumenta o risco de choque elétrico.
- A temperatura das superfícies acessíveis pode ser elevada quando o aparelho está a ser utilizado.
- Não toque em nenhuma parte aquecida, pois pode provocar queimaduras graves.

### SERVIÇO

- Qualquer utilização incorreta ou inobservância das instruções de utilização anula a garantia e a responsabilidade do fabricante.

### ANOMALIAS E REPARAÇÃO

- Em caso de avaria leve o aparelho a um Serviço de Assistência Técnica autorizado. Não tente desmontar ou reparar o aparelho, já que tal poderá acarretar perigos.

### PARA AS VERSÕES EU DO PRODUTO E/OU CASO APLICÁVEL NO SEU PAÍS:

#### ECOLOGIA E RECICLAGEM E DO PRODUTO

- Os materiais que constituem a embalagem deste aparelho estão integrados num sistema de recolha, classificação e reciclagem. Se deseja eliminar-los, utilize os contentores de reciclagem colocados à disposição para cada tipo de material.
- O produto está isento de concentrações de substâncias que possam ser consideradas nocivas para o ambiente.



Este símbolo significa que se desejar desfazer-se do produto depois de terminada a sua vida útil, deve entregar-lo através dos meios adequados ao cuidado de um gestor de resíduos autorizado para a recolha seletiva de Resíduos de Equipamentos Elétricos e Eletrónicos (REEE).

- Este aparelho cumpre a Diretiva 2014/35/EU de Baixa Tensão, a Diretiva 2014/30/EU de Compatibilidade Eletromagnética, a Diretiva 2011/65/EU sobre restrições à utilização de determinadas substâncias perigosas em aparelhos elétricos e eletrónicos e a Diretiva 2009/125/EC sobre os requisitos de design ecológico aplicável aos produtos relacionados com a energia.

**TOSTAPANE  
BUON GIORNO MINI**

Egregio cliente,

Grazie per aver scelto di acquistare un prodotto del marchio SOLAC.

La sua tecnologia, il suo design e la sua funzionalità, oltre al fatto di aver superato le più rigorose norme di qualità, le assicureranno una totale e durevole soddisfazione.

**CONSIGLI E AVVERTENZE DI  
SICUREZZA**

- Legga attentamente queste istruzioni prima di accendere l'apparecchio e le conservi per riferimento futuro. La mancata osservanza di queste istruzioni potrebbe causare un incidente.
- Prima dell'uso, pulisca tutte le parti del prodotto che saranno a contatto con gli alimenti, come indicato nella sezione dedicata alla pulizia.
- Questo apparecchio può essere utilizzato da bambini a partire dagli 8 anni e da persone con ridotte capacità fisiche, sensoriali o mentali o con mancanza di esperienza e conoscenza, a condizione che abbiano ricevuto supervisione o istruzioni sull'uso dell'apparecchio in modo sicuro e che comprendano i pericoli connessi. I bambini non devono giocare con l'apparecchio. La pulizia e la manutenzione da parte dell'utente non devono essere effettuate dai bambini, a meno che non abbiano più di 8 anni e non siano supervisionati.
- Tenga l'apparecchio e il suo cavo fuori dalla portata dei bambini di età inferiore agli 8 anni.
- Questo apparecchio non è destinato a essere azionato tramite un timer esterno o un sistema di controllo remoto separato.
- Il pane potrebbe bruciare, pertanto non utilizzi il tostapane vicino o sotto materiali combustibili, come ad esempio le tende.
- Se il cavo di alimentazione è danneggiato, deve essere sostituito dal produttore, dal suo agente di assistenza o da persone altrettanto qualificate, per evitare un pericolo.
- Questo apparecchio è destinato esclusivamente all'uso domestico, non a quello professionale o industriale.
- La superficie esterna può surriscaldarsi durante il funzionamento dell'apparecchio.
- Prima di collegare l'apparecchio alla rete elettrica, verificare che il voltaggio indicato sulla targhetta caratteristiche e il selettore di voltaggio corrispondano al voltaggio della rete.
- Colleghi l'apparecchio a una presa di corrente di almeno 10 ampere.
- Verificare che la presa sia adatta alla spina dell'apparecchio. Non apportare alcuna modifica alla spina. Non usare adattatori.
- Non utilizzare l'apparecchio se il cavo di alimentazione o la spina sono danneggiati.
- Non tiri il cavo di alimentazione. Non usare mai il cavo elettrico per sollevare, trasportare o scollegare l'apparecchio.
- Non avvolgere il cavo di alimentazione attorno all'apparecchio.
- Non lasciare che il cavo di alimentazione penda liberamente o venga a contatto con le superfici calde dell'apparecchio.

- Controlli lo stato del cavo di alimentazione. Se è danneggiato, aumenta il rischio di scosse elettriche.
- Se l'involucro dell'apparecchio si rompe, scolleghi immediatamente l'apparecchio dalla rete elettrica per evitare la possibilità di una scossa elettrica.
- Non toccare mai la spina con le mani bagnate.
- Solo per uso interno.
- Non utilizzare o conservare l'apparecchio all'aperto.
- Non lasciare l'apparecchio sotto la pioggia o esposto all'umidità. Se l'acqua penetra nell'apparecchio, aumenta il rischio di scosse elettriche.
- La temperatura delle superfici accessibili può essere elevata quando l'apparecchio è in funzione.
- Non toccare le parti riscaldate per non incorrere in gravi ustioni.

### SERVIZIO

- Il produttore invalida la garanzia e declina ogni responsabilità in caso di uso inappropriato dell'apparecchio o non conforme alle istruzioni d'uso.

### ANOMALIE E RIPARAZIONI

- In caso di guasto, rivolgersi ad un Centro d'Assistenza Tecnica autorizzato. Non tentare di smontare o di riparare l'apparecchio: può essere pericoloso.

### PER I PRODOTTI DELL'UNIONE EUROPEA E/O NEL CASO IN CUI SIA PREVISTO DALLA LEGISLAZIONE DEL SUO PAESE DI ORIGINE: PRODOTTO ECOLOGICO E RICICLABILE

- I materiali che costituiscono l'imballaggio di questo apparecchio sono compresi in un sistema di raccolta, classificazione e riciclaggio degli stessi. Per lo smaltimento, utilizzare gli appositi contenitori pubblici, adatti per ogni tipo di materiale.
- Il prodotto non contiene concentrazioni di sostanze considerate dannose per l'ambiente.



Questo simbolo indica che, per smaltire il prodotto al termine della sua durata utile, occorre depositarlo presso un ente di smaltimento autorizzato alla raccolta differenziata di rifiuti di apparecchiature elettriche ed elettroniche (RAEE).

- Questo apparecchio rispetta la Direttiva 2014/35/EU di Bassa Tensione, la Direttiva 2014/30/EU di Compatibilità Elettromagnetica, la Direttiva 2011/65/EU sui limiti d'impiego di determinate sostanze pericolose negli apparecchi elettrici ed elettronici e la Direttiva 2009/125/EC riguardante l'Ecodesign dei prodotti che consumano energia.

**TORRADORA  
BUON GIORNO MINI**

Benvolgut client,

Us agraïm que us hàgiu decidit per la compra d'un producte de la marca SOLAC.

La seva tecnologia, disseny i funcionalitat, juntament amb el fet de superar les més estrictes normes de qualitat, li comportaran total satisfacció durant molt de temps.

**CONSELLS I ADVERTIMENTS DE  
SEGURETAT**

- Llegiu atentament aquest full d'instruccions abans d'engegar l'aparell i conserveu-lo per a consultes posteriors. No observar i incomplir aquestes instruccions pot tenir com a resultat un accident.
- Abans del primer ús, netegeu totes les parts del producte que puguin estar en contacte amb aliments, procedint tal com s'indica a l'apartat de neteja.
- Aquest aparell el poden utilitzar nens amb edat de 8 anys i superior i persones amb capacitats físiques, sensorials o mentals reduïdes o manca d'experiència i coneixement, si se'ls ha donat la supervisió o formació apropiades respecte a l'ús de l'aparell d'una manera segura i comprenen els perills que implica. Els nens no han de jugar amb l'aparell. La neteja i el manteniment a realitzar per l'usuari no els han de fer els nens a no ser que siguin majors de 8 anys i estiguin supervisats.
- Mantenir l'aparell i el cable fora de l'abast dels nens menors de 8 anys.
- Aquest aparell no està destinat a ser engegat per mitjà d'un temporitzador extern o un sistema separat de control remot.
- El pa pot cremar, de manera que els torradores de pa no s'han d'usar en proximitat o sota materials combustibles, com ara cortines.
- Si el cable d'alimentació està malmès, ha de ser substituït pel fabricant, pel servei postvenda o per personal qualificat similar per tal d'evitar qualsevol perill.
- Aquest aparell és només per a ús domèstic, no per a ús industrial o professional.
- La superfície exterior es pot escalfar quan l'aparell està en funcionament.
- Abans d'endollar l'aparell a la xarxa, comproveu que el voltatge indicat a la placa de característiques coincideix amb el voltatge de xarxa.
- Connecteu l'aparell a una presa de corrent amb una potència mínima de 10 amperes.
- L'endoll de l'aparell ha de coincidir amb la base elèctrica de la presa de corrent. Mai modifiqueu l'endoll. No feu servir adaptadors de corrent.
- No utilitzeu l'aparell si el cable d'alimentació o l'endoll està danyat.
- No estireu del cable d'alimentació. No feu servir mai el cable elèctric per aixecar, transportar o desendollar l'aparell.
- No enrotlleu el cable elèctric de connexió al voltant de l'aparell.
- Comproveu l'estat del cable d'alimentació. Si està danyat, augmentarà el risc de descàrrega elèctrica.
- No deixeu que el cable elèctric de connexió pengi lliurement ni que entri en contacte amb les superfícies calentes de l'aparell.
- Si la carcassa de l'aparell es trenca, desendolleu-lo immediatament de la xarxa per evitar la possibilitat de patir un xoc elèctric.
- No toqueu l'endoll de connexió amb les mans molles.
- Només per a ús en interiors.

- No utilitzeu ni deseu l'aparell a la intempèrie.
- No exposeu l'aparell a la pluja o condicions d'humitat. L'aigua que entri a l'aparell augmentarà el risc de xoc elèctric.
- La temperatura de les superfícies accessibles pot ésser elevada quan l'aparell està en funcionament.
- No toqueu les parts calefactades de l'aparell, ja que poden provocar cremades.

### **SERVEI**

- L'ús inadequat o en desacord amb les instruccions d'ús pot comportar un perill i anul·la la garantia i la responsabilitat de fabricant.

### **ANOMALIES I REPARACIÓ**

- En cas d'avaría porteu l'aparell a un Servei d'Assistència Tècnica autoritzat. No intenteu desmuntar-lo ni reparar-lo, ja que hi pot haver perill.

### **PER A LES VERSIONS EU DEL PRODUCTE I/O EN CAS QUE EL PAÍS HO APLIQUI:**

#### **ECOLOGIA I RECICLABILITAT DEL PRODUCTE**

- Els materials que componen l'envàs d'aquest aparell estan integrats en un sistema de recollida, classificació i reciclatge. Si voleu desfer-vos-en, feu servir els contenidors públics adequats per a cada tipus de material.
- El producte està exempt de concentracions de substàncies que es puguin considerar perjudicials per al medi ambient.



Aquest símbol significa que, si us voleu desfer del producte, un cop exhaurida la seva vida, l'heu de dipositar, a través dels mitjans adequats, en mans d'un gestor de residus autoritzat per a la recollida

selectiva de Residus d'Aparells Elèctrics i Electrònics (RAEE).

- Aquest aparell compleix amb la Directiva 2014/35/EU de baixa tensió, amb la Directiva 2014/30/EU de compatibilitat electromagnètica, amb la Directiva 2011/65/EU sobre restriccions a la utilització de determinades substàncies perilloses en aparells elèctrics i electrònics i amb la Directiva 2009/125/EC sobre els requisits de disseny ecològic aplicables als productes relacionats amb l'energia.

**TOASTER  
BUON GIORNO MINI**

Sehr geehrte Kunden,

Vielen Dank für den Kauf eines SOLAC Markenprodukts.

Die Technologie, das Design und die Funktionalität dieses Produkts, das die anspruchsvollsten Qualitätsnormen erfüllt, werden Sie über viele Jahre zufriedenstellen.

**SICHERHEITSHINWEISE UND  
WARNUNGEN**

- Lesen Sie diese Anleitung sorgfältig durch, bevor Sie das Gerät einschalten, und bewahren Sie zum Nachschlagen auf. Werden die Hinweise dieser Bedienungsanleitung nicht beachtet und eingehalten, kann es zu Unfällen kommen.
- Reinigen Sie alle Teile des Geräts, die mit Lebensmitteln in Berührung kommen, vor dem Gebrauch, wie im Abschnitt "Reinigung" beschrieben.
- Dieses Gerät kann von Kindern ab 8 Jahren und Personen mit eingeschränkten körperlichen, sensorischen oder geistigen Fähigkeiten oder mangelnder Erfahrung und Kenntnis verwendet werden, wenn sie beaufsichtigt oder in die sichere Verwendung des Geräts eingewiesen wurden und die damit verbundenen Gefahren verstehen. Kinder dürfen nicht mit dem Gerät spielen. Die Reinigung und Wartung des Geräts darf nicht von Kindern durchgeführt werden, es sei denn, sie sind älter als 8 Jahre und werden beaufsichtigt.
- Bewahren Sie das Gerät und sein Kabel außerhalb der Reichweite von Kindern unter 8 Jahren auf.
- Dieses Gerät ist nicht für den Betrieb mit einer externen Zeitschaltuhr oder einem separaten Fernbedienungssystem vorgesehen.
- Das Brot kann verbrennen, verwenden Sie den Toaster daher nicht in der Nähe oder unter brennbarem Material, wie z. B. Vorhängen.
- Wenn das Netzkabel beschädigt ist, muss es aus Sicherheitsgründen vom Kundendienst des Herstellers oder einem entsprechenden Fachmann ersetzt werden.
- Dieses Gerät ist nur für den Hausgebrauch bestimmt, nicht für den professionellen oder industriellen Gebrauch.
- Die Außenfläche kann heiß werden, wenn das Gerät in Betrieb ist.
- Vergewissern Sie sich, dass die Spannung auf dem Typenschild mit der Netzspannung übereinstimmt, bevor Sie das Gerät an das Stromnetz anschließen.
- Schließen Sie das Gerät an eine Netzsteckdose mit einer Nennleistung von mindestens 10 Ampere an.
- Der Stecker des Geräts muss mit dem Steckdosentyp des Stromanschlusses übereinstimmen. Der Gerätestecker darf unter keinen Umständen modifiziert werden. Keine Adapter für den Stecker verwenden.
- Verwenden Sie das Gerät nicht, wenn das Netzkabel oder der Stecker beschädigt ist.
- Ziehen Sie nicht am Versorgungskabel. Benutzen Sie das elektrische Kabel nicht zum Anheben oder Transportieren des Geräts.
- Den Stecker nicht am Kabel aus der Dose ziehen.
- Überprüfen Sie den Zustand des Versorgungskabels. Wenn sie beschädigt ist, besteht die Gefahr eines Stromschlags.

- Achten Sie darauf, dass das Netzkabel nicht frei hängt oder mit den heißen Oberflächen des Geräts in Berührung kommt.
- Sollte ein Teil der Geräteverkleidung beschädigt sein, ist die Stromzufuhr umgehend zu unterbrechen, um einen möglichen elektrischen Schlag zu vermeiden.
- Berühren Sie den Stecker nicht mit feuchten Händen.
- Nur für den Gebrauch in Innenräumen.
- Verwenden oder lagern Sie das Gerät nicht im Freien.
- Lassen Sie das Gerät nicht im Regen stehen und setzen Sie es keiner Feuchtigkeit aus. Wenn Wasser in das Gerät eindringt, erhöht sich die Gefahr eines Stromschlags.
- Die Temperatur der zugänglichen Oberflächen kann hoch sein, wenn das Gerät in Betrieb ist.
- Berühren Sie keine erhitzten Teile, da dies zu schweren Verbrennungen führen kann.

elektromagnetische Verträglichkeit, die Richtlinie 2011/65/EU zur Beschränkung der Verwendung bestimmter gefährlicher Stoffe in Elektro- und Elektronikgeräten und die Richtlinie 2009/125/EC über die Anforderungen an die umweltgerechte Gestaltung energiebetriebener Produkte.

## BETRIEB

- Unsachgemäße Verwendung oder Nichteinhaltung der Gebrauchsanweisung kann Gefahren zur Folge haben und führt zum Erlöschen der Garantieansprüche sowie der Haftung des Herstellers.

## STÖRUNGEN UND REPARATUR

- Bei Schäden und Störungen bringen Sie das Gerät zu einem zugelassenen Technischen Kundendienst. Versuchen Sie nicht, das Gerät selbst auseinanderzubauen und zu reparieren. Das könnte Gefahren zur Folge haben.

## FÜR DIE EU-AUSFÜHRUNGEN DES PRODUKTS UND/ODER FÜR LÄNDER, IN DENEN DIESE VORSCHRIFTEN ANZUWENDEN SIND: ÖKOLOGIE UND RECYCLING DES PRODUKTS

- Die zur Herstellung des Verpackungsmaterials dieses Geräts verwendeten Materialien sind im Sammel-, Klassifizierung- und Recyclingsystem integriert. Wenn Sie es entsorgen möchten, können Sie die öffentlichen Container für die einzelnen Materialarten verwenden.
- Das Produkt ist frei von umweltschädlichen Konzentrationen von Substanzen.



Dieses Symbol weist darauf hin, dass das Produkt, wenn Sie es am Ende seiner Lebensdauer entsorgen wollen, in geeigneter Weise bei einer zugelassenen Entsorgungsstelle abzugeben ist, um die

getrennte Sammlung von Elektro- und Elektronikgeräte-Abfall (WEEE) sicherzustellen.

- Dieses Gerät erfüllt die Richtlinie 2014/35/EU über Niederspannung, die Richtlinie 2014/30/EU über

**TOESTEL  
BUON GIORNO MINI**

Geachte klant,

Hartelijk dank voor uw keuze voor een product van het merk SOLAC.

De technologie, het ontwerp en de functionaliteit van dit product, dat voldoet aan de meest strikte kwaliteitseisen, staan garant voor langdurige tevredenheid.

**VEILIGHEIDSADVIES EN  
WAARSCHUWINGEN**

- Lees deze instructies zorgvuldig voordat u het apparaat inschakelt en bewaar ze voor toekomstig gebruik. Het niet opvolgen en naleven van deze instructies kan een ongeluk tot gevolg hebben.
- Reinig voor gebruik alle onderdelen van het product die in contact komen met voedsel, zoals aangegeven in het hoofdstuk over reiniging.
- Dit apparaat kan worden gebruikt door kinderen vanaf 8 jaar en personen met beperkte fysieke, zintuiglijke of mentale capaciteiten of gebrek aan ervaring en kennis, als zij onder toezicht staan of instructie hebben gekregen over het veilige gebruik van het apparaat en de gevaren begrijpen. Kinderen mogen niet met het apparaat spelen. Reiniging en gebruikersonderhoud mogen niet door kinderen worden uitgevoerd, tenzij ze ouder zijn dan 8 jaar en onder toezicht staan.
- Houd het apparaat en het snoer buiten het bereik van kinderen jonger dan 8 jaar.
- Dit apparaat is niet bedoeld voor gebruik met een externe timer of een apart afstandsbedieningssysteem.
- Het brood kan verbranden, gebruik de broodrooster daarom niet in de buurt van of onder brandbaar materiaal, zoals gordijnen.
- Als de voedingskabel beschadigd is, moet het door de fabrikant, zijn klantenservice of vergelijkbaar gekwalificeerd personeel vervangen worden, om eventuele risico's te vermijden.
- Dit apparaat is uitsluitend bestemd voor huishoudelijk gebruik, niet voor professioneel of industrieel gebruik.
- De buitenkant kan heet worden wanneer het apparaat in werking is.
- Alvorens het apparaat op het lichtnet aan te sluiten, controleer dat de aangegeven spanning op het kenplaatje overeenkomt met de netspanning.
- Sluit het apparaat aan op een stopcontact van minstens 10 ampère.
- De stekker van het apparaat moet geschikt zijn voor het stopcontact. Wijzig de stekker niet. Gebruik geen adapters.
- Gebruik het apparaat niet als het netsnoer of de stekker beschadigd is.
- Trek niet aan de voedingskabel. Gebruik het snoer nooit om het apparaat op te tillen, te transporteren of om de stekker uit het stopcontact te trekken.
- Wikkel het stroomsnoer niet om het apparaat.
- Controleer de toestand van de voedingskabel. Als deze beschadigd is, verhoogt dit het risico van een elektrische schok.
- Laat het snoer niet vrij hangen of in contact komen met de hete oppervlakken van het apparaat.
- Als de behuizing van het apparaat breekt, moet het apparaat onmiddellijk van het lichtnet worden losgekoppeld om de kans op een elektrische schok te voorkomen.
- Raak de stekker niet met natte handen aan.
- Alleen voor gebruik binnenshuis.



- Gebruik of bewaar het apparaat niet buitenshuis.
- Stel het apparaat niet bloot aan regen of vocht. Als er water in het apparaat komt, verhoogt dit het risico op elektrische schokken.
- De temperatuur van de toegankelijke oppervlakken kan hoog zijn wanneer het apparaat in gebruik is.
- Raak geen verwarmde onderdelen aan, want dit kan ernstige brandwonden veroorzaken.

## REPARATIES

- Ieder verkeerd gebruik of het niet opvolgen van de gebruiksaanwijzing doet de garantie en de aansprakelijkheid van de fabrikant vervallen.

## STORINGEN EN REPARATIE

- Breng het apparaat bij storing naar een erkende Technische Dienst. Probeer het apparaat niet zelf te demonteren of te repareren, want dit kan gevaarlijk zijn.

## VOOR EU-VERSIES VAN HET PRODUCT EN/OF INDIEN VAN TOEPASSING IN UW LAND:

### MILIEUVRIENDELIJKHEID EN HERGEBRUIK VAN HET PRODUCT

- Het verpakkingsmateriaal van dit apparaat is geschikt voor inzameling, classificatie en hergebruik. U kunt dit materiaal wegwerpen in de openbare afvalcontainers die voor de desbetreffende typen materiaal zijn bestemd.
- Het product bevat geen stoffen in concentraties die als schadelijk voor het milieu beschouwd kunnen worden.



Dit symbool betekent dat u het product aan het eind van zijn levenscyclus moet afgeven aan een erkende afvalverwerker ten behoeve van de gescheiden verwerking van Afgedankte Elektrische en

Elektronische Apparatuur (AEEA).

- Dit apparaat voldoet aan de laagspanningsrichtlijn 2014/35/EU, de richtlijn 2014/30/EU met betrekking tot elektromagnetische compatibiliteit, de richtlijn 2011/65/EU met betrekking tot beperkingen in de toepassing van bepaalde gevaarlijke stoffen in elektrische en elektronische apparaten en de richtlijn 2009/125/EC met betrekking tot de eisen inzake het ecologisch ontwerp van energie-gerelateerde producten.

**PRĂJITOR DE PÂINE  
BUON GIORNO MINI**

Stimate client,

Mulțumim pentru că ați ales să achiziționați un produs marca SOLAC.

Datorită tehnologiei sale, designului și modului de funcționare, precum și faptului că depășește cele mai stricte standarde de calitate, se poate garanta o utilizare pe deplin satisfăcătoare și de lungă durată a produsului.

**SFATURI DE SIGURANȚĂ ȘI  
AVERTISMENTE**

- Citiți cu atenție aceste instrucțiuni înainte de a porni aparatul și păstrați-le pentru consultări ulterioare. Nerespectarea acestor instrucțiuni poate provoca un accident.
- Curățați toate părțile produsului care vor intra în contact cu alimentele înainte de utilizare, așa cum este indicat în secțiunea de curățare.
- Acest aparat poate fi utilizat de copii cu vârste începând de la 8 ani și de persoane cu capacități fizice, senzoriale sau mentale reduse sau cu lipsă de experiență și cunoștințe, dacă au fost supravegheați sau instruiți cu privire la utilizarea aparatului într-un mod sigur și dacă înțeleg pericolele implicate. Copiii nu trebuie să se joace cu aparatul. Curățarea și întreținerea de către utilizator nu trebuie efectuate de copii decât dacă aceștia au peste 8 ani și sunt supravegheați.
- Țineți aparatul și cablul acestuia departe de copiii sub 8 ani.
- Acest aparat nu este destinat să fie operat cu ajutorul unui temporizator extern sau al unui sistem de telecomandă separat.
- Pâinea poate arde, prin urmare nu utilizați prăjitorul de pâine în apropierea sau sub materiale combustibile, cum ar fi perdelele.
- Dacă cablul de alimentare este deteriorat, acesta trebuie înlocuit de producător, de agentul de service sau de persoane calificate în mod similar, pentru a evita pericolul.
- Acest aparat este destinat exclusiv utilizării casnice, nu utilizării profesionale, industriale.
- Suprafața exterioară se poate încălzi atunci când aparatul este în funcțiune.
  - Asigurați-vă că tensiunea indicată pe plăcuța de identificare a aparatului corespunde tensiunii de la priză, înainte de a branșa aparatul.
  - Conectați aparatul la o priză de cel puțin 10 amperi.
  - Ștecărul aparatului trebuie să intre corect în priză. Nu modificați ștecărul. Nu utilizați adaptoare pentru ștecăre.
  - Nu utilizați aparatul dacă cablul de alimentare sau ștecherul este deteriorat.
  - Nu trageți de cablul de alimentare. Nu utilizați niciodată cablul de alimentare pentru a ridica, transporta sau deconecta aparatul.
  - Nu înfășurați cablul electric în jurul aparatului.
  - Verificați starea cablului de alimentare. Dacă este deteriorat, va crește riscul de șoc electric.
  - Nu lăsați cablul de alimentare să atârne liber sau să intre în contact cu suprafețele fierbinți ale aparatului.
  - Dacă carcasa aparatului se rupe, deconectați imediat aparatul de la rețea pentru a preveni posibilitatea unui șoc electric.
  - Nu atingeți ștecherul cu mâinile ude.
  - Numai pentru utilizare în interior.
  - Nu utilizați și nu depozitați aparatul în aer liber.
  - Nu lăsați aparatul afară în ploaie sau expus la umiditate. Dacă apa pătrunde în aparat, acest lucru va crește riscul de electrocutare.
  - Temperatura suprafețelor accesibile poate fi ridicată atunci când aparatul este în uz.

- Nu atingeți nicio parte încălzită, deoarece acest lucru poate provoca arsuri grave.

#### **DEPANARE**

- Orice utilizare necorespunzătoare sau nerespectarea instrucțiunilor de utilizare face ca garanția și răspunderea producătorului să devină nulă și neavenită.

#### **ANOMALII ȘI REPARAȚII**

- Dacă apar probleme, duceți aparatul la un serviciu de asistență tehnică autorizat. Nu încercați să-l demontați sau să-l reparați fără ajutor, deoarece poate fi periculos.

#### **PENTRU VERSIUNILE UE ALE PRODUSELOR ȘI/SAU ÎN CAZUL ÎN CARE ESTE OBLIGATORIU ÎN ȚARA DVS: ECOLOGIE ȘI RECICLAREA PRODUSULUI**

- Materialele din care este alcătuit ambalajul acestui produs sunt incluse într-un sistem de colectare, clasificare și reciclare. Dacă doriți să le aruncați, vă rugăm să folosiți puzele publice corespunzătoare fiecărui tip de material.
- Produsul nu conține substanțe în concentrații care ar putea fi considerate ca dăunătoare pentru mediu.



Acest simbol înseamnă că, în cazul în care doriți să aruncați aparatul la încheierea duratei sale de funcționare, trebuie să-l duceți la un centru de colectare a deșeurilor autorizat, în vederea colectării selective a deșeurilor de echipamente electrice și electronice (WEEE).

- Acest aparat respectă Directiva 2014/35/EU cu privire la echipamentele electrice destinate utilizării în cadrul unor anumite limite de tensiune, Directiva 2014/30/EU cu privire la compatibilitatea electromagnetică, Directiva 2011/65/EU privind restricțiile de utilizare a anumitor substanțe periculoase în echipamentele electrice și electronice, precum și Directiva 2009/125/EC de instituire a unui cadru pentru stabilirea cerințelor în materie de proiectare ecologică aplicabile produselor cu impact energetic.

**TOSTER  
BUON GIORNO MINI**

Szanowny Kliencie,

Dziękujemy, że zdecydowali się Państwo na zakup produktu marki SOLAC.

Jego technologia, forma i funkcjonalność, jak również fakt, że spełnia on wszelkie normy jakości, dostarczy Państwu pełnej satysfakcji przez długi czas.

**WSKAZÓWKI BEZPIECZEŃSTWA I  
OSTRZEŻENIA**

- Przed włączeniem urządzenia należy uważnie przeczytać niniejszą instrukcję i zachować ją na przyszłość. Niedostosowanie się i nieprzestrzeganie niniejszych instrukcji może doprowadzić do wypadku.
- Przed użyciem należy wyczyścić wszystkie części produktu, które będą miały kontakt z żywnością, zgodnie ze wskazówkami zawartymi w części dotyczącej czyszczenia.
- To urządzenie może być używane przez dzieci w wieku od 8 lat i starsze oraz osoby o ograniczonych zdolnościach fizycznych, sensorycznych lub umysłowych lub nieposiadające doświadczenia i wiedzy, jeśli są one nadzorowane lub zostały poinstruowane w zakresie korzystania z urządzenia w bezpieczny sposób i rozumieją związane z tym zagrożenia. Dzieci nie powinny bawić się urządzeniem. Czyszczenie i konserwacja nie mogą być wykonywane przez dzieci, chyba że mają one więcej niż 8 lat i są nadzorowane.
- Urządzenie i jego przewód należy przechowywać w miejscu niedostępnym dla dzieci w wieku poniżej 8 lat.
- To urządzenie nie jest przeznaczone do obsługi za pomocą zewnętrznego timera lub oddzielnego systemu zdalnego sterowania.
- Pieczywo może się zapalić, dlatego nie należy używać tosteru w pobliżu lub pod materiałami łatwopalnymi, takimi jak zasłony.
- Jeśli przewód zasilający jest uszkodzony, w celu uniknięcia zagrożenia musi on zostać wymieniony przez producenta lub autoryzowany przez producenta serwis lub przez osoby o odpowiednich kwalifikacjach.
- To urządzenie jest przeznaczone wyłącznie do użytku domowego, a nie profesjonalnego lub przemysłowego.
- Zewnętrzna powierzchnia może się nagrzewać podczas pracy urządzenia.
- Przed podłączeniem maszyny do sieci, sprawdzić czy napięcie wskazane na tabliczce znamionowej odpowiada napięciu sieci.
- Podłączyć urządzenie do gniazdka sieciowego o natężeniu co najmniej 10 amperów.
- Wtyczka urządzenia powinna być zgodna z podstawą elektryczną gniazdka. Nigdy nie modyfikować wtyczki. Nie używać przejściówek dla wtyczki.
- Nie używaj urządzenia, jeśli przewód zasilający lub wtyczka są uszkodzone.
- Nie ciągnąć za przewód zasilający. Nie używać nigdy kabla elektrycznego do podnoszenia, przenoszenia ani wyłączania urządzenia.
- Nie zwiijać kabla elektrycznego podłączenia wokół urządzenia.
- Sprawdzić stan przewodu zasilającego. Jego uszkodzenie zwiększa ryzyko porażenia prądem.

- Nie wolno dopuścić, aby przewód zasilający zwisał swobodnie lub stykał się z gorącymi powierzchniami urządzenia.
- Jeżeli obudowa urządzenia pęknie, należy natychmiast odłączyć urządzenie od sieci, aby zapobiec możliwości porażenia prądem.
- Nie dotykać wtyczki mokrymi rękoma.
- Tylko do użytku wewnątrz pomieszczeń.
- Nie używaj ani nie przechowuj urządzenia na zewnątrz.
- Nie należy pozostawiać urządzenia na deszczu ani narażać go na działanie wilgoci. Jeśli do urządzenia dostanie się woda, zwiększy to ryzyko porażenia prądem elektrycznym.
- Temperatura dostępnych powierzchni może być wysoka, gdy urządzenie jest używane.
- Nie należy dotykać żadnych rozgrzanych części, ponieważ może to spowodować poważne oparzenia.

#### **OBSŁUGA**

- Jakikolwiek niewłaściwe użycie lub nieprzestrzeganie instrukcji obsługi powoduje unieważnienie gwarancji i odpowiedzialności producenta.

#### **NIEPRAWIDŁOŚCI I NAPRAWA**

- W razie awarii zanieść urządzenie do autoryzowanego Serwisu Technicznego. Nie próbować rozbierać urządzenia ani go naprawiać, ponieważ może to być niebezpieczne.

#### **DLA URZĄDZEŃ WYPRODUKOWANYCH W UNII EUROPEJSKIEJ I W PRZYPADKU WYMAGAŃ PRAWNYCH OBOWIĄZUJĄCYCH W DANYM KRAJU: EKOLOGIA I ZARZĄDZANIE ODPADAMI**

- Materiały, z których wykonane jest opakowanie tego urządzenia, znajdują się w ramach systemu zbierania, klasyfikacji oraz ich odzysku. Jeżeli chcecie Państwo się ich pozbyć, należy umieścić je w kontenerze przeznaczonym do tego typu materiałów.
- Produkt nie zawiera koncentracji substancji, które mogłyby być uznane za szkodliwe dla środowiska.



Symbol ten oznacza, że jeśli chcecie się Państwo pozbyć tego produktu po zakończeniu okresu jego użytkowania, należy go przekazać przy zastosowaniu określonych środków do autoryzowanego

podmiotu zarządzającego odpadami w celu przeprowadzenia selektywnej zbiórki Odpadów Urządzeń Elektrycznych i Elektronicznych (WEEE).

- To urządzenie jest zgodne z dyrektywą 2014/35/EU niskonapięciowych 2014/30/EU o Kompatybilność elektromagnetycznej, z dyrektywą 2011/65/EU w sprawie

ograniczenia stosowania niektórych niebezpiecznych substancji w sprzęcie elektrycznym i elektronicznym oraz dyrektywą 2009/125/EC w sprawie wymogów dotyczących ekoprojektu stosowanego w produktach związanych z energią.

**ТОСТЕР  
BUON GIORNO MINI**

Уважаеми клиенти,

Много благодарим, че избрахте да закупите продукт на марката SOLAC.

Технологията, дизайнът и функционалността на същия, както и фактът, че той надвишава най-стриктните норми за качество ще Ви донесат пълно и дълготрайно задоволство от него.

**СЪВЕТИ И ПРЕДУПРЕЖДЕНИЯ ЗА  
БЕЗОПАСНОСТ**

- Прочетете внимателно тези инструкции, преди да включите уреда, и ги запазете за бъдещи справки. Несъобразяването с настоящите указания може да стане причина за произшествие.
- Преди употреба почистете всички части на продукта, които ще бъдат в контакт с храна, както е посочено в раздела за почистване.
- Този уред може да се използва от деца на възраст от 8 години и нагоре, както и от лица с намалени физически, сетивни или умствени способности или с липса на опит и познания, ако са получили надзор или инструкции относно използването на уреда по безопасен начин и разбират свързаните с него опасности. Децата не трябва да си играят с уреда. Почистването и поддръжката от потребителя не трябва да се извършват от деца, освен ако те не са на възраст над 8 години и не са под надзор.
- Съхранявайте уреда и кабела му на място, недостъпно за деца под 8 години.
- Този уред не е предназначен да се управлява с помощта на външен таймер или отделна система за дистанционно управление.
- Хлябът може да изгори, затова не използвайте тостера в близост до или под горими материали, като например завеси.
- В случай, че захранващият кабел е повреден, същият следва да бъде заменен от производителя, от службата за поддръжка или подобен квалифициран персонал, с цел да бъде избегнато произшествие.
- Този уред е предназначен само за домашна употреба, а не за професионална или промишлена употреба.
- Външната повърхност може да се нагрее, когато уредът работи.
- Преди включване на уреда към мрежата, уверете се, че посоченият на табелката волтаж с характеристиките съвпада с волтажа на мрежата.
- Свържете уреда към електрически контакт с мощност най-малко 10 ампера.
- Щепселът на уреда следва да съвпада по вид с електрическия контакт. В никакъв случай не променяйте вида на щепсела. Не използвайте адаптори за щепсела.
- Не използвайте уреда, ако захранващият кабел или щепселът са повредени.
- Не дърпайте захранващия кабел. В никакъв случай не използвайте електрическия кабел за повдигане, пренасяне или изключване на апарата.
- Не навивайте електрическия кабел около уреда.
- Проверете състоянието на захранващия кабел. Ако тя е повредена, това ще увеличи риска от токов удар.

- Не позволявайте на захранващия кабел да виси свободно или да влиза в контакт с горещите повърхности на уреда.
- Ако корпусът на уреда се счупи, незабавно изключете уреда от електрическата мрежа, за да предотвратите възможността от токов удар.
- Не докосвайте щепсела за включване в мрежата с мокри ръце.
- Само за употреба на закрито.
- Не използвайте и не съхранявайте уреда на открито.
- Не оставяйте уреда на дъжд или изложен на влага. Ако в уреда попадне вода, това ще увеличи риска от токов удар.
- Температурата на достъпните повърхности може да е висока, когато уредът се използва.
- Не докосвайте нагорещените части, тъй като това може да доведе до сериозни изгаряния.

### **СЕРВИЗ**

- Всяка неправилна употреба или неспазване на инструкциите за употреба води до отпадане на гаранцията и отговорността на производителя.

### **НЕИЗПРАВНОСТИ И РЕМОНТ**

- В случай на неизправност, моля отнесете уреда в оторизиран сервиз за техническо обслужване. Моля не се опитвайте да разглобявате уреда или пък да го поправяте - това е опасно.

### **ЗА РАЗНОВИДНОСТИТЕ ЕУ НА ТОВА ИЗДЕЛИЕ И/ИЛИ В СЛУЧАЯ, ПРИЛОЖИМ ЗА ВАШАТА СТРАНА: ОПАЗВАНЕ НА ОКОЛНАТА СРЕДА И РЕЦИКЛИРАНЕ НА ИЗДЕЛИЕТО.**

- Материалите, от които изработена опаковката на този електроуред са включени в системата за тяхното събиране, класифициране и рециклиране. Ако желаете да се освободите от тях, използвайте обществените контейнери, пригодени за всеки отделен вид материал.
- В изделието отсъстват концентрации на вещества, които могат да бъдат определени като вредни за околната среда.



Този символ означава, че ако желаете да се освободите от уреда, след като експлоатационният му живот е изтекъл, трябва да го предадете по подходящ начин на фирма за преработка на

отпадъци, оторизирана за разделно събиране на отпадъци от електрическо и електронно оборудване (ОЕЕО).

- Настоящият уред изпълнява Директива 2014/35/EU за ниски напрежения, Директива 2014/30/EU за електромагнитно съответствие и с Директива 2011/65/EU за ограниченията при употреба на някои определени опасни вещества в електрически и електронни апарати и с Директива 2009/125/ЕС за изискванията за екологичен дизайн, приложими към изделия, свързани с енергия.

**ΦΡΥΓΑΝΙΕΡΑ  
BUON GIORNO MINI**

Αξιότιμε πελάτη,

Σας ευχαριστούμε πολύ που επιλέξατε να αγοράσετε ένα προϊόν της μάρκας SOLAC.

Η τεχνολογία, ο σχεδιασμός και η λειτουργία του, σε συνδυασμό με το γεγονός ότι το προϊόν πληροί τις αυστηρότερες προδιαγραφές ποιότητας θα σας εξασφαλίσουν πλήρη ικανοποίηση για πολύ καιρό.

**ΣΥΜΒΟΥΛΕΣ ΑΣΦΑΛΕΙΑΣ ΚΑΙ  
ΠΡΟΕΙΔΟΠΟΙΗΣΕΙΣ**

- Διαβάστε προσεκτικά αυτές τις οδηγίες πριν θέσετε σε λειτουργία τη συσκευή και φυλάξτε τις για μελλοντική αναφορά. Η μη τήρηση και μη συμμόρφωση με τις εν λόγω οδηγίες μπορούν να οδηγήσουν σε ατύχημα.
- Καθαρίστε όλα τα μέρη του προϊόντος που θα έρθουν σε επαφή με τρόφιμα πριν από τη χρήση, όπως αναφέρεται στην ενότητα καθαρισμού.
- Αυτή η συσκευή μπορεί να χρησιμοποιηθεί από παιδιά ηλικίας από 8 ετών και άνω και από άτομα με μειωμένες σωματικές, αισθητηριακές ή διανοητικές ικανότητες ή έλλειψη εμπειρίας και γνώσεων, εφόσον έχουν λάβει επίβλεψη ή οδηγίες σχετικά με τη χρήση της συσκευής με ασφαλή τρόπο και κατανοούν τους κινδύνους που ενέχει. Τα παιδιά δεν πρέπει να παίζουν με τη συσκευή. Ο καθαρισμός και η συντήρηση από τον χρήστη δεν πρέπει να γίνεται από παιδιά, εκτός εάν είναι μεγαλύτερα των 8 ετών και επιβλέπονται.
- Φυλάξτε τη συσκευή και το καλώδιό της μακριά από παιδιά κάτω των 8 ετών.
- Αυτή η συσκευή δεν προορίζεται για λειτουργία μέσω εξωτερικού χρονοδιακόπτη ή ξεχωριστού συστήματος τηλεχειρισμού.
- Το ψωμί μπορεί να καεί, επομένως μην χρησιμοποιείτε την τοστιέρα κοντά ή κάτω από εύφλεκτα υλικά, όπως κουρτίνες.
- Αν το καλώδιο τροφοδοσίας έχει υποστεί ζημιά, πρέπει να αντικατασταθεί από τον κατασκευαστή, από το τμήμα του εξυπηρέτησης μετά την πώληση, ή από παρεμφερές ειδικευμένο προσωπικό, ώστε να αποφεύγεται τυχόν κίνδυνος.
- Αυτή η συσκευή προορίζεται μόνο για οικιακή χρήση και όχι για επαγγελματική, βιομηχανική χρήση.
- Η εξωτερική επιφάνεια μπορεί να ζεσταθεί όταν η συσκευή λειτουργεί.
- Πριν συνδέσετε τη συσκευή στο ρεύμα, ελέγξτε ότι η τάση που αναφέρεται στην πινακίδα σήμανσης συμπίπτει με την τάση του ρεύματος.
- Συνδέστε τη συσκευή σε πρίζα δικτύου με ονομαστική ισχύ τουλάχιστον 10 αμπέρ.
- Το βύσμα της πρίζας της συσκευής πρέπει να συμπίπτει με την ηλεκτρική βάση λήψης ρεύματος. Μην αλλάζετε ποτέ το βύσμα της πρίζας. Μην χρησιμοποιείται μετασχηματιστές στο βύσμα της πρίζας.
- Μην χρησιμοποιείτε τη συσκευή εάν το καλώδιο τροφοδοσίας ή το βύσμα έχει υποστεί ζημιά.
- Μην τραβάτε το καλώδιο τροφοδοσίας. Μην χρησιμοποιείτε ποτέ το ηλεκτρικό καλώδιο για να σηκώνετε, να μεταφέρετε ή να βγάλετε από την πρίζα τη συσκευή.
- Μην τυλίγετε το ηλεκτρικό καλώδιο σύνδεσης γύρω από τη συσκευή.



- Ελέγξτε την κατάσταση του καλωδίου τροφοδοσίας. Εάν υποστεί ζημιά, θα αυξηθεί ο κίνδυνος ηλεκτροπληξίας.
- Μην αφήνετε το καλώδιο τροφοδοσίας να κρέμεται ελεύθερα ή να έρχεται σε επαφή με τις καυτές επιφάνειες της συσκευής.
- Εάν το περίβλημα της συσκευής σπάσει, αποσυνδέστε αμέσως τη συσκευή από το ηλεκτρικό δίκτυο για να αποφύγετε την πιθανότητα ηλεκτροπληξίας.
- Μην αγγίζετε το βύσμα σύνδεσης με υγρά χέρια.
- Μόνο για χρήση σε εσωτερικούς χώρους.
- Μην χρησιμοποιείτε και μην αποθηκεύετε τη συσκευή σε εξωτερικούς χώρους.
- Μην αφήνετε τη συσκευή έξω στη βροχή ή εκτεθειμένη σε υγρασία. Εάν εισέλθει νερό στη συσκευή, αυτό θα αυξήσει τον κίνδυνο ηλεκτροπληξίας.
- Η θερμοκρασία των προσβάσιμων επιφανειών μπορεί να είναι υψηλή όταν η συσκευή είναι σε χρήση.
- Μην αγγίζετε οποιοδήποτε θερμαινόμενο μέρος, καθώς αυτό μπορεί να προκαλέσει σοβαρά εγκαύματα.

- Το παρόν προϊόν συμμορφώνεται με την οδηγία 2014/35/EU χαμηλής τάσης, με την οδηγία 2014/30/EU για την ηλεκτρομαγνητική συμβατότητα, με την οδηγία 2011/65/EU για τον περιορισμό της χρήσης ορισμένων επικίνδυνων ουσιών σε ηλεκτρικό και ηλεκτρονικό εξοπλισμό και με την οδηγία 2009/125/EC για τις απαιτήσεις οικολογικού σχεδιασμού όσον αφορά τα συνδεδεμένα με την ενέργεια προϊόντα.

## ΛΕΙΤΟΥΡΓΙΑ

- Τυχόν κακή χρήση ή μη τήρηση των οδηγιών χρήσης καθιστά την εγγύηση και την ευθύνη του κατασκευαστή άκυρη.

## ΠΡΟΒΛΗΜΑΤΑ ΚΑΙ ΕΠΙΣΚΕΥΕΣ

- Σε περίπτωση βλάβης, μεταφέρετε τη συσκευή σε εγκεκριμένη υπηρεσία τεχνικής βοήθειας. Μην προσπαθήσετε να την αποσυναρμολογήσετε ή να την επισκευάσετε γιατί μπορεί να εκτεθείτε σε κίνδυνο.

## ΓΙΑ ΤΙΣ ΕΚΔΟΧΕΣ ΕΕ ΤΗΣ ΣΥΣΚΕΥΗΣ ΚΑΙ/Η ΕΦΟΣΟΝ ΙΣΧΥΟΥΝ ΤΑ ΠΑΡΑΚΑΤΩ ΣΤΗ ΧΩΡΑ ΣΑΣ: ΟΙΚΟΛΟΓΙΑ ΚΑΙ ΑΝΑΚΥΚΛΩΣΙΜΟΤΗΤΑ ΤΟΥ ΠΡΟΪΟΝΤΟΣ

- Τα υλικά που απαρτίζουν τη συσκευασία αυτής της συσκευής, συμμετέχουν σε πρόγραμμα αποκομιδής, ταξινόμησης και ανακύκλωσης τους. Αν θέλετε να απαλλαγείτε από αυτά τα υλικά, μπορείτε να χρησιμοποιήσετε τους δημόσιους κάδους που ενδείκνυνται για κάθε είδος υλικού.
- Το προϊόν δεν περιέχει συγκεντρώσεις ουσιών που μπορούν να θεωρηθούν επιζήμιες για το περιβάλλον.



Αυτό το σύμβολο σημαίνει ότι εάν θέλετε να απαλλαγείτε από το προϊόν, όταν έχει ολοκληρωθεί ο κύκλος ζωής του, οφείλετε να το εναποθέσετε, με τα κατάλληλα μέσα, στα χέρια ενός διαχειριστή αποβλήτων,

εγκεκριμένου για την επιλεκτική συλλογή αποβλήτων ειδών ηλεκτρικού και ηλεκτρονικού εξοπλισμού (ΑΗΗΕ).

**ТОСТЕР  
BUON GIORNO MINI**

Уважаемый клиент!

Большое спасибо, что решили приобрести товар бренда SOLAC.

Он выполнен с применением передовых технологий, имеет элегантный дизайн, надежную конструкцию и превышает наиболее требовательные стандарты качества, что обеспечит полное соответствие вашим требованиям и продолжительный срок службы.

**СОВЕТЫ ПО БЕЗОПАСНОСТИ И  
ПРЕДУПРЕЖДЕНИЯ**

- Перед включением прибора внимательно прочитайте данную инструкцию и сохраните ее для дальнейшего использования. Ненадлежащее соблюдение этой инструкции может быть причиной несчастного случая.
- Перед использованием очистите все части прибора, которые будут соприкасаться с пищей, как указано в разделе “Очистка”.
- Этим прибором могут пользоваться дети в возрасте от 8 лет и старше, а также люди с ограниченными физическими, сенсорными или умственными способностями или с недостаточным опытом и знаниями, если они получили надзор или инструктаж по безопасному использованию прибора и понимают связанные с ним опасности. Дети не должны играть с прибором. Чистка и обслуживание прибора не должны производиться детьми, если они не старше 8 лет и не находятся под присмотром.
- Храните прибор и его шнур в недоступном для детей младше 8 лет месте.
- Данный прибор не предназначен для управления с помощью внешнего таймера или отдельной системы дистанционного управления.
- Хлеб может подгореть, поэтому не используйте тостер вблизи или под горючими материалами, например, занавесками.
- Если шнур питания поврежден, во избежание опасности он должен быть заменен производителем, специалистом по техническому обслуживанию или другим квалифицированным специалистом.
- Этот прибор предназначен только для домашнего использования, а не для профессионального или промышленного.
- Внешняя поверхность может нагреваться во время работы прибора.
  - Прежде чем включить электроприбор, убедитесь, что напряжение на его табличке соответствует напряжению в сети;
  - Подключите прибор к сетевой розетке номинальной мощностью не менее 10 ампер.
  - Сетевая вилка должна подходить к розетке. Не допускается вносить изменения в вилку сетевого шнура. Не допускается использовать переходники для розетки.
  - Не используйте прибор, если шнур питания или вилка повреждены.
  - Не дергайте за шнур питания. Не допускается использовать шнур питания, чтобы поднимать или переносить электроприбор, вынимать вилку из розетки, потянув за шнур.
  - Не накручивайте сетевой шнур на прибор.

- Проверьте состояние шнура питания. Если он поврежден, это увеличит риск поражения электрическим током.
- Не допускайте свободного свисания сетевого шнура или его контакта с горячими поверхностями прибора.
- При любом повреждении корпуса электроприбора немедленно отключите его от сети, чтобы не допустить поражения электрическим током.
- Не прикасайтесь к вилке влажными руками.
- Только для использования в помещении.
- Не используйте и не храните прибор на открытом воздухе.
- Не оставляйте прибор под дождем или под воздействием влаги. Если в прибор попадет вода, это увеличит риск поражения электрическим током.
- Во время работы прибора температура доступных поверхностей может быть высокой.
- Не прикасайтесь к нагретым частям, это может привести к серьезным ожогам.

электрическом и электронном оборудовании, а также Директивой 2009/125/ЕС по экологическим требованиям к изделиям, потребляющим энергию.

## ОБСЛУЖИВАНИЕ

- Любое неправильное использование или несоблюдение инструкций по эксплуатации делает гарантию и ответственность производителя недействительными.

## НЕИСПРАВНОСТИ И РЕМОНТ

- В случае неисправности отнесите электроприбор в сервисный центр. Не пытайтесь разбирать или ремонтировать без посторонней помощи, так как это может быть опасно.

## ДЛЯ ИЗДЕЛИЙ В ВЕРСИИ ЕС И/ИЛИ, ЕСЛИ ЭТОГО ТРЕБУЕТ ЗАКОНОДАТЕЛЬСТВО В ВАШЕЙ СТРАНЕ: ЭКОЛОГИЯ И ВТОРИЧНОЕ ИСПОЛЬЗОВАНИЕ

- Материалы упаковки прибора принимаются системой сбора и сортировки материалов для вторичного их использования. Для утилизации используйте бытовые контейнеры для каждого типа мусора.
- В изделии нет веществ в концентрациях, которые считаются вредными для окружающей среды.



Этот значок означает, что после окончания срока службы для утилизации электроприбора отнесите его в пункт сбора электрических и электронных отходов (WEEE).

- Этот прибор выполнен в соответствии с Директивой по низковольтному оборудованию 2014/35/EU, Директивой по электромагнитной совместимости 2014/30/EU, Директивой 2011/65/EU, ограничивающей использование некоторых опасных веществ в

**BRØDRISTER  
BUON GIORNO MINI**

Kære kunde,

Mange tak, fordi du valgte at købe et SOLAC-mærkeprodukt.

Takket være sin teknologi, design og drift og det faktum, at det overstiger de strengeste kvalitetsstandarder, kan en fuldt tilfredsstillende brug og lang produktlevetid sikres.

**SIKKERHEDSRÅD OG ADVARSLER**

- Læs denne vejledning omhyggeligt, før du tænder for apparatet, og gem den til senere brug. Manglende overholdelse og overholdelse af disse instruktioner kan føre til en ulykke.
- Rengør alle de dele af produktet, der kommer i kontakt med fødevarer, før brug, som angivet i afsnittet om rengøring.
- Dette apparat kan bruges af børn fra 8 år og opefter og af personer med nedsatte fysiske, sensoriske eller mentale evner eller manglende erfaring og viden, hvis de er blevet overvåget eller instrueret i at bruge apparatet på en sikker måde og forstår de involverede farer. Børn må ikke lege med apparatet. Rengøring og brugervedligeholdelse må ikke foretages af børn, medmindre de er ældre end 8 år og under opsyn.
- Opbevar apparatet og dets ledning utilgængeligt for børn under 8 år.
- Dette apparat er ikke beregnet til at blive betjent ved hjælp af en ekstern timer eller et separat fjernbetjeningssystem.
- Brødet kan brænde, brug derfor ikke brødristeren i nærheden af eller under brændbart materiale, som f.eks. gardiner.
- Hvis ledningen er beskadiget, skal den udskiftes af fabrikanten, dennes serviceagent eller en lignende kvalificeret person for at undgå fare.
- Dette apparat er kun beregnet til husholdningsbrug, ikke til professionel eller industriel brug.
- Den ydre overflade kan blive varm, når apparatet er i drift.
- Sørg for, at den spænding, der er angivet på klassificeringsetiketten, svarer til netspændingen, inden apparatet sættes i stikkontakten.
- Tilslut apparatet til en stikkontakt på mindst 10 ampere.
- Apparatets stik skal passe korrekt i stikkontakten. Du må ikke ændre stikket. Brug ikke stikadptere.
- Brug ikke apparatet, hvis ledningen eller stikket er beskadiget.
- Træk ikke i forsyningsledningen. Brug aldrig netledningen til at løfte apparatet op, bære eller tage stikket ud af stikkontakten.
- Sæt ikke netledningen rundt om apparatet.
- Kontroller forsyningsledningens tilstand. Hvis den er beskadiget, vil det øge risikoen for elektrisk stød.
- Lad ikke ledningen hænge frit eller komme i kontakt med apparatets varme overflader.
- Hvis apparatets kabinet går i stykker, skal du straks afbryde apparatet fra lysnettet for at forhindre muligheden for elektrisk stød.
- Rør ikke ved stikket med våde hænder.
- Kun til indendørs brug.
- Apparatet må ikke bruges eller opbevares udendørs.
- Efterlad ikke apparatet ude i regnen eller udsat for fugt. Hvis der kommer vand ind i apparatet, vil det øge risikoen for elektrisk stød.
- Temperaturen på de tilgængelige overflader kan være høj, når apparatet er i brug.
- Rør ikke ved opvarmede dele, da det kan forårsage alvorlige forbrændinger.

## TJENESTE

- Enhver forkert anvendelse eller manglende overholdelse af brugsanvisningen medfører, at garantien og producentens ansvar bortfalder.

## UREGELMÆSSIGHEDER OG REPARATION

- Tag apparatet til en autoriseret teknisk supporttjeneste, hvis der opstår problemer. Forsøg ikke at afmontere eller reparere uden hjælp, da dette kan være farligt.

## FOR EU-PRODUKTVERSIONER OG/ELLER I TILFÆLDE AF, AT DER ANMODES OM DET I DIT LAND:

### ØKOLOGI OG GENANVENDELIGHED AF PRODUKTET

- De materialer, som emballagen til dette apparat består af, indgår i et indsamlings-, klassificerings- og genvindingssystem. Hvis du ønsker at bortskaffe dem, skal du bruge de relevante offentlige containere til hver type materiale.
- Produktet indeholder ikke koncentrationer af stoffer, der kan betragtes som skadelige for miljøet.



Dette symbol betyder, at hvis du ønsker at bortskaffe produktet, når dets levetid er ophørt, skal du tage det til et godkendt affaldsmiddel til selektiv indsamling af affald af elektrisk og elektronisk udstyr

(WEEE).

- Dette apparat er i overensstemmelse med direktiv 2014/35/EU om lavspænding, direktiv 2014/30/EU om elektromagnetisk kompatibilitet, direktiv 2011/65/EU om begrænsning af anvendelsen af visse farlige stoffer i elektrisk og elektronisk udstyr og direktiv 2009/125/EF om krav til miljøvenligt design af energirelaterede produkter.

**NO**

Norsk (Oversatt fra originale instruksjoner)

**BRØDRISTER  
BUON GIORNO MINI**

Kjære kunde,

Tusen takk for at du valgte å kjøpe et SOLAC-merkeprodukt.

Takket være sin teknologi, design og drift og det faktum at den overgår de strengeste kvalitetsstandardene, kan en fullt tilfredsstillende bruk og lang levetid sikres.

**SIKKERHETSRÅD OG ADVARSLER**

- Les disse instruksjonene nøye før du slår på apparatet og oppbevar dem for fremtidig referanse. Unnlatelse av å følge og følge disse instruksjonene kan føre til en ulykke.
- Rengjør alle deler av produktet som kommer i kontakt med mat før bruk, som angitt i avsnittet om rengjøring.
- Dette apparatet kan brukes av barn fra 8 år og oppover og personer med reduserte fysiske, sensoriske eller mentale evner eller manglende erfaring og kunnskap hvis de har fått tilsyn eller instruksjoner om sikker bruk av apparatet og forstår farene som er forbundet med det. Barn skal ikke leke med apparatet. Rengjøring og brukervedlikehold skal ikke utføres av barn med mindre de er over 8 år og under oppsyn.
- Oppbevar apparatet og ledningen utilgjengelig for barn under 8 år.
- Dette apparatet er ikke beregnet på å betjenes ved hjelp av en ekstern timer eller et separat fjernkontrollsystem.
- Brødet kan brenne, bruk derfor ikke brødristeren i nærheten av eller under

brennbart materiale, for eksempel gardiner.

- Hvis strømledningen er skadet, må den byttes ut av produsenten, dens serviceagent eller en lignende kvalifisert person for å unngå fare.
  - Dette apparatet er kun beregnet for husholdningsbruk, ikke for profesjonell eller industriell bruk.
  - Den ytre overflaten kan bli varm når apparatet er i drift.
  - Forsikre deg om at spenningen som er angitt på klassifiseringsetiketten samsvarer med nettspenningen før du kobler til apparatet.
  - Koble apparatet til en stikkontakt på minst 10 ampere.
  - Apparats støpselet må passe ordentlig inn i stikkontakten. Ikke endre støpselet. Ikke bruk pluggadaptore.
  - Ikke bruk apparatet hvis strømledningen eller støpselet er skadet.
  - Ikke trekk i strømledningen. Bruk aldri strømledningen til å løfte opp, bære eller trekke ut støpselet.
  - Ikke pakk strømledningen rundt apparatet.
  - Sjekk tilstanden til strømledningen. Hvis den er skadet, vil det øke risikoen for elektrisk støt.
  - La ikke strømledningen henge fritt eller komme i kontakt med apparatets varme overflater.
  - Hvis apparatets kabinett går i stykker, koble apparatet fra strømmettet umiddelbart for å unngå muligheten for elektrisk støt.
  - Ikke berør støpselet med våte hender.
  - Kun til innendørs bruk.
  - Ikke bruk eller oppbevar apparatet utendørs.
  - Apparats må ikke stå ute i regn eller utsettes for fuktighet. Hvis det kommer vann inn i apparatet, øker risikoen for elektrisk støt.
  - Temperaturen på de tilgjengelige overflatene kan være høy når apparatet er i bruk.
  - Ikke ta på oppvarmede deler, da dette kan forårsake alvorlige brannskader.
- TJENESTE**
- Eventuelt misbruk eller unnlatelse av å følge bruksanvisningen gjør garantien og produsentens ansvar ugyldig.

## ANOMALIER OG REPARASJON

- Ta apparatet til en autorisert teknisk supporttjeneste hvis det oppstår problemer. Ikke prøv å demontere eller reparere uten hjelp, da dette kan være farlig.

## FOR EU-PRODUKTVERSJONER OG/ELLER I TILFELLE DET BLIR BEDT OM I DITT LAND:

### ØKOLOGI OG RESIRKULERBARHET AV PRODUKTET

- Materialene som emballasjen til dette apparatet består av, er inkludert i et innsamlings-, klassifiserings- og resirkuleringssystem. Skulle du ønske å avhende dem, bruk passende offentlige containere for hver type materiale.
- Produktet inneholder ikke konsentrasjoner av stoffer som kan anses som skadelige for miljøet.



Dette symbolet betyr at i tilfelle du ønsker å avhende produktet når arbeidslivet er avsluttet, ta det med til et autorisert avfallsmiddel for selektiv innsamling av elektrisk og elektronisk avfall (WEEE).

- Dette apparatet overholder direktiv 2014/35/EU om lavspenning, direktiv 2014/30/EU om elektromagnetisk kompatibilitet, direktiv 2011/65/EU om restriksjoner i bruk av visse farlige stoffer i elektrisk og elektronisk utstyr og direktiv 2009/125/EF om økodesignkrav for energirelaterte produkter.

**BRÖDRÖST  
BUON GIORNO MINI**

Kära kund,

Stort tack för att du valde att köpa en SOLAC-märktsprodukt.

Tack vare dess teknik, utformning och funktion och det faktum att den uppfyller de strängaste kvalitetsnormerna kan man vara säker på att den används på ett tillfredsställande sätt och har en lång livslängd.

**SÄKERHETSÅD OCH VARNINGAR**

- Läs dessa anvisningar noggrant innan du sätter igång apparaten och spara dem för framtida bruk. Om du inte följer och iakttar dessa anvisningar kan det leda till en olycka.
- Rengör alla delar av produkten som kommer i kontakt med livsmedel före användning, enligt anvisningarna i avsnittet om rengöring.
- Denna apparat kan användas av barn från 8 år och uppåt och personer med nedsatt fysisk, sensorisk eller mental förmåga eller brist på erfarenhet och kunskap, om de har fått tillsyn eller instruktioner om hur apparaten ska användas på ett säkert sätt och förstår de faror som finns. Barn får inte leka med apparaten. Rengöring och användarunderhåll får inte utföras av barn om de inte är äldre än 8 år och står under uppsikt.
- Förvara apparaten och dess sladd utom räckhåll för barn under 8 år.
- Denna apparat är inte avsedd att användas med hjälp av en extern timer eller ett separat fjärrkontrollsystem.
- Brödet kan brännas, använd därför inte brödrosten nära eller under brännbart material, t.ex. gardiner.
- Om sladden är skadad måste den bytas ut av tillverkaren, dess serviceagent eller en liknande kvalificerad person för att undvika fara.
- Denna apparat är endast avsedd för hushållsbruk, inte för yrkesmässig eller industriell användning.
- Den yttre ytan kan bli varm när apparaten är i drift.
- Kontrollera att den spänning som anges på märkskylten stämmer överens med nätspänningen innan du kopplar in apparaten.
- Anslut apparaten till ett eluttag på minst 10 ampere.
- Apparatsens stickpropp måste sitta ordentligt i eluttaget. Ändra inte kontakten. Använd inte adapter för stickproppar.
- Använd inte apparaten om nätkabeln eller stickkontakten är skadad.
- Dra inte i nätsladden. Använd aldrig nätkabeln för att lyfta upp, bära eller dra ur apparaten.
- Linda inte nätsladden runt apparaten.
- Kontrollera strömsladdens tillstånd. Om den är skadad ökar risken för elektriska stötar.
- Tillförselsladden får inte hänga fritt eller komma i kontakt med apparatens heta ytor.
- Om apparatens hölje går sönder, koppla omedelbart bort apparaten från elnätet för att förhindra risken för en elektrisk stöt.
- Rör inte kontakten med våta händer.
- Endast för inomhusbruk.
- Använd eller förvara inte apparaten utomhus.
- Låt inte apparaten stå ute i regn eller utsätt den för fukt. Om vatten tränger in i apparaten ökar risken för elektriska stötar.
- Temperaturen på de åtkomliga ytorna kan vara hög när apparaten används.
- Rör inte vid någon uppvärmd del, eftersom detta kan orsaka allvarliga brännskador.



## SERVICE

- Vid felaktig användning eller underlåtenhet att följa bruksanvisningarna upphör garantin och tillverkarens ansvar att gälla.

## AVVIKELSER OCH REPARATION

- Ta med apparaten till en auktoriserad teknisk supporttjänst om problem uppstår. Försök inte demontera eller reparera utan hjälp, eftersom det kan vara farligt.

## FÖR PRODUKTVERSIONER INOM EU OCH/ELLER OM DET KRÄVS I DITT LAND: PRODUKTENS EKOLOGI OCH ÅTERVINNINGSBARHET.

- De material som förpackningen till denna apparat består av ingår i ett system för insamling, klassificering och återvinning. Om du vill göra dig av med dem ska du använda lämpliga offentliga behållare för varje typ av material.
- Produkten innehåller inga koncentrationer av ämnen som kan anses vara skadliga för miljön.



Denna symbol innebär att om du vill göra dig av med produkten när dess livslängd är slut, ska du lämna den till en auktoriserad avfallshanteringsfirma för selektiv insamling av avfall av elektrisk och elektronisk utrustning (WEEE).

- Den här apparaten uppfyller kraven i direktiv 2014/35/EU om lågspänning, direktiv 2014/30/EU om elektromagnetisk kompatibilitet, direktiv 2011/65/EU om begränsning av användningen av vissa farliga ämnen i elektriska och elektroniska produkter och direktiv 2009/125/EG om krav på ekodesign för energirelaterade produkter.

**PAAHDIN  
BUON GIORNO MINI**

Hyvä asiakas,

Kiitokset siitä, että olet valinnut SOLAC-merkkituotteen.

Teknologian, suunnittelun ja toiminnan ansiosta sekä sen ansiosta, että se ylittää tiukimmat laatuvaatimukset, voidaan taata täysin tyydyttävä käyttö ja pitkä käyttöikä.

**TURVALLISUUSOHJEET JA  
VAROITUKSET**

- Lue nämä ohjeet huolellisesti ennen laitteen käynnistämistä ja säilytä ne myöhempää käyttöä varten. Näiden ohjeiden noudattamatta jättäminen ja noudattamatta jättäminen voi johtaa onnettomuuteen.
- Puhdista kaikki tuotteen osat, jotka joutuvat kosketuksiin elintarvikkeiden kanssa, ennen käyttöä, kuten kohdassa Puhdistus kerrotaan.
- Tätä laitetta voivat käyttää vähintään 8-vuotiaat lapset ja henkilöt, joilla on heikentyneet fyysiset, sensoriset tai henkiset kyvyt tai joilla ei ole riittävästi kokemusta tai tietoa, jos heitä on valvottu tai opastettu laitteen turvallisessa käytössä ja jos he ymmärtävät siihen liittyvät vaarat. Lapset eivät saa leikkiä laitteella. Lapset eivät saa suorittaa puhdistusta ja huoltoa, elleivät he ole yli 8-vuotiaita ja ellei heitä valvota.
- Pidä laite ja sen johto alle 8-vuotiaiden lasten ulottumattomissa.
- Tätä laitetta ei ole tarkoitettu käytettäväksi ulkoisen ajastimen tai erillisen kauko-ohjausjärjestelmän avulla.

- Leipä voi palaa, joten älä käytä leivänpaahdinta palavan materiaalin, kuten verhojen, lähellä tai alla.
- Jos syöttöjohto on vaurioitunut, valmistajan, sen huoltoedustajan tai vastaavan pätevän henkilön on vaihdettava se vaaran välttämiseksi.
- Tämä laite on tarkoitettu vain kotitalouskäyttöön, ei ammattimaiseen tai teolliseen käyttöön.
- Laitteen ulkopinta voi kuumentua laitteen toimiessa.
- Varmista, että arvokilvessä ilmoitettu jännite vastaa verkkojännitettä ennen laitteen kytkemistä.
- Kytke laite pistorasiaan, jonka nimellisarvo on vähintään 10 ampeeria.
- Laitteen pistokkeen on sovittava kunnolla pistorasiaan. Älä muuta pistoketta. Älä käytä pistokesovittimia.
- Älä käytä laitetta, jos syöttöjohto tai pistoke on vaurioitunut.
- Älä vedä syöttöjohdosta. Älä koskaan käytä virtajohtoa laitteen nostamiseen, kantamiseen tai irrottamiseen.
- Älä kierrä virtajohtoa laitteen ympärille.
- Tarkista syöttöjohdon kunto. Jos se on vaurioitunut, se lisää sähköiskun vaaraa.
- Älä anna syöttöjohdon roikkua vapaasti tai joutua kosketuksiin laitteen kuumien pintojen kanssa.
- Jos laitteen kotelo rikkoutuu, irrota laite välittömästi sähköverkosta sähköiskun välttämiseksi.
- Älä koske pistokkeeseen märin käsin.
- Vain sisäkäyttöön.
- Älä käytä tai säilytä laitetta ulkona.
- Älä jätä laitetta ulos sateeseen tai alttiiksi kosteudelle. Jos laitteeseen pääsee vettä, se lisää sähköiskun vaaraa.
- Käyttökelpoisten pintojen lämpötila voi olla korkea, kun laite on käytössä.
- Älä koske mihinkään kuumennettuun osaan, sillä se voi aiheuttaa vakavia palovammoja.

**PALVELU**

- Väärinkäyttö tai käyttöohjeiden noudattamatta jättäminen mitätöi takuun ja valmistajan vastuun.

## POIKKEAMAT JA KORJAUS

- Vie laite valtuutettuun tekniseen tukipalveluun, jos ongelmia ilmenee. Älä yritä purkaa tai korjata laitetta ilman apua, sillä se voi olla vaarallista.

## EU:N TUOTEVERSIOIDEN OSALTA JA/TAI SIINÄ TAPAUKSESSA, ETTÄ SITÄ PYYDETÄÄN MAASSASI: TUOTTEEN EKOLOGISUUS JA KIERRÄTETTÄVYYS

- Materiaalit, joista tämän laitteen pakkaus koostuu, kuuluvat keräys-, luokitus- ja kierrätysjärjestelmään. Jos haluat hävittää ne, käytä kullekin materiaalityypille sopivia julkisia säiliöitä.
- Tuote ei sisällä pitoisuuksia aineita, joita voitaisiin pitää ympäristölle haitallisina.



Tämä symboli tarkoittaa, että jos haluat hävittää tuotteen sen käyttöön päätyttyä, vie se valtuutetulle sähkö- ja elektroniikkalaiteromun (WEEE) valikoivaan keräykseen.

- Tämä laite on pienjännitedirektiivin 2014/35/EU, sähkömagneettista yhteensopivuutta koskevan direktiivin 2014/30/EU, tiettyjen vaarallisten aineiden käytön rajoittamisesta sähkö- ja elektroniikkalaitteissa annetun direktiivin 2011/65/EU ja energiaan liittyvien tuotteiden ekologiselle suunnittelulle asetettavista vaatimuksista annetun direktiivin 2009/125/EY mukainen.

**TOST MAKİNESİ  
BUON GIORNO MINI**

Sayın müşterimiz,

SOLAC marka bir ürün satın almayı tercih ettiğiniz için çok teşekkürler.

Teknoloji, tasarımı ve çalışması ve en katı kalite standartlarını aşması sayesinde tamamen tatmin edici bir kullanım ve uzun ürün ömrü sağlanabilir.

**GÜVENLİK ÖNERİLERİ VE  
UYARILAR**

- Cihazı çalıştırmadan önce bu talimatları dikkatlice okuyun ve ileride başvurmak üzere saklayın. Bu talimatlara uyulmaması bir kazaya yol açabilir.
- Kullanmadan önce ürünün gıda ile temas edecek tüm parçalarını temizlik bölümünde belirtildiği gibi temizleyin.
- Bu cihaz, güvenliklerinden sorumlu bir kişi tarafından cihazla ilgili gözetim veya talimat verilmedikçe, fiziksel, duyuusal veya zihinsel yetenekleri sınırlı veya deneyim ve bilgi eksikliği olan kişiler (çocuklar dahil) tarafından kullanılmak üzere tasarlanmamıştır.
- Çocuklar, cihazla oynamadıklarından emin olmak için gözetim altında tutulmalıdır.
- Bu cihaz, harici bir zamanlayıcı veya ayrı bir uzaktan kumanda sistemi ile çalıştırılmak üzere tasarlanmamıştır.
- Ekmek yanabilir, bu nedenle ekmek kızartma makinesini perde gibi yanıcı maddelerin yakınında veya altında kullanmayın.

- Besleme kablosu hasar görürse, bir tehlikeyi önlemek için üretici, servis temsilcisi veya benzer nitelikli kişiler tarafından değiştirilmelidir.
- Bu cihaz ev tipi ve benzeri uygulamalarda kullanılmak üzere tasarlanmıştır:
  - mağazalardaki, ofislerdeki ve diğer çalışma ortamlarındaki personel mutfak alanları;
  - çiftlik evleri;
  - otellerde, motellerde ve diğer konut tipi ortamlarda müşteriler tarafından;
  - Yatak ve kahvaltılık ortamlar Cihaz çalışırken dış yüzeyi ısınabilir.
- Cihazın fişini prize takmadan önce, etiket üzerinde belirtilen voltajın şebeke voltajına uygun olduğundan emin olun.
- Cihazı en az 10 amperlik bir elektrik prizine bağlayın.
- Cihazın fişi elektrik prizine düzgün bir şekilde oturmalıdır. Fiş üzerinde değişiklik yapmayın. Fiş adaptörleri kullanmayın.
- Elektrik kablosu veya fişi hasarlıysa cihazı kullanmayın.
- Besleme kablosunu çekmeyin. Güç kablosunu asla cihazı kaldırmak, taşımak veya fişini çekmek için kullanmayın.
- Güç kablosunu cihazın etrafına sarmayın.
- Besleme kablosunun durumunu kontrol edin. Hasar görürse, elektrik çarpması riski artacaktır.
- Besleme kablosunun serbestçe sarkmasına veya cihazın sıcak yüzeyleriyle temas etmesine izin vermeyin.
- Cihaz muhafazalarından herhangi biri kırılırsa, elektrik çarpması olasılığını önlemek için cihazın elektrik bağlantısını derhal kesin.
- Fişe ıslak elle dokunmayın.
- Sadece iç mekanlarda kullanım içindir.
- Cihazı açık havada kullanmayın veya saklamayın.
- Cihazı yağmur altında veya neme maruz bırakmayın. Cihazın içine su girerse, bu elektrik çarpması riskini artıracaktır.
- Cihaz kullanımdayken erişilebilir yüzeylerin sıcaklığı yüksek olabilir.
- Ciddi yanıklara neden olabileceğinden, ısınan herhangi bir parçaya dokunmayın.

## HİZMET

- Herhangi bir yanlış kullanım veya kullanım talimatlarına uyulmaması, garantiyi ve üreticinin sorumluluğunu geçersiz ve geçersiz hale getirmektedir.

## ANOMALİLER VE ONARIM

- Sorun çıkması durumunda cihazı yetkili teknik servise götürün. Yardım almadan sökmeye veya onarmaya çalışmayın, çünkü bu tehlikeli olabilir.

## AB ÜRÜN SÜRÜMLERİ VE/VEYA ÜLKENİZDE TALEP EDİLMESİ DURUMUNDA: ÜRÜNÜN EKOLOJİSİ VE GERİ DÖNÜŞTÜRÜLEBİLİRLİĞİ

- Bu cihazın ambalajının içerdiği malzemeler bir toplama, sınıflandırma ve geri dönüşüm sistemine dahildir. Bunları bertaraf etmek isterseniz, her bir malzeme türü için uygun kamu konteynerlerini kullanın.
- Ürün, çevreye zararlı olduğu düşünülebilecek konsantrasyonlarda madde içermez.



Bu sembol, ürünü çalışma ömrü sona erdikten sonra elden çıkarmak isterseniz, atık elektrikli ve elektronik ekipmanların (WEEE) seçici olarak toplanması için yetkili bir atık maddesine götürmeniz anlamına gelir.

- Bu cihaz, 2014/35/EU Alçak Gerilim Direktifi, Elektromanyetik Uyumluluk Direktifi 2014/30/EU, elektrikli ve elektronik cihazlarda belirli tehlikeli maddelerin kullanımının kısıtlamaları hakkında 2011/65/EU Direktifi ve enerji ile ilgili ürünler için ekotasarım gereksinimleri hakkında 2009/125/EC Direktifi ile uyumludur.

סמל זה אומר שבמקרה שתרצה להשליך את המוצר לאחר שחיי העבודה שלו הסתיימו, קח אותו לסוכן פסולת מורשה לאיסוף סלקטיבי של פסולת ציוד חשמלי ואלקטרוני (WEEE).



• מכשיר זה תואם להנחיה EU/2014/35 בנושא מתח נמוך, הנחיה EU/2014/30 בנושא תאימות אלקטרומגנטית, הנחיה EU/2011/65 בנושא הגבלות השימוש בחומרים מסוכנים מסוימים בציוד חשמלי ואלקטרוני והנחיה EC/2009/125 בנושא דרישות העיצוב האקולוגי למוצרים הקשורים לאנרגיה.

## ובסביבות מגורים אחרות; – סביבות מסוג לינה וארוחת בוקר. המשטח החיצוני עלול להתחמם כאשר המכשיר פועל.

- ודא שהמתח המצוין בתווית הדירוג תואם למתח החשמל לפני חיבור המכשיר.
- חבר את המכשיר לשקע חשמל בעל עוצמה של 10 אמפר לפחות.
- התקע של המכשיר חייב להתאים לשקע החשמל כראוי. אל תשנה את התקע. אין להשתמש במתאמי תקע.
- אל תשתמש במכשיר אם כבל החשמל או התקע פגומים.
- אל תמשוך בכבל החשמל. לעולם אין להשתמש בכבל החשמל כדי להרים, לשאת או לנתק את המכשיר.
- אין לעטוף את כבל החשמל סביב המכשיר.
- בדוק את מצב כבל החשמל. אם הוא ניזוק, זה יגדיל את הסיכון להתחשמלות.
- אל תאפשר לכבל החשמל לתלות בחופשיות או לבוא במגע עם המשטחים החמים של המכשיר.
- אם מתחם המכשיר נשבר, נתק מיד את המכשיר מהחשמל כדי למנוע אפשרות של התחשמלות.
- אין לגעת בתקע בידיים רטובות.
- לשימוש פנימי בלבד.
- אין להשתמש או לאחסן את המכשיר בחוץ.
- אל תשאיר את המכשיר בחוץ בגשם או חשוף לחות. אם חודרים מים למכשיר, הדבר יגביר את הסיכון להתחשמלות.
- הטמפרטורה של המשטחים הנגישים עשויה להיות גבוהה כאשר המכשיר נמצא בשימוש.
- אל תיגע בחלק מחומם, מכיוון שהדבר עלול לגרום לכוויות חמורות.

### שרות

- כל שימוש לרעה או אי ציות להוראות השימוש הופך את האחריות ואת אחריות היצרן לבטלה ומבוטלת.
- חריגות ותיקון
- קח את המכשיר לשירות תמיכה טכנית מורשה אם מתעוררות בעיות. אל תנסה לפרק או לחקן ללא סיוע, שכן זה עלול להיות מסוכן.
- עבור גרסאות מוצר של האיחוד האירופי ו/או במקרה שהוא מתבקש במדינתך:  
אקולוגיה ומיחזור של המוצר
- החומרים מהם מורכבת האריזה של מכשיר זה כלולים במערכת איסוף, סיווג ומחזור אם ברצונך להיפטר מהם, השתמש במיכלים הציבוריים המתאימים לכל סוג של חומה.
- המוצר אינו מכיל רכיבים של חומרים העלולים להיחשב כמוקדם לסביבה.

### לקוח יקר,

תודה רבה על הבחירה ברכישת מוצר של המותג SOLAC.

הודות לטכנולוגיה, העיצוב והתפעול שלה והעבודה שהיא עולה על תקני האיכות המחמירים ביותר, ניתן להבטיח שימוש משביע רצון לחלוטין וחיי מוצר ארוכים.

## עצות ואזהרות בטיחות

- קרא הוראות אלה בעיון לפני הפעלת המכשיר ושומר אותן לעיון עתידי. אי מילוי וצייות להוראות אלה עלול להוביל לתאונה.
- נקו את כל חלקי המוצר שיהיו במגע עם מזון לפני השימוש, כפי שמצוין בסעיף הניקוי.
- מכשיר זה אינו מיועד לשימוש על ידי אנשים (כולל ילדים) עם יכולות פיזיות, חושיות או נפשיות מופחתות, או חוסר ניסיון וידע, אלא אם כן הם קיבלו פיקוח או הדרכה בנוגע למכשיר על ידי אדם האחראי לבטיחותם.
- יש לפקח על ילדים כדי להבטיח שהם לא ישחקו עם המכשיר.
- מכשיר זה אינו מיועד להפעלה באמצעות טיימר חיצוני או מערכת שלט רחוק נפרדת.
- הלחם עלול להישרף, לכן אין להשתמש בטוסטר ליד או מתחת לחומר בעירה, כגון וילונות.
- אם כבל החשמל פגום, יש להחליפו על ידי היצרן, סוכן השירות שלו או אנשים מוסמכים דומים על מנת למנוע סכנה.
- מכשיר זה מיועד לשימוש ביישומים ביתיים ודומים כגון:
  - צוות אזורי מטבח בחנויות, משרדים וסביבות עבודה אחרות;
  - בית חווה;
  - על ידי לקוחות בבתי מלון, מוטלים

• يتوافق هذا الجهاز مع التوجيه EU/35/2014 بشأن الجهد المنخفض  
والتوجيه EU/30/2014 بشأن التوافق الكهرومغناطيسي والتوجيه  
EU/65/2011 بشأن القيود المفروضة على استخدام بعض المواد الخطرة في  
المعدات الكهربائية والإلكترونية والتوجيه EC/125/2009 بشأن متطلبات  
التصميم البيئي للمنتجات المتعلقة بالطاقة.



شكرًا جزيلاً لاختيارك شراء منتج العلامة التجارية SOLAC. بفضل التكنولوجيا والتصميم والتشغيل وحقيقة أنه يتجاوز معايير الجودة الأكثر صرامة، يمكن ضمان الاستخدام المرصود تمامًا وعمر المنتج الطويل.

### نصائح وتحذيرات السلامة ونصائح وتحذيرات السلامة

• اقرأ هذه التعليمات بعناية قبل تشغيل الجهاز واحتفظ بها للرجوع إليها في المستقبل. قد يؤدي عدم اتباع هذه التعليمات ومرعاتها إلى وقوع حادث.

• نظف جميع أجزاء المنتج التي ستكون على اتصال بالطعام قبل الاستخدام، كما هو موضح في قسم التنظيف.

• هذا الجهاز غير مخصص للاستخدام من قبل الأشخاص (بما في ذلك الأطفال) الذين يعانون من ضعف القدرات البدنية أو الحسية أو العقلية، أو نقص الخبرة والمعرفة، ما لم يتم الإشراف عليهم أو إرشادهم بشأن الجهاز من قبل شخص مسؤول عن سلامتهم.

• يجب الإشراف على الأطفال لضمان عدم لعبهم بالجهاز.

• هذا الجهاز غير مخصص للتشغيل بواسطة مؤقت خارجي أو نظام تحكم عن بعد منفصل.

• قد يحترق الخبز، لذلك لا تستخدم محمصة الخبز بالقرب من المواد القابلة للاحتراق أو تحتها، مثل الستائر.

• في حالة تلف سلك الإمداد، يجب استبداله من قبل الشركة المصنعة أو وكيل الخدمة أو أشخاص مؤهلين بالمثل لتجنب الخطر.

• تم تصميم هذا الجهاز للاستخدام في التطبيقات المنزلية والتطبيقات المشابهة مثل:

- مناطق مطبخ الموظفين في المحلات التجارية والمكاتب وبيئات العمل الأخرى؛

- بيوت المزارع؛

- من قبل العملاء في الفنادق والموتيلات وغيرها من

### البيئات السكنية:

#### - بيئات من نوع المبيت والإفطار

- تأكد من أن الجهد المشار إليه على ملصق التصنيف يتوافق مع جهد التيار الكهربائي قبل توصيل الجهاز.
- قم بتوصيل الجهاز بمقبس التيار الكهربائي بقوة لا تقل عن ١٠ أمبير.
- يجب أن يتناسب قابس الجهاز مع مقبس التيار الكهربائي بشكل صحيح. لا تغير المكونات. لا تستخدم محاولات التوصيل.
- لا تستخدم الجهاز في حالة تلف سلك التيار الكهربائي أو القابس.
- لا تسحب سلك الإمداد. لا تستخدم أبدًا سلك التيار الكهربائي لرفع الجهاز أو حمله أو فصله.
- لا تقم بلف سلك الإمداد حول الجهاز.
- تحقق من حالة سلك الإمداد. وفي حالة تلفه، فإنه سيزيد من خطر التعرض لصدمة كهربائية.
- لا تسمح لسلك الإمداد بالتعليق بحرية أو ملامسة الأسطح الساخنة للجهاز.
- في حالة انكسار غلاف الجهاز، افصل الجهاز على الفور من التيار الكهربائي لمنع احتمال حدوث صدمة كهربائية.
- لا تلمس القابس بأيدي مبتلة.
- للاستخدام الداخلي فقط.
- لا تستخدم الجهاز أو تخزنه في الخارج.
- لا تترك الجهاز خارجًا تحت المطر أو معرضًا للرطوبة. إذا دخل الماء إلى الجهاز، فسيؤدي ذلك إلى زيادة خطر حدوث صدمة كهربائية.
- قد تكون درجة حرارة الأسطح التي يمكن الوصول إليها مرتفعة عندما يكون الجهاز قيد الاستخدام.
- لا تلمس أي جزء ساخن، لأن ذلك قد يسبب حروقًا خطيرة.

#### خدمة

- أي سوء استخدام أو عدم اتباع تعليمات الاستخدام يجعل الضمان ومسؤولية الشركة المصنعة لاغية وباطلة.

#### التشوهات والإصلاح

- اصطحاب الجهاز إلى خدمة دعم فني معتمدة في حالة ظهور مشاكل. لا تحاول التفكيك أو الإصلاح دون مساعدة، لأن ذلك قد يكون خطيرًا.

بالنسبة لإصدارات منتجات الاتحاد الأوروبي وأو في حالة طلبها في بلدك البيئية وقابلة لإعادة تدوير المنتج

- يتم تضمين المواد التي تتكون منها عبوة هذا الجهاز في نظام التجميع والتصنيف وإعادة التدوير. إذا كنت ترغب في التخلص منها، استخدم الحاويات العامة المناسبة لكل نوع من المواد.
- لا يحتوي المنتج على تراكيز من المواد التي يمكن اعتبارها ضارة بالبيئة.

يعني هذا الرمز أنه في حالة رغبتك في التخلص من المنتج بمجرد انتهاء فترة عمله، اصطبه إلى وكيل نفايات معتمد للتجميع الانتقائي لنفايات المعدات الكهربائية والإلكترونية (WEEE).



## ESPAÑOL

### GARANTÍA Y ASISTENCIA TÉCNICA

- Este producto goza del reconocimiento y protección de la garantía legal de conformidad con la legislación vigente. Para hacer valer sus derechos o intereses debe acudir a cualquiera de nuestros servicios de asistencia técnica oficiales.
- Podrá encontrar el más cercano accediendo al siguiente enlace web: <http://solac.com/>
- También puede solicitar información relacionada poniéndose en contacto con nosotros por el teléfono que aparece al final de este manual.
- Puede descargar este manual de instrucciones y sus actualizaciones en <http://solac.com>

## ENGLISH

### WARRANTY AND TECHNICAL ASSISTANCE

- This product enjoys the recognition and protection of the legal guarantee in accordance with current legislation. To enforce your rights or interests you must go to any of our official technical assistance services.
- You can find the closest one by accessing the following web link: <http://solac.com/>
- You can also request related information by contacting us.
- You can download this instruction manual and its updates at <http://solac.com>

## FRANÇAIS

### GARANTIE ET ASSISTANCE TECHNIQUE

- Ce produit est reconnu et protégé par la garantie établie conformément à la législation en vigueur. Pour faire valoir vos droits ou intérêts, vous devrez vous adresser à l'un de nos services d'assistance technique agréés.
- Pour savoir lequel est le plus proche, vous pouvez accéder au lien suivant : <http://solac.com/>
- Vous pouvez aussi nous contacter pour toute information.
- Vous pouvez télécharger ce manuel d'instructions et ses mises à jour sur <http://solac.com/>

## PORTUGUÊS

### GARANTIA E ASSISTÊNCIA TÉCNICA

- Este produto goza do reconhecimento e proteção da garantia legal em conformidade com a legislação em vigor. Para fazer valer os seus direitos ou interesses, deve recorrer sempre aos nossos serviços oficiais de assistência técnica.

- Poderá encontrar o mais próximo de si através do seguinte website: <http://solac.com/>
- Também pode solicitar informações relacionadas, pondo-se em contacto conosco.
- Pode fazer o download deste manual de instruções e suas atualizações em <http://solac.com/>

## ITALIANO

### GARAZIA E ASSISTENZA TECNICA

- Questo prodotto possiede il riconoscimento e la protezione della garanzia legale di conformità con la legislazione vigente. Per far valere i suoi diritti o interessi, dovrà rivolgersi a uno qualsiasi dei nostri servizi ufficiali di assistenza tecnica.
- Può trovare il più vicino cliccando sul seguente link: <http://solac.com/>
- Inoltre, può richiedere informazioni mettendosi in contatto con noi.
- Può scaricare questo manuale di istruzioni e i suoi aggiornamenti da <http://solac.com/>

## CATALÀ

### GARANTIA I ASSISTÈNCIA TÈCNICA

- Aquest producte gaudeix del reconeixement i protecció de la garantia legal de conformitat amb la legislació vigent. Per fer valer els seus drets o interessos ha d'acudir a qualsevol dels nostres serveis d'assistència tècnica oficials.
- Podrà trobar el més proper accedint al següent enllaç web: <http://solac.com/>
- També pot demanar informació relacionada posant-se en contacte amb nosaltres al telèfon que apareix al final d'aquest manual.
- Podeu descarregar aquest manual d'instruccions i les seves actualitzacions a <http://solac.com>

## DEUTSCH

### GARANTIE UND TECHNISCHER SERVICE

- Dieses Produkt ist von der gesetzlichen Garantie gemäß der geltenden Gesetzgebung geschützt. Um Ihre Rechte und Interessen geltend zu machen, müssen Sie eines unserer offiziellen Servicezentren aufsuchen.
- Über folgenden Link finden Sie ein Servicezentrum in Ihrer Nähe: <http://solac.com/>
- Sie können auch Informationen anfordern, indem Sie sich mit uns in Verbindung setzen.
- Sie können dieses Benutzerhandbuch und seine Aktualisierungen unter <http://solac.com/>

## NEDERLANDS

### GARANTIE EN TECHNISCHE ONDERSTEUNING

- Dit product valt onder de legale garantievoorwaarden zoals bepaald in de actuele wetgeving. Om een beroep te doen op uw rechten of aanspraken kunt u contact opnemen met onze officiële technische service.
- U kunt de dichtstbijzijnde technische service vinden op de website: <http://solac.com/>
- Voor verdere informatie kunt u ook contact met ons opnemen.
- U kunt deze gebruiksaanwijzing en eventuele actualiseringen ervan downloaden via <http://solac.com/>

## ROMÂNĂ

### GARANȚIE ȘI ASISTENȚĂ TEHNICĂ

- Acest produs beneficiază de recunoașterea și protecția garanției legale în conformitate cu legislația în vigoare. Pentru a vă exercita drepturile sau interesele, trebuie să vă adresați unuia dintre serviciile noastre oficiale de asistență tehnică.
- Puteți găsi cel mai apropiat serviciu de asistență tehnică accesând următorul link web: <http://solac.com/>
- De asemenea, puteți solicita informații conexe, contactând-ne (consultați ultima pagină a manualului).
- Puteți descărca acest manual de instrucțiuni și actualizările sale la <http://solac.com/>

## POLSKI

### GWARANCJA I SERWIS TECHNICZNY

- Ten produkt jest uznawany i chroniony prawną gwarancją zgodnie z obowiązującymi przepisami. W celu wyegzekwowania swoich praw lub interesów, należy udać się do dowolnego z naszych oficjalnych usług pomocy technicznej.
- Najbliższy punkt można znaleźć, korzystając z poniższego linku: <http://solac.com/>
- Można również poprosić o informacje, kontaktując się z nami.
- Można też pobrać niniejszą instrukcję obsługi i jej aktualizacje na <http://solac.com/>

## БЪЛГАРСКИ

### ГАРАНЦИЯ И ТЕХНИЧЕСКА ПОМОЩ

- Настоящият продукт има законна гаранция, в съответствие с действащото законодателство. За да упражните правата си на потребител следва да се насочите към някой от нашите оторизирани сервиси.

- Най-близкия до Вас сервис можете да откриете на следния линк: <http://solac.com/>
- Също така, можете да потърсите информация, свързвайки се с нас (вижте на последната страница на наръчника).
- Наръчника с указания и неговите осъвременявания можете да свалите на следния <http://solac.com/>

## ΕΛΛΗΝΙΚΑ

### ΕΓΓΥΗΣΗ ΚΑΙ ΤΕΧΝΙΚΗ ΥΠΟΣΤΗΡΙΞΗ

- Το παρόν προϊόν αναγνωρίζεται και προστατεύεται από τη νόμιμη εγγύηση συμμόρφωσης προς την ισχύουσα νομοθεσία. Για να διεκδικήσετε τα δικαιώματα ή συμφέροντά σας πρέπει να απευθυνθείτε σε οποιοδήποτε από τα επίσημα γραφεία μας τεχνικής υποστήριξης.
- Για να βρείτε το πιο κοντινό σε εσάς, ανατρέξτε στην ιστοσελίδα: <http://solac.com/>
- Μπορείτε επίσης να ζητήσετε πληροφορίες, επικοινωνώντας μαζί μας.
- Μπορείτε να «κατεβάσετε» από το διαδίκτυο το παρόν εγχειρίδιο οδηγιών και τις σχετικές ενημερώσεις του στο <http://solac.com/>

## РУССКИЙ

### ГАРАНТИЯ И ТЕХНИЧЕСКАЯ ПОДДЕРЖКА

- Данный продукт пользуется признанием и защитой юридической гарантии в соответствии с действующим законодательством. Для отстаивания своих прав или интересов вам следует обратиться в любой из наших официальных сервисных центров.
- Вы можете найти ближайший из них, перейдя по следующей ссылке: <http://solac.com/>.
- Вы также можете запросить соответствующую информацию, связавшись с нами по телефону, указанному в конце данного руководства.
- Данное руководство по эксплуатации и его обновления можно загрузить по адресу <http://solac.com>.

## DANSK

### GARANTI OG TEKNISK HJELP

- Dette produkt er anerkendt og beskyttet af lovmæssig garanti i overensstemmelse med gældende lovgivning. Hvis du vil gøre dine rettigheder eller interesser gældende, skal du kontakte et af vores officielle servicecentre.
- Du kan finde den nærmeste ved at gå ind på følgende link: <http://solac.com/>

- Du kan også anmode om relevante oplysninger ved at kontakte os på telefonnummeret i slutningen af denne vejledning.
- Du kan downloade denne brugsanvisning og dens opdateringer på <http://solac.com>.

## NORSK

### GARANTI OG TEKNISK HJELP

- Dette produktet nyter godt av anerkjennelsen og beskyttelsen av den juridiske garantien i samsvar med gjeldende lovgivning. For å håndheve dine rettigheter eller interesser må du gå til noen av våre offisielle tekniske assistansetjenester.
- Du kan finne den nærmeste ved å gå til følgende nettløse: <http://solac.com>
- Du kan også be om relatert informasjon ved å kontakte oss på telefonnummeret som er oppført på slutten av denne håndboken.
- Du kan laste ned denne bruksanvisningen og dens oppdateringer på <http://solac.com>

## SVENSKA

### GARANTI OCH TEKNISK SUPPORT

- Denna produkt erkänns och skyddas av en lagstadgad garanti i enlighet med tillämplig lag. För att hävda dina rättigheter eller intressen bör du kontakta ett av våra officiella servicecenter.
- Du kan hitta den närmaste genom att gå in på följande länk: <http://solac.com/>
- Du kan också begära information om detta genom att kontakta oss på telefonnumret i slutet av den här handboken.
- Du kan ladda ner denna bruksanvisning och dess uppdateringar på <http://solac.com>.

## SUOMALAINEN

### TAKUU JA TEKNINEN APU

- Tämä tuote nauttii voimassa olevan lainsäädännön mukaisen lakisääteisen takuun tunnustusta ja suojaa. Jos haluat puolustaa oikeuksiasi tai etujasi, ota yhteyttä johonkin virallisista palvelukeskuksistamme.
- Löydät lähimmän sellaisen seuraavasta linkistä: <http://solac.com/>.
- Voit myös pyytää lisätietoja ottamalla meihin yhteyttä tämän käyttöoppaan lopussa olevasta puhelinnumerosta.
- Voit ladata tämän käyttöohjeen ja sen päivitykset osoitteesta <http://solac.com>.

## TÜRK

### GARANTİ VE TEKNİK YARDIM

- Bu ürün, yürürlükteki mevzuata uygun olarak yasal garantinin tanınması ve korunmasından yararlanır. Haklarınızı veya menfaatlerinizi savunmak için resmi teknik yardım hizmetlerimizden herhangi biriyle iletişime geçmelisiniz.
- Aşağıdaki web bağlantısına erişerek size en yakın olanı bulabilirsiniz: <http://solac.com/>
- Ayrıca bu kılavuzun sonunda yer alan telefon numarasından bize ulaşarak ilgili bilgileri talep edebilirsiniz.
- Bu kullanım kılavuzunu ve güncellemelerini <http://solac.com> adresinden indirebilirsiniz.

## עברית

### אחריות וסיוע טכני

- מוצר זה נהנה מהכרה והגנה של הערכות המשפטיות בהתאם לחקיקה הנוכחית. כדי לאכוף את הזכויות או האינטרסים שלך, עליך לפנות לכל אחד משירותי הסיוע הטכני הרשמיים שלנו.
- אתה יכול למצוא את הקרוב ביותר על ידי גישה לקישור האינטרנט הבא: <http://solac.com/>
- אתה יכול גם לבקש מידע קשור על ידי יצירת קשר עם מספר הטלפון המופיע בסוף מדריך זה.
- אתה יכול להוריד מדריך הוראות זה ואת העדכונים שלו בכתובת <http://solac.com>

## عرب

### الضمان والمساعدة الفنية

- يحظى هذا المنتج بالاعتراف والحماية من الضمان القانوني وفقاً للتشريعات النافذة. لطلب حقوقك أو مصالحك يجب عليك مراجعة أي مركز من مراكزنا لخدمات المساعدة التقنية الرسمية.
- يمكنك العثور على الأقرب عن طريق الدخول إلى رابط الموقع التالي:

(حسب العلامة التجارية) <http://solac.com>

- كما يمكنك طلب المعلومات ذات الصلة عن طريق الاتصال بنا عبر الهاتف.
- ويمكنك تحميل دليل التعليمات هذا وتحديثاته على الموقع <http://solac.com>

<b>COUNTRY</b>	<b>ADDRESS</b>	<b>PHONE</b>
<b>ARGENTINA SOUTH AMERICA</b>	Av. del Libertador 1298,(B1638BEY) Vicente López (Pcia.Buenos Aires)	541153685223
<b>BULGARIA EUROPE</b>	265,Okolovrasten Pat, Mladost 4 1766 SOFIA	35929211120
<b>ARGELIA AFRICA</b>	46, Ave MAX MARCHAND Oran	213041532020
<b>ESPAÑA EUROPE</b>	Avda. Barcelona s/n 25790 Oliana (Lleida)	945 55 12 43 atencioncliente@solac.com
<b>FRANCIA EUROPE</b>	ZA Les Bas Musats, 18, Les Bas Musats 89100 Malay-le-Grand	03 86 83 90 90
<b>HUNGRÍA EUROPE</b>	Késmárk utca 11-13 1158 BUDAPEST	+36 1 370 4519
<b>INDIA ASIA</b>	C-175, Sector-63, Noida, Gautam Budh Nagar - 201301Delhi	(+91) 120 4016200
<b>LÍBANO MIDDLE EAST</b>	Imasdounian Building 701064 Zalka, Beirut	961 1 887 501
<b>LITUANIA EUROPE</b>	Strazdo g. 70A LT-48460 Kaunas	8-37 759025
<b>MARRUECOS AFRICA</b>	4 Rue Lot Smara Oulfa Casablanca (+212) 522 89 40 21	
<b>MONTENEGRO EUROPE</b>	Rastovac bb, 81400 Niksic	+382 40 217 055
<b>MEXICO AMERICA</b>	Rosas Moreno N° 4-203 Colonia de San Rafael C.P. 06470 – Delegación Cuauhtémoc Ciudad de México	(+52) 55 55468162
<b>HOLANDA EUROPE</b>	Wartelstraat 2, 8223 EH Lelystad	0320-237930
<b>PERU</b>	Av. Javier Prado Este N°560, Piso 24, Oficina 2401, San Isidro, Lima	(511) 421 6047
<b>PORTUGAL EUROPE</b>	Avenida Rainha D. Amélia, nº12-B 1600-677 Lisboa	+351 210966324
<b>SOUTHAFRICA AFRICA</b>	Unit 25 & 26, San Croy Office Park, Die Agora Road, Croydon, Kempton Park, 1619 Johannesburg	(+27) 011 392 5652





# solac

www.solac.com



Points de collecte sur [www.quefairedemesdechets.fr](http://www.quefairedemesdechets.fr)