

MOD.
MV1501

solac



MOPA A VAPOR

INSTRUCCIONES DE USO

STEAM MOP

INSTRUCTIONS FOR USE

BALAI À VAPEUR

MODE D'EMPLOI

DAMPFMOPP

GEBRAUCHSANLEITUNG

MOPA A VAPOR

ISTRUÇÕES DE USO

SCOPA A VAPORE

ISTRUZIONI PER L'USO

TIRÀS DE VAPOR

ISTRUZIONI PER L'USO

ZWABBER MET STOOM

GEBRUIKSAANWIJZING

PARNÍ MOPA

NÁVOD K POUŽITÍ

MOP PAROWY

INSTRUKCJA OBSŁUGI

PARNÝ PODLAHOVÝ ČISTIČ

NÁVOD NA POUŽITIE

GŐZFELMOSÓ

HASZNÁLATI UTASÍTÁS

ПАРОВ МОП

ГЛАДЕНЕ

ИНСТРУКЦИЈА ЗА УПОТРЕБАА

MOP CU ABUR

ISTRUCȚIUNI DE UTILIZARE

ممسحة البخار
اميلعت

Solac is a registered Trade Mark

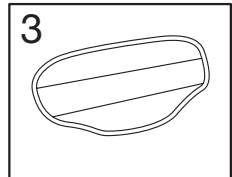
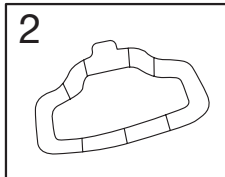
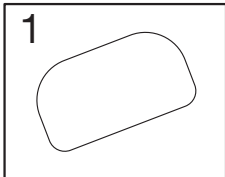
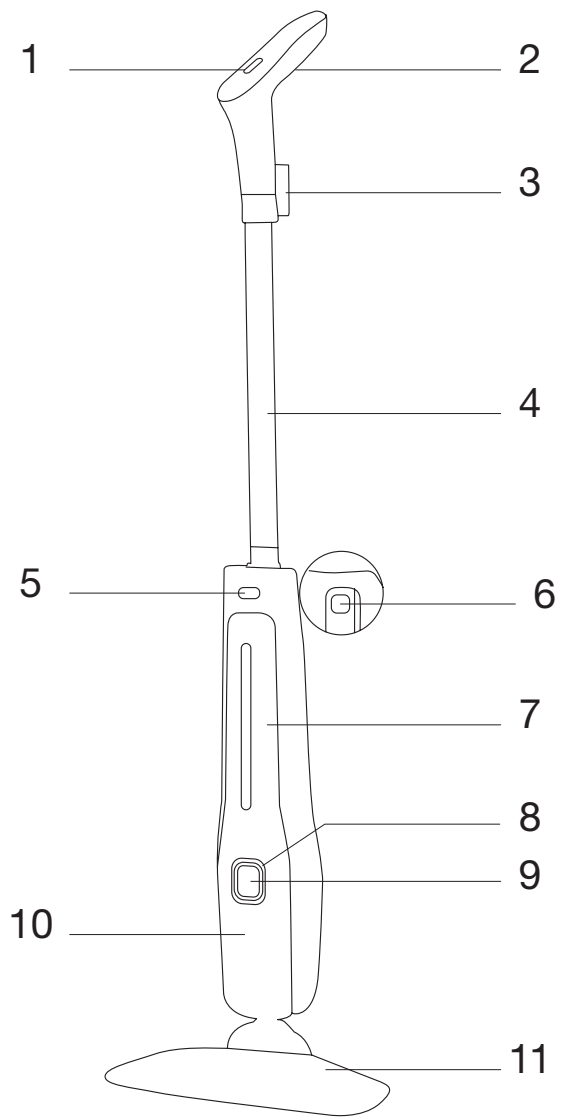

(Fig.1)

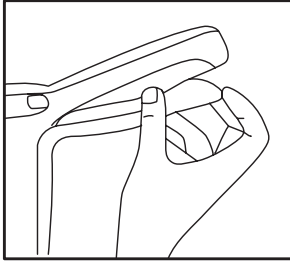

(Fig.2)

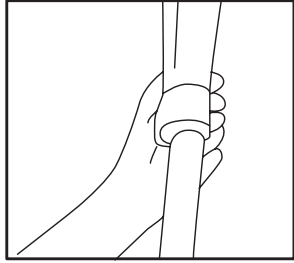

(Fig.3)

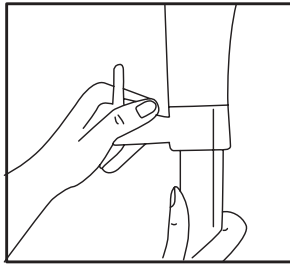

(Fig.4)

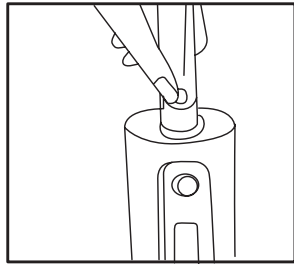

(Fig.5)

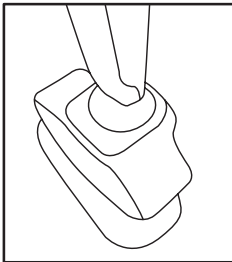

(Fig.6)

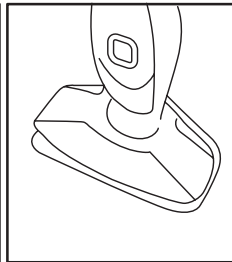

(Fig.7)

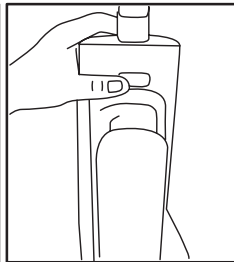

(Fig.8)

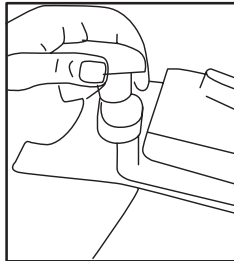

(Fig.9)

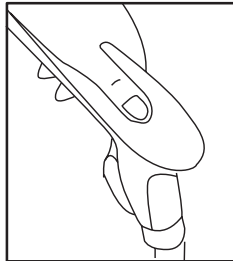

Distinguido cliente:

Le agradecemos que se haya decidido por la compra de un producto de la marca SOLAC.

Su tecnología, diseño y funcionalidad junto con el hecho de superar las más estrictas normas de calidad le comportarán una total satisfacción de uso y una larga duración del producto.

ATENCIÓN: Este aparato ha sido diseñado para la limpieza de suelos duros capaces de soportar altas temperaturas. No apto para suelos de madera sin sellar o de cerámica sin esmaltar. Las superficies enceradas, o aquellas que no hayan sido tratadas con cera, pueden perder su brillo por la acción del calor y el vapor. Antes de su uso, es recomendable realizar una prueba en área pequeña. Consulte las instrucciones de uso y mantenimiento del fabricante del suelo.

IMPORTANTE: No almacene el aparato con humedad/ paño de microfibra húmedo. No deje el aparato húmedo o con el paño de microfibra húmedo apoyado en el suelo, durante mucho tiempo, ya que podría dañarlo.

IMPORTANTE: NO disuelva agentes de limpieza, perfumes, aceites o productos químicos en el agua utilizada. En zonas

de agua dura, es recomendable el uso de agua destilada.



ATENCIÓN: Peligro de quemaduras. Tenga cuidado al usar el aparato. El vapor que sale por las aberturas alcanza altas temperaturas.

DESCRIPCIÓN

1. Selectores vapor
2. Tapa para las baterías
3. Recogecables
4. Tubo
5. Boton para extracción del depósito de agua
6. Boton de liberacion
7. Deposito de agua
8. Luz de encendido
9. Botón de encendido
10. Cuerpo principal
11. Cepillo mopa

1. 1 Base de acoplamiento
2. 1 Accesorio para alfombras
3. 2 Mopas de limpieza

UTILIZACIÓN Y CUIDADOS:

- Lea atentamente estas instrucciones antes de encender el aparato y consérvelas para futuras consultas. Si no se cumplen y se siguen estas instrucciones, se podría provocar un accidente.

INSTRUCCIONES DE USO

- Retire el film protector del aparato.
- Asegúrese de que ha retirado todo el material de embalaje del producto
- Algunas partes del aparato han sido ligeramente engrasadas, en consecuencia, al poner en marcha el aparato por primera vez puede desprender un ligero humo. Al cabo de poco tiempo este humo cesará.
- Prepare el aparato para la función que desee realizar:

MONTAJE

- Retire el material de embalaje.
- Saque la empuñadura, abra la tapa del compartimento de pilas situado en la empuñadura,

coloque dos pilas AAA y vuelva a colocar la tapa (Fig.1).

- A continuación, inserte la empuñadura en el tubo (Fig. 2) Presione hasta oír el clic que indica que se ha fijado correctamente.
- Desmonte la empuñadura, extraiga el enrollables (Fig. 3).
- Presione la pestaña de bloqueo del tubo, e inserte el tubo con la empuñadura en el cuerpo principal. Compruebe que la pestaña de bloqueo queda correctamente encajada.
- Desmonte el tubo, presione el botón de liberación situado en la parte posterior del cuerpo principal y extraígallo (Fig. 4)

USO

- **Importante:** no utilice el aparato sin el paño de microfibra colocado en el cabezal ni con el depósito de agua vacío.
- Barra el suelo antes de utilizar la mopa.
- Coloque el paño de microfibra debajo del cabezal con el velcro hacia arriba (Fig. 5).
- **Importante:** el aparato debe estar «desconectado» del enchufe antes de llenar el depósito y de colocar el paño de microfibra.
- Coloque la mopa de vapor en la base (Fig. 6)
- Presione el botón «PUSH» situado en el cuerpo principal, levántelo para extraer el depósito de agua (Fig. 7)
- Gire el tapón en sentido contrario a las agujas del reloj (Fig. 8), y vierta el agua por la boca de llenado del depósito. Respete la marca de nivel de llenado MAX.
- Coloque nuevamente el tapón del depósito.
- Vuelva a colocar el depósito en el cuerpo principal.
- Gire el enrollables y desenrolle el cable de alimentación por completo.
- Conecte el aparato a una toma de corriente cuya tensión coincida con la indicada en la placa de características.
- Pulse el interruptor de encendido. La luz de encendido se iluminará en rojo mientras la mopa se calienta.
- Seleccione el nivel de vapor en la empuñadura usando los botones de de la misma para subir o bajar de modo (bajo, medio o alto). (Fig. 9)
- El aparato tarda aproximadamente 45 segundos en calentarse y estar listo el vapor.
- Una vez caliente, la luz de encendido se iluminará en verde intermitente mientras esté en

posición vertical y en verde fijo mientras esté en uso.

- Tras unos segundos humedezca la mopa de microfibra y comience a limpiar con movimientos hacia delante y hacia atrás; saldrá vapor a medida que limpia.
- Al agotarse el agua del depósito, se interrumpe la salida de vapor. Desenchufe el cable de alimentación de la toma de corriente y vuelva a llenar el depósito de agua siguiendo las instrucciones anteriores.
- Cuando el aparato está colocado en el soporte vertical, la bomba deja de funcionar para su protección estática.
- Para limpiar las baldosas, retire el paño de microfibra y coloque el accesorio para alfombras.

CARACTERÍSTICAS

- La mopa a vapor utiliza vapor para eliminar la grasa, la suciedad y la mugre. Limpieza ecológica al no ser necesario el uso de productos químicos agresivos. Apta para el uso en suelos de baldosa, madera dura, baldosas de cerámica, linóleo y vinilo.
- **Rápido y fácil**
Se acabó enjuagar, escurrir, cargar con cubos de agua, extender la suciedad por el suelo. Ahorre tiempo en la limpieza.
- **Desinfección**
Potente caudal de vapor para una mayor limpieza y desinfección. Elimina el 99,9 % de los virus y los gérmenes.
- **Sin productos químicos.**
Limpieza ecológica; utiliza agua corriente o agua destilada.
- **Inicio Rápido**
Vapor listo en 45 segundos.
- **Mopa lavable y reutilizable.**
- **Protección estática.**
Cuando el aparato está colocado en el soporte vertical, la bomba deja de funcionar para su protección estática.
- **Ahorro de batería.**
Sin necesidad de activar el interruptor, deja de funcionar y así prolonga la vida de la batería
- Limpieza y mantenimiento
- El uso constante de agua destilada permite que no sea necesario limpiar el depósito.
- Precaución:

- Antes de realizar las tareas de limpieza y mantenimiento, desconecte el aparato de la toma de corriente.

CUIDADO DEL PAÑO DE MICROFIBRA

- Utilice un detergente suave.
- Lave el paño por separado en la lavadora con agua tibia, o use una bolsa para lavar la ropa.

LIMPIEZA DE LA MOPA DE VAPOR

- 1: Antes de limpiar o guardar el aparato, deje que se enfríe.
- 2: Después de cada uso, vacíe el agua del depósito.

AGUA

- Use agua corriente para la limpieza. En áreas con agua dura, se recomienda el uso de agua destilada.

SOLUCIÓN DE PROBLEMAS

PROBLEMA	CAUSAS POSIBLES	SOLUCIÓN
LA MOPAA VAPOR NO FUNCIONA	<ol style="list-style-type: none"> 1. El cable de alimentación no está bien enchufado a la toma de corriente. 2. No hay corriente. 3. Necesita mantenimiento 	<ol style="list-style-type: none"> 1. Enchufe correctamente el cable de alimentación 2. Compruebe los fusibles o el interruptor. Sustituya los fusibles / reinicie el interruptor.
LA MOPAA VAPOR NO EMITE VAPOR	<ol style="list-style-type: none"> 1. No hay agua en el depósito 	<ol style="list-style-type: none"> 1. Añada agua siguiendo las instrucciones
LA MOPA DEJA AGUA EN EL SUELO	<ol style="list-style-type: none"> 1. El paño de microfibra está demasiado húmedo 	<ol style="list-style-type: none"> 1. Desconecte el aparato de la toma de corriente y cambie el paño de microfibra.
LA MOPAA VAPOR DEJA UNA MANCHA BLANCA EN EL SUELO	<ol style="list-style-type: none"> 1. La mopa a vapor se dejó durante demasiado tiempo en un mismo lugar. 2. Agua Dura 	<ol style="list-style-type: none"> 1. No deje nunca apoyado en el suelo el aparato con humedad, o con el paño de limpieza húmedo, cuando no vaya a utilizarse. 2. Use agua destilada.

ANOMALÍAS Y REPARACIÓN

- En caso de avería, lleve el aparato a un Servicio de Asistencia Técnica autorizado. No intente desmontarlo o repararlo ya que puede existir peligro.
- Si la conexión red está dañada, debe ser substituida, proceder como en caso de avería.
- El uso de agua perfumada puede dañar el revestimiento interior del vaporizador.

PARA LAS VERSIONES UE DEL PRODUCTO Y/O EN CASO DE QUE EN SU PAÍS SE EXIJA:

ECOLOGÍA Y RECICLABILIDAD DEL PRODUCTO

- Los materiales de embalaje de este aparato, están integrados en un sistema de recogida, clasificación y reciclado. Si desea deshacerse de ellos, puede utilizar los contenedores públicos apropiados para cada tipo de material.
- El producto está exento de concentraciones de sustancias dañinas para el medio ambiente.



Este símbolo significa que, para deshacerse del producto una vez transcurrida su vida útil, es preciso depositarlo de manera correcta en manos de un gestor de residuos autorizado para la recogida selectiva de Residuos de Aparatos Eléctricos y Electrónicos (RAEE).



Este símbolo indica que la superficie puede calentarse durante el uso.

Este aparato cumple con la Directiva 2014/35/EU de Baja Tensión, con la Directiva 2014/30/EU de Compatibilidad Electromagnética, con la Directiva 2011/65/EU sobre restricciones a la utilización de determinadas sustancias peligrosas en aparatos eléctricos y electrónicos y con la Directiva 2009/125/EC sobre los requisitos de diseño ecológico aplicable a los productos relacionados con la energía.

Dear customer,

Thank you for deciding to purchase a SOLAC brand product.

Thanks to its technology, design and operation and the fact that it exceeds the strictest quality standards, a fully satisfactory use and long product life can be assured.

WARNING: Your steam mop is designed to clean hard floor surfaces that will withstand high heat. Do not use on unsealed wood or unglazed ceramic floors. On surfaces that have been treated with wax or some no wax floors, the sheen may be removed by the heat and steam action. It is always recommended to test an isolated area of the surface to be cleaned before proceeding. We also recommend that you check the use and care instructions from the floor manufacturer.

IMPORTANT : Do not store unit with damp/wet micro-fiber cleaning pad attached. Never leave the steam mop in one spot on any surface for any period of time with a damp or wet micro-fiber cleaning pad attached as this will damage your floors.

IMPORTANT : Do NOT store cleaning solutions, scented perfumes, oils or any other chemicals to the water used in this appliance. If you live in a hard water area, we recom-

mend using distilled water in your steam mop.



WARNING: Danger of Scalding. Please use caution when using the steam mop. The steam emitted from the openings is very hot.

DESCRIPTION

1. Select switch
2. Cover for battery box
3. Cord wrap
4. Tube
5. Release button for water tank
6. Release button
7. Water tank
8. Power on light
9. Power switch
10. Main body
11. Mop head

1. 1 Docking tray
2. 1 Carpet glider
3. 2 Cleaning pads

Read these instructions carefully before switching on the appliance and keep them for future reference. Failure to follow and observe these instructions may result in an accident.

BEFORE USE:

- Peel off appliance's protective film.
- Make sure that all the product's packaging has been removed.
- Certain parts of the appliance have been lightly greased, consequently, the appliance may give off a light smoke the first time it is used. After a short time, this smoke will disappear.
- Prepare the appliance according to the function you wish to use.

INSTRUCTIONS FOR USE

- Remove all the parts from the packaging.
- Take out the handle, open the cover for battery box, put 2*AAA battery in it, and close the cover. (Fig. 1)
- After assembled, insert handle into the tube. (Fig. 2)
- Push it in until you hear it click into place.

- Disassemble the handle, pull out the cord wrap. (Fig. 3)
- Push release tap on tube, then insert tube assembled with handle into main body. Make sure that the locking tab snaps into place.
- Disassemble the tube, push release button on back of main body, then pull it out. (Fig. 4)

USING STEAM MOP

- Important: never use the steam mop without the micro-fiber cleaning pad attached to the mop head or without water in the water tank.
- Sweep the floors before using the steam mop.
- Place the micro-fiber cleaning pad underneath the mop head. Make sure that the velcro are facing up. (Fig. 5)
- Important: always insure that the unit is “unplugged” from the wall receptacle prior to filling and before attaching the micro-fiber cleaning pad to the bottom of the mop head. Never use the steam mop without the micro-fiber cleaning pad attached to the mop head.
- Place steam mop on docking tray (Fig. 6)
- Push the “PUSH” button on main body, lift up to remove the water tank. (Fig. 7)
- Turn the cap counter clockwise (Fig. 8), using the filling funnel, pour the water into water tank. Do not overfill the unit past the MAX fill line on the water tank.
- Replace cap onto the water tank.
- Replace water tank onto main body.
- Twist the quick release cord holder to unwrap the power cord completely.
- Plug into electrical outlet, the same to voltage on rating plate.
- Press the power switch. The power-on light will glow red while the mop is heating up.
- Select the level of steam in the handle using the buttons on the handle to raise or lower the mode (low, medium or high). (Fig. 9)
- It takes approximately 45 seconds for the unit to heat up and the steam to be ready.
- Once hot, the power light will flash green while in the upright position and solid green while in use.
- Wait seconds, dampen the micro-fiber cleaning pad first, begin mopping with a forward and backward motion, it will release steam as you mop.
- When water tank is empty, the steam mop will stop emitting steam. Unplug the power cord from the electrical outlet and refill the water tank following the instructions above.

- When the unit is under vertical stand, the pump will stop working for the static protection
- Remove cleaning pad, put carpet glider to clean the tile at home.

FEATURES

- Steam mop utilizes steam to remove tough grease, dirt and grime. Cleaning house without using harsh chemicals, therefore it is perfectly ecological. It can be used to clean your tile, hardwood, ceramic tile, linoleum and vinyl floors.
- **Quick&easy**
- Eliminates rinsing, wringing, carrying buckets of water and redistributing the dirt on the floor. Save your time to clean up the floors.
- **Sanitizing**
- Powerful steam helps for superior cleaning and sanitizing. Kill 99,99% of viruses and germs
- **No chemical used**
- Use tap water or distilled water, perfectly ecological.
- **Quick Start-up**
- Steam is ready in just 45 seconds
- **Reusable and washable cleaning pad**
- **Static Protection**
- When the unit is under vertical stand, the pump will stop working for the static protection
- **Energy saving for battery**
- Without touching select switch, it will stop working to prolong use time for battery.

CARE AND MAINTENANCE

- If you consistently use distilled water, cleaning the water tank is not necessary.

CAUTION:

- This appliance must be unplugged from the electrical outlet before performing any cleaning or maintenance tasks on the unit.
- Care the micro-fiber cleaning pad
- Wash the pad with a mild detergent.
- Put it in washing machine using the warm water setting, and separately from other fabrics or placing them in a garment bag first.

RINSING OUT THE STEAM MOP

- Let the appliance cool down completely before cleaning or storing.
- Empty all water from the water tank after each use.

WATER

- Use tap water for all your cleaning needs.
- However, if you live in an area with hard water, it is recommended that you use distilled water.

TROUBLE SHOOTING

PROBLEM	POSSIBLE CAUSE	POSSIBLE SOLUTION
STEAM MOP WILL NOT OPERATE	<ol style="list-style-type: none"> 1. Power cord not firmly plugged into outlet. 2. No power in wall outlet. 3. Needs servicing 	<ol style="list-style-type: none"> 1. Plug unit in firmly 2. Check fuse or breaker. Replace fuse/reset breaker
STEAM MOP WILL NOT MAKE STEAM	<ol style="list-style-type: none"> 1. No water in tank 	<ol style="list-style-type: none"> 1. Add water to the water tank following instructions.
STEAM MOP LEAVES WATER ON THE FLOOR	<ol style="list-style-type: none"> 1. Micro-fiber cleaning pad is too wet. 	<ol style="list-style-type: none"> 1. Unplug unit from power outlet and change the micro-fiber cleaning pad
STEAM MOP LEFT WHITE SPOT IN FLOOR	<ol style="list-style-type: none"> 1. Steam mop left in one spot too long. 2. Hard water 	<ol style="list-style-type: none"> 1. Never leave the steam mop on the floor with a damp or wet cleaning pad still attached when not in use. 2. Use distilled water.

FAULTS AND REPAIR

- In the event of a fault take the appliance to an authorised Technical Support Service. Do not try to dismantle or repair it, as this may be dangerous.
- If the mains cable has been damaged, it must be replaced, proceed as in the case of a fault.
- Do not use scented water, as this damages the coating inside the steamer.

FOR EU PRODUCT VERSIONS AND/OR IN THE CASE THAT IT IS REQUESTED IN YOUR COUNTRY:

ECOLOGY AND RECYCLABILITY OF THE PRODUCT

- The packaging materials for this appliance are included in a collection, classification and recycling system. Should you wish to dispose of them, use the appropriate public containers for each type of material.

- The product does not contain concentrations of substances that could be considered harmful to the environment



This symbol means that if you wish to dispose of the product once its useful life has ended, it must be deposited with an authorised waste management agent for the selective collection of Waste Electrical and Electronic Equipment (WEEE)



This symbol indicates that the surface may heat up during use.

This appliance complies with Directive 2014/35/EU on Low Voltage, with Directive 2014/30/EU on Electromagnetic Compatibility, with Directive 2011/65/EU on restrictions on the use of certain dangerous substances in electrical and electronic appliances and with Directive 2009/125/EC on the ecological design requirements applicable to products related to energy.

Cher Client,

Nous vous remercions d'avoir acheté un produit SOLAC.

Sa technologie, son design et sa fonctionnalité, outre sa parfaite conformité aux normes de qualité les plus strictes, vous permettront de tirer une totale satisfaction ainsi qu'une grande durée de vie du produit.

ATTENTION : Cet appareil a été conçu pour nettoyer les sols durs capables de résister à des températures élevées. Ne convient pas aux planchers en bois non scellés ou en céramique non émaillée. Les surfaces cirées, ou celles non traitées à la cire peuvent perdre leur éclat sous l'action de la chaleur et de la vapeur. Il est recommandé d'effectuer un test sur une petite surface avant utilisation. Consulter les instructions d'utilisation et d'entretien du fabricant du revêtement de sol.

IMPORTANT : Ne pas stocker l'appareil avec un chiffon en microfibre humide. Ne pas laisser l'appareil humide ou avec le chiffon en microfibre humide sur le sol pendant une trop longue durée, car cela pourrait l'endommager.

IMPORTANT : NE PAS dissoudre d'agents de nettoyage, de parfums, d'huiles ou de produits chimiques dans l'eau utilisée. Dans les zones à eau

dure, l'utilisation d'eau distillée est recommandée.

ATTENTION : Danger de brûlures ! Faire attention lors de l'utilisation de l'appareil. La vapeur qui sort des ouvertures présente des températures élevées.



DESCRIPTION

1. Interrupteur
2. Couvercle du compartiment à piles
3. Enrouleur de cordon
4. Tube
5. Bouton d'extraction du réservoir d'eau.
6. Bouton de déverrouillage
7. Réservoir d'eau
8. Témoin lumineux de fonctionnement.
9. Interrupteur de mise en marche
10. Corps principal
11. Tête à vapeur

1. 1 Base d'accouplement
2. 1 Élément pour tapis
3. 2 Chiffons microfibre

· Lire attentivement ces instructions avant d'utiliser votre appareil et les conserver pour pouvoir les consulter ultérieurement. Le non respect de ces instructions pourrait causer un accident.

AVANT LA PREMIÈRE UTILISATION :

- Enlever le film de protection de l'appareil.
- Vérifier d'avoir retiré tout le matériel d'emballage du produit.
- Certaines parties d'appareil ayant été légèrement graissées, il est possible qu'il dégage un peu de fumée lors de la première utilisation. La fumée disparaîtra rapidement.
- Préparer l'appareil pour la fonction que vous souhaitez réaliser :

MODE D'EMPLOI

- Retirer l'emballage.
- Extraire la poignée, ouvrir le couvercle du compartiment à piles situé sur la poignée, insérer deux piles AAA et replacer le couvercle (Fig.1).
- Insérer ensuite la poignée dans le tube (Fig. 2)

- Appuyer jusqu'à entendre un clic indiquant que la poignée est correctement insérée.
- Retirer la poignée et dérouler le câble (Fig. 3).
- Appuyer sur la languette de verrouillage du tube et insérer le tube avec la poignée dans le corps principal. Vérifier que la languette de verrouillage soit correctement installée.
- Démonter le tube, appuyer sur le bouton de déverrouillage à l'arrière du corps principal et le retirer (Fig. 4).
- Lorsque l'eau du réservoir s'épuise, la vapeur s'interrompt. Débrancher le cordon d'alimentation de la prise électrique et remplir le réservoir d'eau en suivant les instructions ci-dessus.
- Lorsque l'appareil est placé sur le support vertical, la pompe cesse de fonctionner en raison de sa protection statique.
- Pour nettoyer les carreaux, retirer le chiffon en microfibre et fixer l'accessoire à tapis.

UTILISATION

- Important : ne pas utiliser l'appareil sans le chiffon en microfibre placé sur la tête ou avec le réservoir d'eau vide.
- Balayez le sol avant d'utiliser le balai à vapeur.
- Placer le chiffon en microfibre sous la tête avec le velcro vers le haut (Fig. 5).
- Important : l'appareil doit être « débranché » de la prise avant de remplir le réservoir et de positionner le chiffon en microfibre. Ne jamais utiliser l'appareil sans le chiffon en microfibre attaché à la tête.
- Placer le balai vapeur sur la base (Fig. 6).
- Appuyer sur le bouton « PUSH » sur le corps principal, en le soulevant pour retirer le réservoir d'eau (Fig. 7).
- Tourner le bouchon vers la gauche (Fig.8) et verser l'eau dans le goulot de remplissage du réservoir. Respecter le niveau indiqué par le la marque de niveau de remplissage MAX.
- Remettre le bouchon du réservoir en place.
- Remettre le réservoir dans le corps principal.
- Faire pivoter l'enrouleur de câble et dérouler complètement le cordon d'alimentation.
- Connecter l'appareil à une prise dont la tension correspond à celle indiquée sur la plaque signalétique.
- Appuyez sur l'interrupteur d'alimentation. Le voyant de mise sous tension s'allumera en rouge pendant que la vadrouille chauffe.
- Sélectionnez le niveau de vapeur dans la poignée à l'aide des boutons de la poignée pour augmenter ou diminuer le mode (faible, moyen ou élevé). (Fig. 9)
- L'appareil met environ 45 secondes à chauffer. La vapeur sera alors prête à l'usage.
- Une fois chaud, le voyant d'alimentation clignote en vert lorsqu'il est en position verticale et en vert fixe pendant l'utilisation.
- Après quelques secondes, humidifier le balais en microfibre et commencer le nettoyage par des mouvements de va-et-vient. La vapeur sortira d'elle-même pendant le nettoyage.

TRAITS

- Le balai vapeur utilise de la vapeur pour éliminer la graisse, la saleté et la crasse. Le nettoyage est écologique car il n'est pas nécessaire d'utiliser des produits chimiques agressifs. Convient pour une utilisation sur les sols carrelés, le bois dur, les carreaux en céramique, le linoléum et le vinyle.
- **Rapide et facile**
- Plus besoin de rincer, égoutter, porter des seaux d'eau, répandre la saleté sur le sol. Un gain de temps sur le nettoyage.
- **Désinfection**
- Flux de vapeur puissant pour un nettoyage et une désinfection améliorés. Élimine 99,9% des virus et des germes.
- **Sans produits chimiques.**
- Nettoyage écologique. Utilise de l'eau courante ou de l'eau distillée.
- **Démarrage rapide**
- Vapeur prête en 45 secondes.
- **Balai lavable et réutilisable.**
- **Protection statique.**
- Lorsque l'appareil est placé sur le support vertical, la pompe cesse de fonctionner en raison de sa protection statique.
- **Économie de batterie.**
- Pas besoin d'activer l'interrupteur, il cesse de fonctionner et prolonge ainsi la durée de vie de la batterie

NETTOYAGE ET ENTRETIEN

- L'utilisation constante d'eau distillée rend inutile le nettoyage du réservoir.
- Précaution :
- Avant de nettoyer et d'entretenir l'appareil, le débrancher de la prise de courant.
- Entretien des chiffons en microfibre
- Utiliser un détergent doux.
- Laver le chiffon séparément au lave-linge, à l'eau tiède, ou utiliser un sachet de nettoyage pour vêtements.

NETTOYAGE DU BALAI À VAPEUR

- Avant de nettoyer ou de ranger l'appareil, toujours le laisser refroidir.

- Après chaque utilisation, vidanger l'eau du réservoir.

EAU

- Utiliser de l'eau du robinet pour le nettoyage.
- Toutefois, dans les zones où l'eau est dure, l'utilisation d'eau distillée est recommandée.

DÉPANNAGE

PROBLÈME	CAUSE POSSIBLE	SOLUTION
LE BALAI À VAPEUR NE FONCTIONNE PAS	<ol style="list-style-type: none"> Le cordon d'alimentation n'est pas correctement branché à la prise. Absence de courant. Besoin d'entretien. 	<ol style="list-style-type: none"> Brancher correctement le cordon d'alimentation. Vérifier les fusibles ou l'interrupteur. Remplacer les fusibles/réinitialiser l'interrupteur
LE BALAI À VAPEUR N'ÉMET PAS DE VAPEUR	<ol style="list-style-type: none"> Absence d'eau dans le réservoir. 	<ol style="list-style-type: none"> Ajouter de l'eau en suivant les instructions
LE BALAI À VAPEUR LAISSE DE L'EAU SUR LE SOL	<ol style="list-style-type: none"> Le chiffon en microfibre est trop humide 	<ol style="list-style-type: none"> Brancher correctement le cordon d'alimentation.
STEAM MOP LEFT WHITE SPOT IN FLOOR	<ol style="list-style-type: none"> Le balai à vapeur a été laissé au même endroit trop longtemps. Eau dure 	<ol style="list-style-type: none"> Ne jamais laisser l'appareil sur le sol avec de l'humidité ou avec un chiffon de nettoyage humide lorsqu'il n'est pas utilisé. Utiliser de l'eau distillée.

ANOMALIES ET RÉPARATION

- En cas de panne, remettre l'appareil à un service d'assistance technique agréé. Il est dangereux de tenter de procéder aux réparations ou de démonter l'appareil soi-même.
- Si le branchement au secteur est endommagé, il doit être remplacé. Procéder alors comme en cas de panne.
- L'utilisation d'eau parfumée peut endommager le revêtement interne du vaporisateur.

POUR LES VERSIONS UE DU PRODUIT ET/OU EN FONCTION DE LA LÉGISLATION DU PAYS D'INSTALLATION :

ÉCOLOGIE ET RECYCLAGE DU PRODUIT

- Les matériaux d'emballage de l'appareil font partie d'un système de collecte, classement et recyclage de l'emballage (Point Vert). Pour vous débarrasser du produit, merci de bien vouloir utiliser les conteneurs publics appropriés à chaque type de matériau.

Le produit ne contient pas de substances concentrées susceptibles d'être considérées comme nuisibles à l'environnement.

Ce symbole signifie que si vous souhaitez vous défaire du produit, une fois que celui-ci n'est plus utilisable, remettez-le, suivant la méthode appropriée, à un gestionnaire de déchets d'équipements électriques et électroniques (DEEE).



Ce symbole indique que la surface peut se chauffer pendant l'usage.



Cet appareil est certifié conforme à la directive 2014/35/EU de basse tension, de même qu'à la directive 2014/30/EU en matière de compatibilité électromagnétique, à la directive 2011/65/EU relative à la limitation de l'utilisation de certaines substances dangereuses dans les équipements électriques et électroniques et à la directive 2009/125/EC sur les conditions de conception écologique applicable aux produits en rapport avec l'énergie.

Sehr geehrte Kunden,

Vielen Dank für Ihr Vertrauen in die Marke SO-LAC.

Technologie, Design und Funktionalität dieses Gerätes, in Kombination mit der Erfüllung der strengsten Qualitätsnormen, werden Ihnen lange Zeit viel Freude bereiten.

VORSICHT: Dieses Gerät wurde für die Reinigung von Hartböden, die hohen Temperaturen standhalten können, konzipiert. Nicht geeignet für unversiegelte Holz- oder Keramikböden. Gewachste Oberflächen, oder nicht mit Wachs behandelte Oberflächen können ihren Glanz aufgrund der Wärme und des Dampfes verlieren. Vor dem Gebrauch ist es empfehlenswert, einen Test auf einem kleinen Bereich durchzuführen. Beachten Sie Gebrauchs- und Wartungsanleitungen des Bodenherstellers.

WICHTIG: Bewahren Sie das Gerät nicht im feuchten Zustand/mit feuchtem Mikrofaser-tuch auf. Lassen Sie das Gerät nicht im feuchten Zustand, oder mit feuchtem Mikrofaser-tuch lange Zeit auf dem Boden stehen, dieser könnte beschädigt werden.

WICHTIG: Lösen Sie keine Reinigungsmittel, Parfums, Öle oder chemischen Produkte im verwendeten Wasser auf. In Gebieten mit hartem Wasser

empfehlen wir die Verwendung von destilliertem Wasser.



VORSICHT: Quetschgefahr Seien Sie vorsichtig beim Gebrauch des Geräts. Der aus den Öffnungen austretende Dampf erreicht hohe Temperaturen.

BEZEICHNUNG

1. Schalter
2. Deckel des Batteriefachs
3. Kabelaufroller
4. Rohr
5. Entriegelungsknopf für den Wassertank
6. Entriegelungsknopf
7. Wassertank
8. Betriebsleuchtanzeige.
9. Ein-/Ausschalter
10. Gehäuse
11. Moppkopf

1. 1 Andock-Basis
2. 1 Teppich-Zubehör
3. 2 Reinigungstücher

Lesen Sie diese Anleitung vor der Inbetriebnahme des Geräts durch und bewahren Sie sie zum späteren Nachschlagen auf. Werden die Hinweise dieser Bedienungsanleitung nicht beachtet und eingehalten, kann es zu Unfällen kommen.

VOR DEM ERSTEN GEBRAUCH:

Entfernen Sie am Gerät den Schutzfilm.

Vergewissern Sie sich, dass Sie das gesamte Verpackungsmaterial des Produkts entfernt haben.

Manche Teile des Bügeleisens wurden leicht eingefettet, weshalb das Gerät bei der Erstanwendung ein bisschen dampfen kann. Nach kurzer Zeit wird dies aufhören.

Das Gerät für die von Ihnen bestimmte Funktion vorbereiten:

GEBRAUCHSANLEITUNG

- Entfernen Sie das Verpackungsmaterial.
- Ziehen Sie den Griff heraus, öffnen Sie den Deckel des Batteriefachs, das sich im Griff be-

- findet, setzen Sie die AAA-Batterien ein und setzen Sie den Deckel wieder auf (Fig. 1).
- Geben Sie dann den Griff in den Schlauch (Fig. 2)
 - Drücken Sie, bis Sie das Klicken hören; dies bedeutet, dass er richtig eingerastet ist.
 - Bauen Sie den Griff auseinander, holen Sie die Kabelaufwicklung heraus (Fig. 3).
 - Drücken Sie die Blockiervorrichtung des Schlauchs und geben Sie den Schlauch mit dem Griff in den Gerätekörper. Stellen Sie sicher, dass die Blockiervorrichtung richtig eingerastet ist.
 - Bauen Sie den Schlauch auseinander, drücken Sie den Freigabeknopf, der sich am hinteren Teil des Gerätekörpers befindet und nehmen Sie ihn heraus (Fig. 4)

VERWENDUNG

- Wichtig: Verwenden Sie das Gerät nicht, wenn das Mikrofasertuch nicht am Kopf angebracht wurde, oder mit leerem Wassertank.
- Kehren Sie den Boden, bevor Sie den Mopp verwenden.
- Bringen Sie das Mikrofasertuch mit dem Klebband nach oben unter dem Kopf an (Fig. 5).
- Wichtig: Das Gerät muss „ausgesteckt“ worden sein, bevor Sie den Wassertank füllen und das Mikrofasertuch anbringen. Verwenden Sie das Gerät niemals, wenn das Mikrofasertuch nicht am Gerätekopf angebracht wurde.
- Setzen Sie den Dampf mopp in die Basis (Fig. 6)
- Drücken Sie die «PUSH»-Taste, die sich am Gerätekörper befindet und heben Sie ihn an, um den Wassertank zu entfernen (Fig. 7)
- Drehen Sie den Deckel gegen den Uhrzeigersinn (Fig. 8) und gießen Sie das Wasser über die Füllöffnung des Tanks in das Gerät. Beachten Sie die Markierung MAX für die Füllhöhe.
- Bringen Sie den Deckel wieder am Tank an.
- Geben Sie den Tank wieder in den Gerätekörper.
- Drehen Sie die Kabelaufwicklung und rollen Sie das Stromkabel vollständig aus.
- Schließen Sie das Gerät an eine Steckdose an, deren Spannung mit der auf dem Typenschild angegebenen Spannung übereinstimmt.
- Drücken Sie den Netzschalter. Das Einschaltlicht leuchtet rot, während sich der Mopp auflädt.
- Wählen Sie den Dampfpegel im Griff mit den Tasten am Griff aus, um den Modus (niedrig,

- mittel oder hoch) anzuheben oder abzusinken. (Abb. 9)
- Das Gerät ist ca. 45 Sekunden aufgewärmt und der Dampf ist bereit.
- Sobald es heiß ist, blinkt die Betriebsanzeige in aufrechter Position grün und während des Betriebs durchgehend grün.
- Feuchten Sie nach einigen Sekunden den Mikrofasermopp an und fangen Sie an, mit Vor- und Rückwärtsbewegungen zu reinigen, Dampf wird austreten.
- Wenn der Wassertank leer ist, wird der Dampfaustritt unterbrochen. Entfernen Sie das Stromkabel aus der Steckdose und füllen Sie den Wassertank gemäß der obigen Anleitungen erneut wieder auf.
- Wenn sich das Gerät im vertikalen Halter befindet, stoppt die Pumpe zum statischen Schutz.
- Um die Fliesen zu reinigen, entfernen Sie das Mikrofasertuch und bringen Sie das Zubehörteil für Teppiche an.

EIGENSCHAFTEN

- Der Dampf mopp verwendet Dampf, um Fett, Schmutz und Dreck zu entfernen. Ökologische Reinigung, da der Gebrauch von aggressiven Chemierprodukten unnötig ist. Geeignet für Fliesen-, Hartholz-, Keramik-, Linoleum- und Vinylböden.
- **Schnell und einfach**
- Schluss mit Spülen, Abtropfen, Schleppen von Wasserkübeln, Verteilen des Schmutzes über den Boden. Sparen Sie Zeit bei der Reinigung.
- **Desinfektion**
- Starker Dampfstrom für eine bessere Reinigung und Desinfektion. Zerstört 99,9% der Viren und Keime.
- **Ohne chemische Produkte.**
- Ökologische Reinigung mit Leistungswasser oder destilliertem Wasser.
- **Schnellstart**
- Dampf in 45 Sekunden bereit.
- **Waschbarer und wiederverwendbarer Mopp**
- **Statischer Schutz.**
- Wenn sich das Gerät im vertikalen Halter befindet, stoppt die Pumpe zum statischen Schutz.
- **Batteriesparfunktion**
- Ohne dass der Schalter betätigt werden muss, hält das Gerät an und verlängert so die Lebensdauer der Batterie.

REINIGUNG UND PFLEGE

- Bei kontinuierlichem Gebrauch von destilliertem Wasser muss der Tank nicht gereinigt werden.
- Vorsicht:
- Bevor Sie Reinigungs- und Wartungsarbeiten vornehmen, entfernen Sie das Gerät vom Stromnetz.

PFLEGE DES MIKROFASERTUCHS

- Verwenden Sie ein sanftes Reinigungsmittel.
- Waschen Sie das Tuch separat mit lauwarmem Wasser in der Waschmaschine, oder verwenden Sie einen Wäschebeutel.

REINIGUNG DER SPRAYDÜSE

- Lassen Sie das Gerät abkühlen, bevor Sie es reinigen oder aufbewahren.
- Leeren Sie den Tank nach jeder Verwendung.

WASSER

- Verwenden Sie Leistungswasser für die Reinigung.
- In Gebieten mit hartem Wasser wird die Verwendung von destilliertem Wasser empfohlen.

FEHLERBEHEBUNG

PROBLEM	MÖGLICHE URSACHE	LÖSUNG
DER DAMPFMOPP FUNKTIONIERT NICHT	<ol style="list-style-type: none"> 1. Das Stromkabel ist nicht richtig in die Steckdose eingesteckt. 2. Es gibt keinen Strom. 3. Das Gerät benötigt Wartung. 	<ol style="list-style-type: none"> 1. Stecken Sie das Stromkabel richtig ein. 2. Überprüfen Sie die Sicherungen oder den Schalter. Ersetzen Sie die Sicherungen / schalten Sie das Gerät erneut ein.
DER DAMPFMOPP GIBT KEINEN DAMPF AB	<ol style="list-style-type: none"> 1. Es befindet sich kein Wasser im Tank. 	<ol style="list-style-type: none"> 1. Füllen Sie ihn gemäß der Anweisungen mit Wasser
DER MOPP HINTERLÄSST WASSER AUF DEM BODEN	<ol style="list-style-type: none"> 1. Das Mikrofasertuch ist zu feucht. 	<ol style="list-style-type: none"> 1. Entfernen Sie das Gerät vom Stromnetz und entfernen Sie das Mikrofasertuch.
DER DAMPFMOPP HINTERLÄSST EINEN WEISSEN FLECK AUF DEM BODEN	<ol style="list-style-type: none"> 1. Der Dampfmopp stand zu lange an derselben Stelle. 2. Hartes Wasser 	<ol style="list-style-type: none"> 1. Lassen Sie das Gerät niemals im feuchten Zustand auf dem Boden stehen, oder mit feuchtem Reinigungstuch, wenn es nicht verwendet wird.

STÖRUNGEN UND REPARATUR

Bei Schäden und Störungen bringen Sie das Gerät zu einem zugelassenen Technischen Kundendienst. Versuchen Sie nicht, das Gerät selbst auseinanderzubauen und zu reparieren. Das könnte Gefahren zur Folge haben.

Ist die Netzverbindung beschädigt, ist wie in sonstigen Schadensfällen vorzugehen.

Der Gebrauch von parfümiertem Wasser kann die innere Verkleidung des Dampfgeräts beschädigen.

FÜR DIE EU-AUSFÜHRUNGEN DES PRODUKTS UND/ODER FÜR LÄNDER, IN DENEN DIESE VORSCHRIFTEN ANZUWENDEN SIND:

ÖKOLOGIE UND RECYCLING DES PRODUKTS

Das Verpackungsmaterial dieses Geräts ist in ein Entsorgungs-, Klassifizierungs- und Recyclingsystem integriert. Wenn Sie es entsorgen

möchten, so können Sie die öffentlichen Container für die betreffenden Materialarten verwenden.

Das Produkt ist frei von umweltschädlichen Konzentrationen von Substanzen.



Dieses Symbol bedeutet, dass Sie das Produkt, sobald es abgelaufen ist, von einem entsprechenden Fachmann an einem für Elektrische und Elektronische Geräteabfälle (EEGA) geeigneten Ort entsorgen sollen.



Dieses Symbol bedeutet, dass die Oberfläche beim Gebrauch sehr heiß werden kann.

Dieses Gerät erfüllt die Richtlinie 2014/35/EU über Niederspannung, die Richtlinie 2014/30/EU über elektromagnetische Verträglichkeit, die Richtlinie 2011/65/EU zur Beschränkung der Verwendung bestimmter gefährlicher Stoffe in Elektro- und Elektronikgeräten und die Richtlinie 2009/125/EC über die Anforderungen an die umweltgerechte Gestaltung energiebetriebener Produkte.

Caro cliente:

Obrigado por ter adquirido um eletrodoméstico da marca SOLAC.

A sua tecnologia, design e funcionalidade, aliados às mais rigorosas normas de qualidade, garantem-lhe uma total satisfação e uma longa duração do produto.

ATENÇÃO : Este aparato foi projetado para a limpeza de pavimentos duros capazes de suportar altas temperaturas. Não é apto para pavimentos de madeira não envernizados ou de cerâmica não esmaltada. As superfícies enceradas, ou que não foram enceradas, podem perder o brilho devido à ação do calor e do vapor. Antes de utilizar o aparelho, é recomendável efetuar um teste numa área pequena. Consulte as instruções de utilização e manutenção do fabricante do pavimento.

IMPORTANTE: Não armazene o aparelho com humidade/ pano de microfibras húmido. Não deixe o aparelho húmido ou com o pano de microfibras húmido apoiado no chão durante muito tempo, já poderia danificá-lo.

IMPORTANTE: NÃO dissolva agentes de limpeza, perfumes, óleos ou produtos químicos na água a utilizar. Em zonas de água dura, é recomendável utilizar água destilada.

queimaduras. Tenha cuidado ao utilizar o aparelho. O vapor que sai pelas aberturas atinge altas temperaturas.

DESCRIÇÃO

1. Interruptor
2. Tampa do compartimento das pilhas
3. Recolhedor de cabos
4. Tubo
5. Botão de desbloqueio do depósito de água
6. Botão de desbloqueio
7. Depósito de água
8. Indicador luminoso de funcionamento.
9. Botão de ligar
10. Corpo principal
11. Cabeça da mopa

1. 1 Bandeja de acoplamento
2. 1 Acessório para carpetes
3. 2 Panos de limpeza

Leia com muita atenção estas instruções antes de utilizar o aparelho e guarde-o para futuras consultas. A não observância e cumprimento destas instruções pode resultar em acidente.

ANTES DA PRIMEIRA UTILIZAÇÃO:

- Retirar a película protetora do aparelho.
- Certifique-se de que retirou todo o material de embalagem do produto.
- Quando da primeira utilização, o aparelho poderá libertar fumos devido ao facto de algumas partes do aparelho terem sido levemente lubrificadas. Ao fim de pouco tempo, o fumo desaparecerá.
- Prepare o aparelho de acordo com a função a realizar:

INSTRUÇÕES DE USO

- Retire o material de embalagem.
- Puxe o manípulo, abra a tampa do compartimento das pilhas situado no manípulo, coloque duas pilhas AAA e torne a colocar a tampa (Fig.1).
- Em seguida, insira o manípulo no tubo (Fig. 2)
- Carregue até ouvir um clique, o que indica que está corretamente fixado.
- Desmonte o manípulo e extraia o acessório recolhedor de cabos (Fig. 3).
- Pressione a patilha de bloqueio do tubo e insira o tubo com o manípulo no corpo principal.



ATENÇÃO: Perigo de

Verifique se a patilha de bloqueio fica corretamente encaixada.

- Desmonte o tubo, prima o botão de ejeção situado na parte posterior do corpo principal e extraia-o (Fig. 4)

UTILIZAÇÃO

- Importante: nunca utilize o aparelho sem o pano de microfibras colocado na cabeça nem com o depósito de água vazio.
- Varra o chão antes de utilizar a mopa.
- Coloque o pano de microfibras por baixo da cabeça com o velcro voltado para cima (Fig. 5).
- Importante: o aparelho deve estar «deligado» da ficha antes de encher o depósito e de colocar o pano de microfibras. Nunca utilize o aparelho sem o pano de microfibras colocado na cabeça.
- Coloque a mopa de vapor na base (Fig. 6)
- Prima o botão «PUSH» situado no corpo principal e levante-o para extrair o depósito de água (Fig. 7)
- Rode a tampa no sentido contrário ao dos ponteiros do relógio (Fig. 8) e verta a água através da abertura de enchimento do depósito. Respeite a marca de nível de enchimento MAX.
- Coloque novamente a tampa no depósito.
- Volte a colocar o depósito no corpo principal.
- Faça rodar o recolhedor de cabos e desenrole completamente o cabo de alimentação.
- Ligue o aparelho a uma tomada elétrica cuja tensão coincida com a indicada na placa de especificações técnicas.
- Pressione o botão liga / desliga. A luz de ativação acenderá em vermelho enquanto o esfregão estiver aquecendo.
- Selecione o nível de vapor na alça usando os botões da alça para aumentar ou diminuir o modo (baixo, médio ou alto). (Fig. 9)
- O aparelho demora aproximadamente 45 segundos a aquecer e a estar pronto a produzir vapor.
- Uma vez quente, a luz de energia piscará em verde enquanto estiver na posição vertical e em verde sólido durante o uso.
- Após uns segundos humedezca a mopa de microfibras e comece a limpar com movimentos para frente e para atrás; o vapor irá sair à medida que limpa.
- Quando a água do depósito acabar, o vapor para de sair. Desligue o cabo de alimentação da tomada e volte a encher o depósito de água seguindo as instruções anteriores.

- Quando o aparelho está colocado no suporte vertical, a bomba deixa de funcionar para proteção estática.
- Para limpar ladrilhos, retire o pano de microfibras e coloque o acessório para carpetes.

RECURSOS

- HA mopa a vapor utiliza vapor para eliminar gordura, sujidade e mofo. Limpeza ecológica sem necessidade de se utilizar produtos químicos agressivos. Apta para utilização em pavimentos de cerâmica, madeira dura, ladrilhos, linóleo e vinilo.
- Rápido e fácil**
- Já não necessita ter de enxaguar, escorrer, carrregar com baldes de água, arrastar a sujidade pelo chão. Poupe tempo na limpeza.
- Desinfecção**
- Potente caudal de vapor para uma maior limpeza e desinfecção. Elimina 99,9 % dos vírus e germes.
- Sem produtos químicos.**
- Limpeza ecológica; utiliza água normal ou água destilada.
- Início Rápido**
- Vapor pronto em 45 segundos
- Mopa lavável e reutilizável.**
- Proteção estática.**
- Quando o aparelho está colocado no suporte vertical, a bomba deixa de funcionar para proteção estática.
- Poupa bateria.**
- Sem necessidade de ativar o botão de ligar/desligar, deixa de funcionar, prolongando, assim, a vida útil da bateria

LIMPEZA E MANUTENÇÃO

- Usar sempre água destilada permite que não seja necessário limpar o depósito.

PRECAUÇÃO:

- Antes de realizar as tarefas de limpeza e manutenção, desligue o aparelho da tomada elétrica.
- Cuidados a ter com o pano de microfibras
- Utilize um detergente suave.
- Lave o pano em separado na máquina de lavar com água morna, ou utilize uma rede para lavar roupa.

LIMPEZA DA MOPA A VAPOR

- Antes de limpar ou guardar o aparelho, deixe-o arrefecer.
- Após cada utilização, esvazie a água do depósito.

ÁGUA.

- Utilize água da torneira para a limpeza.
- No entanto, em áreas com água dura, é recomendado utilizar água destilada.

SOLUÇÃO DE PROBLEMAS

PROBLEMA	CAUSA POSSÍVEL	SOLUÇÃO
A MOPAA VAPOR NÃO FUNCIONA	1. O cabo de alimentação não está bem ligado à tomada elétrica. 2. Não há corrente. 3. Necessita de manutenção	1. Ligue corretamente o cabo de alimentação 2. Verifique o quadro elétrico/fusíveis ou o botão de ligar/desligar. Substitua os fusíveis / reinicie o botão de ligar/desligar.
A MOPAA VAPOR NÃO EMITE VAPOR	1. Não há água no depósito	1. Adicione água segundo as instruções
A MOPA DEIXA ÁGUA NO CHÃO	1. O pano de microfibras está demasiado húmido	1. Desligue o aparelho da corrente elétrica e substitua o pano de microfibras.
A MOPAA VAPOR DEIXA UMA MANCHA BRANCA NO CHÃO	1. A mopa a vapor foi deixada demasiado tempo no mesmo sítio. 2. Água Dura	1. Nunca deixe apoiado no chão o aparelho com água dentro ou o com o pano de limpeza húmido, caso não o vá utilizar logo a seguir. 2. Use água destilada.

ANOMALIAS E REPARAÇÃO

- Em caso de avaria leve o aparelho a um Serviço de Assistência Técnica autorizado. Não tente desmontar ou reparar o aparelho, já que tal acarreta perigos.
- Se o cabo de alimentação estiver danificado, deve ser substituído e deve agir-se como em caso de avaria.
- Utilizar água perfumada pode danificar o revestimento interior da máquina a vapor.

PARA AS VERSÕES EU DO PRODUTO E/OU CASO APLICÁVEL NO SEU PAÍS:**ECOLOGIA E RECICLAGEM E DO PRODUTO**

- Os materiais que constituem a embalagem deste aparelho estão integrados num sistema de recolha, classificação e reciclagem. Se desejar eliminá-los, utilize os contentores de

reciclagem colocados à disposição para cada tipo de material.

- O produto está isento de concentrações de substâncias que possam ser consideradas nocivas para o ambiente.



Este símbolo significa que se desejar desfazer-se do produto depois de terminada a sua vida útil, deve entregá-lo através dos meios adequados ao cuidado de um gestor de resíduos autorizado para a recolha seletiva de Resíduos de Equipamentos Elétricos e Eletrónicos (REEE).-



Este símbolo indica que a superfície pode aquecer durante a utilização.

Este aparelho cumpre a Diretiva 2014/35/EU de Baixa Tensão, a Diretiva 2014/30/EU de Compatibilidade Eletromagnética, a Diretiva 2011/65/EU sobre restrições à utilização de determinadas substâncias perigosas em aparelhos elétricos e eletrónicos e a Diretiva 2009/125/EC sobre os requisitos de design ecológico aplicável aos produtos relacionados com a energia.

Egregio cliente,

La ringraziamo di aver comprato un prodotto della marca SOLAC.

La sua tecnologia, il suo design e la sua funzionalità, oltre al fatto di aver superato le più rigorose norme di qualità, le assicureranno una totale soddisfazione durante molto tempo.

• **ATTENZIONE:** Questo apparecchio è stato progettato per la pulizia di pavimenti duri, che possano sopportare alte temperature. Non indicato per pavimenti in legno senza sigillature o di ceramica non smaltata. Le superfici cerate, o quelle che non sono state trattate con cera, possono perdere brillantezza in seguito all'azione del calore e del vapore. Prima dell'uso è raccomandabile effettuare una prova su una piccola superficie. Consultare le istruzioni d'uso e manutenzione del produttore del pavimento.

• **IMPORTANTE:** Non riporre l'apparecchio se è umido/se il panno in microfibra è umido. Non lasciare l'apparecchio umido, o con il panno in microfibra umido, appoggiato sul pavimento per molto tempo perché potrebbe danneggiarlo.

• **IMPORTANTE:** NON dissolvere agenti pulenti, profumi, oli o prodotti chimici nell'acqua utili-

zzata per l'apparecchio. Nelle zone in cui l'acqua sia dura, è raccomandabile l'uso di acqua distillata.



ATTENZIONE: Pericolo di bruciature Fare attenzione durante l'uso dell'apparecchio. Il vapore che esce dalle aperture raggiunge alte temperature.

DESCRIZIONE

1. Interruttore
2. Coperchio del vano pile
3. Avvolgicavo
4. Tubo
5. Pulsante di sblocco del serbatoio dell'acqua
6. Pulsante di sblocco
7. Serbatoio dell'acqua
8. Spia luminosa di funzionamento
9. Interruttore di accensione
10. Corpo principale
11. Testa della scopa elettrica

1. 1 Base di aggancio
2. 1 Accessorio per tappeti
3. 2 Panni di pulizia

Leggere con attenzione le presenti istruzioni prima di usare l'apparecchio e conservarle per future consultazioni. La mancata osservanza delle presenti istruzioni può essere causa di incidenti.

PRIMA DEL PRIMO UTILIZZO

- Rimuovere la pellicola protettiva dell'apparecchio.
- Assicurarsi di aver rimosso dal prodotto tutto il materiale di imballaggio.
- Alcune parti dell'apparecchio sono state leggermente lubrificate pertanto potrebbe uscire del fumo quando si connette l'apparecchio per la prima volta. Dopo un certo tempo il fumo cessa di uscire.
- Preparare l'apparecchio secondo la funzione che si desidera realizzare.

ISTRUZIONI PER L'USO

- Rimuovere il materiale di imballaggio.
- Estrarre il manico, aprire il coperchio del vano pile, sito nel manico, inserire due pile AAA e riposizionare il coperchio (Fig. 1).
- Poi inserire il manico nel tubo (Fig. 2)
- Premere fino a sentire un clic, il quale indica che è stato agganciato correttamente.
- Smontare il manico, estrarre l'avvolgicavo (Fig. 3).
- Premere la linguetta di bloccaggio del tubo e inserire quest'ultimo, assieme al manico, nel corpo principale. Verificare che la linguetta di bloccaggio sia completamente incastrata.
- Smontare il tubo, premere il pulsante di sganciamento, sito nella parte posteriore del corpo principale, ed estrarlo (Fig. 4)

USO

- **Importante:** non utilizzare l'apparecchio se il panno di microfibra non è posizionato nella testa né se il serbatoio dell'acqua è vuoto.
- Spazzare il pavimento, prima di utilizzare la scopa a vapore.
- Posizionare il panno di microfibra nella testa: il velcro deve rimanere verso l'alto (Fig. 5).
- **Importante:** l'apparecchio deve essere «scollato» dalla presa, prima di riempire il serbatoio e di posizionare il panno di microfibra. Non utilizzare mai l'apparecchio se il panno di microfibra non è posizionato nella testa.
- Inserire la scopa a vapore nella base (Fig. 6)
- Premere il pulsante «PUSH», sito nel corpo principale, e alzarlo per estrarre il serbatoio dell'acqua (Fig. 7)
- Girare il tappo in senso antiorario (Fig. 8) e versare dell'acqua attraverso la bocchetta di riempimento del serbatoio. Rispettare il segno di livello MAX di riempimento.
- Riposizionare il tappo del serbatoio.
- Ricollocare il serbatoio nel corpo principale.
- Girare l'avvolgicavo e srotolare completamente il cavo di alimentazione.
- Collegare l'apparecchio a una presa di corrente, la cui tensione coincida con quella indicata sulla targhetta delle caratteristiche.
- Premere l'interruttore di alimentazione. La spia di accensione si illuminerà di rosso mentre il mop si sta riscaldando.
- Selezionare il livello di vapore nell'impugnatura utilizzando i pulsanti sull'impugnatura per aumentare o diminuire la modalità (bassa, media o alta). (Fig. 9)
- L'apparecchio impiega circa 45 secondi a riscaldarsi e a produrre il vapore necessario.

- Una volta caldo, la spia di alimentazione lampeggerà in verde mentre è in posizione verticale e verde fisso durante l'uso.
- Trascorsi alcuni secondi, inumidire il panno di microfibra e iniziare a pulire, effettuando movimenti in avanti e in dietro; il vapore uscirà man mano che si pulisce.
- Quando termina l'acqua del serbatoio, si interrompe l'uscita di vapore. Scollegare il cavo di alimentazione dalla presa di corrente e riempire nuovamente il serbatoio dell'acqua, seguendo le istruzioni date in precedenza.
- Quando l'apparecchio si trova sul supporto verticale, la pompa smette di funzionare per protezione statica.
- Per pulire le piastrelle, rimuovere il panno di microfibra e inserire l'accessorio per tappeti.

CARATTERISTICHE

- La scopa a vapore utilizza vapore per eliminare il grasso, la sporcizia e lo sporco incrostanti. È una pulizia ecologica, giacché non sono necessari prodotti chimici aggressivi. Indicata per l'uso su pavimenti di piastrelle, legno duro, piastrelle di ceramica, linoleum e vinile.
- **Facile e veloce**
- Non dovrete più risciacquare, portare pesanti secchi d'acqua e non si spargerà più la sporcizia sul pavimento. Risparmiate tempo di pulizia.
- **Disinfezione**
- Potente getto di vapore, per una maggior pulizia e disinfezione. Elimina il 99,9 % dei virus e dei germi.
- **Senza prodotti chimici.**
- Pulizia ecologica; utilizza acqua corrente o acqua distillata.
- **Avvio Rapido**
- Vapore pronto in 45 secondi.
- **Panno lavabile e riutilizzabile.**
- **Protezione statica.**
- Quando l'apparecchio si trova sul supporto verticale, la pompa smette di funzionare per protezione statica.
- **Risparmio delle batterie.**
- Senza dover azionare l'interruttore, smette di funzionare e così allunga la vita delle batterie.

PULIZIA E MANUTENZIONE

- L'uso costante di acqua distillata evita la necessità di pulire il serbatoio.

PRECAUZIONE:

- Prima di effettuare interventi di pulizia e manutenzione, scollegare l'apparecchio dalla presa di corrente.

CURA DEL PANNO DI MICROFIBRA

- Utilizzare un detergente delicato.
- Lavare il panno separatamente in lavatrice, con acqua tiepida, o utilizzare una borsa per lavare indumenti.

PULIZIA DELLA SCOPA A VAPORE

- Prima di pulire o riporre l'apparecchio, lasciarlo raffreddare.
- Dopo ogni uso, svuotare l'acqua del serbatoio.

ACQUA

- Per la pulizia, utilizzare acqua di rubinetto.
- Nelle zone in cui l'acqua sia dura, tuttavia, si raccomanda di utilizzare acqua distillata.

RISOLUZIONE DEI PROBLEMI

PROBLEMA	POSSIBILE CAUSA	SOLUZIONE
LA SCOPA A VAPORE NON FUNZIONA	<ol style="list-style-type: none"> Il cavo di alimentazione non è ben collegato alla presa di corrente. Non c'è corrente. È necessaria la manutenzione. 	<ol style="list-style-type: none"> Collegare correttamente il cavo di alimentazione Controllare i fusibili o l'interruttore. Sostituire i fusibili / riavviare l'interruttore.
LA SCOPA A VAPORE NON EMETTE VAPORE	<ol style="list-style-type: none"> Mancanza di acqua nel serbatoio 	<ol style="list-style-type: none"> Aggiungere acqua seguendo le istruzioni
LA SCOPA LASCIA ACQUA SUL PAVIMENTO	<ol style="list-style-type: none"> Il panno di microfibra è troppo umido 	<ol style="list-style-type: none"> Scollegare l'apparecchio dalla presa di corrente e cambiare il panno di microfibra.
LA SCOPA A VAPORE LASCIA UNA MACCHIA BIANCA SUL PAVIMENTO	<ol style="list-style-type: none"> 1. La scopa a vapore è rimasta per troppo tempo nello stesso luogo. 2. Acqua dura 	<ol style="list-style-type: none"> Non lasciare mai l'apparecchio umido, o con il panno di pulizia umido, appoggiato sul pavimento quando non si debba utilizzare. Utilizzare acqua distillata.

ANOMALIE E RIPARAZIONI

- In caso di guasto, rivolgersi a un Centro di Assistenza Tecnica autorizzato. Non tentare di smontare o di riparare l'apparecchio: può essere pericoloso.
- Se la connessione alla rete è danneggiata, deve essere sostituita: procedere come nel caso di una avaria.
- L'utilizzo di acqua profumata può danneggiare il rivestimento interno del vaporizzatore.

PER I PRODOTTI DELL'UNIONE EUROPEA E/O NEL CASO IN CUI SIA PREVISTO DALLA LEGISLAZIONE DEL SUO PAESE DI ORIGINE:**PRODOTTO ECOLOGICO E RICICLABILE**

- I materiali d'imballaggio di questo apparecchio sono compresi in un sistema di raccolta, classificazione e riciclaggio degli stessi. Per lo

smaltimento, utilizzare gli appositi contenitori pubblici, adatti per ogni tipo di materiale.

- Il prodotto non contiene concentrazioni di sostanze considerate dannose per l'ambiente.



Questo simbolo indica che, per smaltire il prodotto al termine della sua durata utile, occorre depositarlo presso un ente di smaltimento autorizzato alla raccolta differenziata di rifiuti di apparecchiature elettriche ed elettroniche (RAEE).

Questo simbolo indica che la superficie si può riscaldare durante l'uso.



Questo apparecchio rispetta la Direttiva 2014/35/EU di Bassa Tensione, la Direttiva 2014/30/EU di Compatibilità Elettromagnetica, la Direttiva 2011/65/EU sui limiti d'impiego di determinate sostanze pericolose negli apparecchi elettrici ed elettronici e la Direttiva 2009/125/EC riguardante l'Ecodesign dei prodotti che consumano energia.

Benvolgut client:

Us agraïm que us hàgiu decidit a comprar un producte de la marca SOLAC.

La seva tecnologia, el seu disseny i la seva funcionalitat, així com el fet de superar les normes de qualitat més estrictes, us comportaran una satisfacció d'ús total i una llarga durada del producte.

ATENCIÓ: Aquest aparell ha estat dissenyat per a la neteja de terres durs capaços de suportar temperatures altes. No apte per a terres de fusta sense segellar o de ceràmica sense esmaltar. La superfícies encerades o aquelles que no hagin estat tractades amb cera poden perdre la brillantor per l'acció de la calor i del vapor. Abans de fer-lo servir, és recomanable fer-ne una prova en una àrea petita. Consulteu les instruccions d'ús i manteniment del fabricant del terra.

IMPORTANT: No emmagatzemeu l'aparell amb humitat o amb el drap de microfibra humit. No deixeu l'aparell humit o amb el drap de microfibra humit recolzat sobre el terra durant molt de temps, ja que podria danyar-lo.

IMPORTANT: NO dissolgueu agents de neteja, perfums, olis o productes químics en l'aigua utilitzada. En zones d'aigua dura, és recomanable fer servir aigua destil·lada.

ATENCIÓ: Perill de cremades. Aneu amb compte quan feu servir l'aparell. El vapor que surt per les obertures agafa temperatures altes.



DESCRIPTION

1. Interruptor
2. Tapa del compartiment de les piles
3. Enrotllacables
4. Tub
5. Botó de desbloqueig del dipòsit d'aigua
6. Botó de desbloqueig
7. Dipòsit d'aigua
8. Indicador lluminós de funcionament.
9. Interruptor d'engegada
10. Cos principal
11. Capçal del tiràs

1. 1 Base d'acoblament
2. 1 Accessori per a catifes
- 2 Draps de neteja

Llegiu atentament aquestes instruccions abans d'engegar l'aparell i conserveu-les per a consultes futures. Si no compliu i seguïu aquestes instruccions, podrieu provocar un accident.

ABANS DEL PRIMER ÚS:

- Traieu el film protector de l'aparell.
- Assegureu-vos que heu retirat tot el material d'embalatge del producte.
- Algunes parts de l'aparell han estat greixades lleugerament. És per això que quan engegueu l'aparell per primera vegada potser despengui un fum lleuger. Aquest fum cessarà al cap de poc temps.
- Prepareu l'aparell per a la funció que vulgueu:

INSTRUCCIONS D'US

- Traieu el material d'embalatge.
- Traieu l'empunyadura, obriu la tapa del compartiment de les piles situat a l'empunyadura, poseu-hi dues piles AAA i torneu a col·locar-hi la tapa (Fig.1).
- A continuació, inseriu l'empunyadura en el tub (Fig. 2)
- Premeu fins que escolteu el clic que indica que s'ha fixat correctament.
- Desmunteu l'empunyadura i traieu l'enrotllacables (Fig. 3).

- Premeu la pestanya de bloqueig del tub i inseriu el tub amb l'empunyadura en el cos principal. Comproveu que la pestanya de bloqueig està encaixada correctament.
- Desmunteu el tub, premeu el botó d'alliberament que hi ha situat a la part posterior del cos principal i traieu-lo (Fig. 4)

ÚS

- Important: no feu servir l'aparell sense el drap de microfibra col·locat al capçal ni amb el dipòsit d'aigua buit.
- Escombreu el terra abans de fer servir el tiràs.
- Col·loqueu el drap de microfibra sota el capçal amb la veta adherent cap amunt (Fig. 5).
- Important: l'aparell ha d'estar «desconnectat» de l'endoll abans d'omplir el dipòsit i de col·locar-hi el drap de microfibra. No feu servir mai l'aparell sense el drap de microfibra col·locat al capçal.
- Col·loqueu el tiràs de vapor a la base (Fig. 6)
- Premeu el botó «PUSH» situat en el cos principal i aixequem-lo per treure el dipòsit d'aigua (Fig. 7)
- Feu girar el tap en sentit contrari a les agulles del rellotge (Fig. 8) i aboqueu-hi l'aigua per la boca d'ompliment del dipòsit. Respecteu la marca del nivell d'ompliment MAX.
- Col·loqueu-hi novament el tap.
- Torneu a posar el dipòsit en el cos principal.
- Gireu l'enrotllables i desenrotlleu el cable d'alimentació per complet.
- Connecteu l'aparell a una presa de corrent que tingui la mateixa tensió que la indicada a la placa de característiques.
- Premeu l'interruptor d'encesa. La llum de encesa s'il·luminarà en vermell mentre la mopa s'escalfa.
- Seleccioneu el nivell de vapor a l'empunyadura usant els botons de de la mateixa per pujar o baixar de mode (baix, mitjà o alt). (Fig. 9)
- L'aparell triga aproximadament 45 segons a escalfar-se i tenir a punt el vapor.
- Un cop calent, la llum d'encesa s'il·luminarà en verd intermitent mentre estigui en posició vertical i en verd fix mentre estigui en ús.
- Al cap d'uns segons, humitegeu el tiràs de microfibra i comenceu a netejar amb moviments cap endavant i cap enrere. A mesura que netegeu sortirà vapor.
- Si s'esgota l'aigua del dipòsit, s'interromprà la sortida de vapor. Desendollegeu el cable d'alimentació de la presa de corrent i torneu a omplir el dipòsit d'aigua seguint les instruccions anteriors.

- Quan l'aparell està col·locat al suport vertical, la bomba deixa de funcionar per tal de garantir la protecció estàtica.
- Per netejar les rajoles, traieu el drap de microfibra i poseu-hi l'accessori per a catifes.

CARACTERÍSTIQUES

- El tiràs de vapor fa servir vapor per a eliminar el greix i la brutícia. És una neteja ecològica, ja que no s'hi fan servir productes químics agressius. Apta per a l'ús en terres de rajola, fusta dura, rajoles de ceràmica, linòleum i vinil.
- **Ràpid i fàcil**
- S'ha acabat esbandir, escórrer, carregar amb galledes d'aigua, estendre la brutícia per terra. Estalvieu temps en la neteja.
- **Desinfecció**
- Cabal de vapor potent per a una neteja i una desinfecció més profundes. Elimina el 99,9 % dels virus i els gèrmens.
- Sense productes químics.
- Neteja ecològica: fa servir aigua corrent o aigua destil·lada.
- **Inici ràpid**
- Vapor llest en 45 segons.
- **Tiràs rentable i reutilitzable.**
- **Protecció estàtica.**
- Quan l'aparell està col·locat al suport vertical, la bomba deixa de funcionar per tal de garantir la protecció estàtica.
- **Estalvi de bateria.**
- Sense necessitat d'activar l'interruptor, deixa de funcionar i així perllonga la vida de la bateria

NETEJA I MANTENIMENT

- L'ús constant d'aigua destil·lada fa possible que no calgui netejar el dipòsit.

PRECAUCIÓ:

- Abans de dur a terme les tasques de neteja i manteniment, desconnecteu l'aparell de la presa de corrent.
- Cura del drap de microfibra
- Feu servir un detergent suau.
- Renteu el drap per separat a la rentadora amb aigua tèbia o feu-hi servir una bossa per a rentar la roba.

ESBANDIDA DEL TIRÀS DE VAPOR

- 1: Abans de netejar o guardar l'aparell, deixeu que es refredi.
- 2: Després de cada ús, buideu l'aigua del dipòsit.

AIGUA

· Feu servir aigua corrent per a la neteja.

· No obstant això, en zones on l'aigua sigui dura, es recomana l'ús d'aigua destil·lada.

RESOLUCIÓ DE PROBLEMES

PROBLEMA	CAUSES POSSIBLES	SOLUCIÓ
EL TIRÀS DE VAPOR NO FUNCIONA	<ol style="list-style-type: none"> 1. El cable d'alimentació no està connectat correctament a la presa de corrent. 2. No hi ha corrent. 3. Necessita manteniment 	<ol style="list-style-type: none"> 1. Endolheu correctament el cable d'alimentació. 2. Comproveu els fusibles o l'interruptor. Substituiu els fusibles / reinicieu l'interruptor.
EL TIRÀS DE VAPOR NO EMET VAPOR	<ol style="list-style-type: none"> 1. No hi ha aigua al dipòsit 	<ol style="list-style-type: none"> 1. Afegiu-hi aigua seguint les instruccions
EL TIRÀS DEIXA AIGUA AL TERRA	<ol style="list-style-type: none"> 1. El drap de microfibra està massa humit 	<ol style="list-style-type: none"> 1. Desconnecteu l'aparell de la presa de corrent i canvieu el drap de microfibra.
EL TIRÀS DE VAPOR DEIXA UNA TACA BLANCA AL TERRA	<ol style="list-style-type: none"> 1. He deixat el tiràs de vapor durant massa temps en un mateix lloc. 2. Aigua dura 	<ol style="list-style-type: none"> 1. No deixeu mai l'aparell humit o amb el drap de microfibra humit recolzat sobre el terra quan no aneu a fer-lo servir. 2. Feu servir aigua destil·lada.

ANOMALIES I REPARACIÓ

- En cas d'avaría porteu l'aparell a un Servei d'Assistència Tècnica autoritzat. No intenteu desmuntar-lo o no reparar-lo, ja que hi pot haver perill.
- Si la connexió xarxa està danyada i ha de ser substituïda seguiu el mateix procediment que en cas d'avaría.
- L'ús d'aigua perfumada pot danyar el revestiment interior del vaporitzador.

PER A LES VERSIONS UE DEL PRODUCTE I/O EN CAS QUE EL SEU PAÍS HO EXIGEIXI:**ECOLOGIA I RECICLABILITAT DEL PRODUCTE**

- Els materials d'embalatge d'aquest aparell estan integrats en un sistema de recollida, classificació i reciclatge. Si voleu desfer-vos-en, feu servir els contenidors públics
- adequats per a cada tipus de material.

· El producte està exempt de concentracions de substàncies perjudicials per al medi ambient.



■ Aquest símbol significa que, si us voleu

desfer del producte, un cop exhaurida la seva vida útil, l'heu de depositar de manera correcta en mans d'un gestor de residus autoritzat per a la recollida selectiva de Residus d'Aparells Elèctrics i Electrònics (RAEE).



Aquest símbol indica que la superfície es pot escalfar durant l'ús.

Aquest aparell compleix amb la Directiva 2014/35/EU de baixa tensió, amb la Directiva 2014/30/EU de compatibilitat electromagnètica, amb la Directiva 2011/65/EU sobre restriccions a la utilització de determinades substàncies perilloses en aparells elèctrics i electrònics i amb la Directiva 2009/125/EC sobre els requisits de disseny ecològic aplicables als productes relacionats amb l'energia

Geachte klant:

We danken u voor de aankoop van een product van het merk SOLAC.

De technologie, het ontwerp en de functionaliteit, samen met het feit dat het aan de strikste kwaliteitsnormen voldoet, garanderen u een lange periode van volle tevredenheid.

• **LET OP!** Dit apparaat is ontworpen voor de reiniging van harde vloeren die bestand zijn tegen hoge temperaturen. Het is niet geschikt voor niet geverniste houten vloeren of niet geglazuurde keramische vloeren. Met was geboende oppervlakken of niet geboende oppervlakken kunnen hun glans verliezen door de inwerking van de hitte en de stoom. Het verdient aanbeveling voor gebruik een proef te doen op een klein deel van het oppervlak. Raadpleeg de aanwijzingen voor gebruik en onderhoud van de fabrikant van de vloer.

• **BELANGRIJK:** Het apparaat niet opslaan als het vochtig is of de doek van microfiber vochtig is. Laat het vochtige apparaat of de vochtige doek van microfiber niet langdurig op de vloer rusten, aangezien deze laatste daardoor beschadigd kan worden.

• **BELANGRIJK:** Meng **GEEN** reinigingsmiddelen, parfums, oliën of chemische producten met het gebruikte water. In gebieden met hard water verdient

het aanbeveling gedestilleerd water te gebruiken.



LET OP: Gevaar voor brandwonden. Wees voorzichtig bij gebruik van het apparaat. De stoom die uit de openingen komt bereikt een hoge temperatuur.

BESCHRIJVING

1. Schakelaar
2. Deksel batterijvak
3. Kabelhaak
4. Slang
5. Knop voor het loskoppelen van het waterreservoir
6. Ontgrendelingsknop
7. Waterreservoir
8. Controlelampje werking.
9. Hoofdschakelaar
10. Romp
11. Zwabberkop

1. 1 Onderstel
2. 1 Accessoire voor tapijten
3. 2 Reinigingsdoeken

Lees deze gebruiksaanwijzing voor ingebruikname aandachtig door en bewaar haar om later te kunnen raadplegen. Indien men deze voorschriften niet naleeft en opvolgt, kan dat een ongeluk tot gevolg hebben.

VOORAFGAAND AAN HET EERSTE GEBRUIK:

- Peel off appliance's protective film.
- Verwijder de beschermende film van het apparaat.
- Controleer dat al het verpakkingsmateriaal van het product verwijderd is.
- Enkele delen van het apparaat zijn licht gesmeerd, waardoor het bij het eerste gebruik enigszins kan roken. Na korte tijd stopt dit vanzelf.
- Bereid het apparaat voor op de gewenste functie:

GEBRUIKSAANWIJZING

- Verwijder het verpakkingsmateriaal.

- Pak de handgreep, open het deksel van het batterijvak in de handgreep, plaats twee AAA batterijen en sluit het deksel weer (Fig. 1).
- Steek vervolgens de handgreep in de buis (Fig. 2)
- Druk totdat u een klik hoort, hetgeen aangeeft dat hij goed vastzit.
- Demonteer de handgreep, verwijder de kabelhaspel (Fig. 3).
- Druk op het lipje dat de buis vergrendelt en steek de buis met de handgreep in de romp van het apparaat. Controleer dat het vergrendelingslipje goed past.
- Demonteer de buis, druk op de ontgrendelingsknop op de onderzijde van de romp van het apparaat en verwijder haar (Fig. 4) ,put carpet glider to clean the tile at home.
- Als het warm is, knippert het aan / uit-lampje groen terwijl het rechtop staat en continu groen tijdens gebruik.
- Bevochtig na enkele seconden de microfiber zwabber en begin schoon te maken met voor- en achterwaartse bewegingen; bij het schoonmaken komt stoom vrij.
- Wanneer het waterreservoir leeg is, komt er geen stoom meer vrij. Trek de stekker uit het stopcontact en vul het waterreservoir bij volgens de bovenstaande aanwijzingen.
- Wanneer het apparaat in zijn verticale steun staat, houdt de pomp op te werken door de beveiliging bij stilstand.
- Om tegels te reinigen, verwijder de doek van microfiber en plaats het hulpstuk voor tapijt.

GEBRUIK

- Belangrijk: gebruik het apparaat niet zonder doek van microfiber op het mondstuk of zonder water in het reservoir.
- Veeg de vloer voordat u de zwabber gebruikt.
- Plaats de doek van microfiber onder het mondstuk met het klittenband naar boven (Fig. 5).
- Belangrijk: het apparaat moet «losgekoppeld» zijn van het lichtnet wanneer u het reservoir vult of de doek van microfiber aanbrengt. Gebruik het apparaat niet zonder doek van microfiber op het mondstuk.
- Plaats de stoomzwabber in de basis (Fig. 6)
- Druk op de knop «PUSH» op de romp van het apparaat en til het op om het waterreservoir te verwijderen (Fig. 7)
- raai de dop linksom (Fig. 8) en giet water in de vulopening van het reservoir. Overschrijd het MAX niveau niet.
- Breng de dop van het reservoir weer aan.
- Plaats het reservoir weer terug in de romp van het apparaat.
- Draai de kabelhaspel en trek de voedingskabel geheel uit.
- Steek de stekker van het apparaat in een stopcontact met een spanning die overeenkomt met de spanning op het typeplaatje.
- Druk op de aan / uit-schakelaar. Het aan-lampje brandt rood terwijl de dweil aan het opwarmen is.
- Selecteer het stoomniveau in de hendel met behulp van de knoppen op de hendel om de stand te verhogen of te verlagen (laag, gemiddeld of hoog). (Afb.9)
- Het apparaat heeft ongeveer 45 seconden nodig om op te warmen en stoom te maken.

KENMERKEN

- De stoomzwabber gebruikt stoom om vet, vuil en groezeligheden te verwijderen. De reiniging is ecologisch aangezien geen agressieve chemische producten nodig zijn. Geschikt voor tegelvloeren, hardhouten vloeren, keramische tegels, linoleum en vinyl.
- **Snel en makkelijk**
- Het is afgelopen met dweilen, uitwringen, slepen met emmers water, vuil over de vloer verspreiden. Bespaar tijd bij het schoonmaken.
- **Desinfectie**
- Krachtige stoomproductie voor betere reiniging en desinfectie. Verwijdert 99,9 % van virussen en bacteriën.
- **Zonder chemische producten.**
- Ecologische reiniging; met kraanwater of gedestilleerd water.
- **Snelle start**
- Stoom gereed in 45 seconden.
- **Wasbare en herbruikbare zwabber.**
- **Beveiliging bij stilstand.**
- Wanneer het apparaat in zijn verticale steun staat, houdt de pomp op te werken door de beveiliging bij stilstand.
- **Besparing batterijlading.**
- Zonder dat men de schakelaar om hoeft te zetten, houdt het apparaat op te werken en verlengt zo de werkingsduur van de batterij

REINIGING EN ONDERHOUD

- Wanneer men altijd gedestilleerd water gebruikt, hoeft men het reservoir niet te reinigen.

Voorzichtig:

- Trek de stekker uit het stopcontact voordat u het apparaat reinigt of er onderhoud aan verricht.

ONDERHOUD VAN DE DOEK VAN MICRO-FIBER

- Gebruik milde zeep.
- Was de doek apart in de wasmachine met lauw water, of gebruik een zak voor het wassen van kleding.

HET VEILIGHEIDSVENTIEL SCHOON-MAKEN

- Wacht tot het apparaat afgekoeld is voordat u het reinigt of opslaat.

- Leeg het waterreservoir na elk gebruik.

WATER

- Gebruik kraanwater voor de reiniging.
- Desalniettemin wordt aanbevolen gedestilleerd water te gebruiken in regio's met hard water.

PROBLEEMOPLOSSEN

PROBLEEM	MOGELIJKE OORZAAK	OPLOSSING
DE STOOMZWABBER WERKT NIET	<ol style="list-style-type: none"> 1. De stekker van de voedingskabel zit niet goed in het stopcontact. 2. Er is geen stroom. 3. Men moet onderhoud verrichten 	<ol style="list-style-type: none"> 1. Steek de stekker van de voedingskabel goed in het stopcontact 2. Controleer de zekeringen en de schakelaar. Vervang de zekeringen / start opnieuw met de schakelaar.
DE STOOMZWABBER PRODUCEERT GEEN STOOM	<ol style="list-style-type: none"> 1. Er zit geen water in het reservoir 	<ol style="list-style-type: none"> 1. Vul water bij volgens de aanwijzingen
DE ZWABBER LAAT WATER ACHTER OP DE VLOER	<ol style="list-style-type: none"> 1. De doek van microfiber is te vochtig 	<ol style="list-style-type: none"> 1. Trek de stekker van het apparaat uit het stopcontact en vervang de doek van microfiber.
DE STOOMZWABBER LAAT EEN WITTE VLEK ACHTER OP DE VLOER	<ol style="list-style-type: none"> 1. Men heeft de stoomzwabber te lang op dezelfde plek laten staan. 2. Hard water 	<ol style="list-style-type: none"> 1. Laat het apparaat nooit op de grond staan als het vocht bevat of de doek vochtig is, wanneer het niet in gebruik is. 2. Gebruik gedestilleerd water.

STORINGEN EN REPARATIE

- Breng het apparaat bij storing naar een erkende Technische Dienst. Probeer het apparaat niet zelf te demonteren of te repareren, want dit kan gevaarlijk zijn.
- Als de elektriciteitsaansluiting beschadigd is, moet deze vervangen worden zoals bij een defect.
- Het gebruik van geparfumeerd water kan de inwendige bekleding van de stoomgenerator beschadigen.

VOOR EU-VERSIES VAN VAN HET PRODUCT EN/OF INDIEN VAN TOEPASSING IN UW LAND:

MILIEUVRIENDELIJKHEID EN HERGEBRUIK VAN HET PRODUCT

- Het verpakkingsmateriaal van dit apparaat is geschikt voor inzameling, classificatie en hergebruik.
- U kunt dit materiaal wegwerpen in de openbare afvalcontainers die voor de desbetreffende materialen bestemd zijn.
- Het product bevat geen stoffen in concentraties die als schadelijk voor het milieu beschouwd kunnen worden.

- that if you wish to dispose of the product once its useful life has ended, it must be deposited with an authorised waste management agent for the selective collection of Waste Electrical and Electronic Equipment (WEEE)



Dit symbool betekent dat u het product aan het eind van zijn levenscyclus moet afgeven aan een erkende afvalverwerker ten behoeve van de gescheiden verwerking van Afgedankte Elektrische en Elektronische Apparatuur (AEEA).



Dit symbool betekent dat de buitenkant tijdens gebruik heet kan worden.

Dit apparaat voldoet aan de laagspanningsrichtlijn 2014/35/EU, met de richtlijn 2014/30/EU met betrekking tot elektromagnetische compatibiliteit en met de richtlijn 2011/65/EU met betrekking tot beperkingen in de toepassing van bepaalde gevaarlijke stoffen in elektrische en elektronische apparaten en met de richtlijn 2009/125/EC met betrekking tot de eisen inzake ecologisch ontwerp voor energieregerelateerde producten.

Vážený zákazníku,

Velmi vám děkujeme, že jste se rozhodl/a pro zakoupení výrobku značky SOLAC.

Díky technologii, designu, typu provozu a skutečnosti, že produkt převyšuje nejpřísnější standardy kvality, zaručuje plně uspokojivé používání a dlouhou životnost.

VAROVÁNÍ: Parní mop je určen k čištění tvrdých podlah, které jsou odolné vůči vysokým teplotám. Nepoužívejte na neustěsněné dřevěné podlahy nebo neglazovanou keramickou dlažbu. Na površích, které byly ošetřeny voskem nebo na některých nevoskovaných podlahách, může být lesk odstraněn působením tepla a páry. Doporučuje se vždy otestovat izolovanou plochu povrchu předem. Doporučujeme také zkontrolovat návod k použití a péči od výrobce podlahy.

DŮLEŽITÉ: Neskladujte jednotku s připevněnou vlhkou / mokrou mikrovláknovou čisticí podložkou. Nikdy nenechávejte parní mop na jednom místě na jakémkoli povrchu po delší dobu s připevněnou vlhkou nebo mokrou mikrovláknovou čisticí podložkou, protože by to poškodilo vaši podlahu.

DŮLEŽITÉ: NEPŘIDÁVEJTE čisticí roztoky, vonné parfémy, oleje nebo jiné chemikálie do vody použité v tomto spotřebiči. Žijete-li v oblasti, kde se vyskytuje tvrdá voda, použijte raději vodu destilovanou.

 **UPOZORNĚNÍ:** Nebezpečí opaření. Při používání parního mopy buďte opatrní. Pára vycházející z jeho otvorů je velmi horká.

POPIS

1. Ovládací tlačítko
2. Kryt pouzdra pro baterie
3. Držák na kabel
4. Trubice
5. Uvolňovací tlačítko nádržky na vodu
6. Uvolňovací tlačítko
7. Nádržka na vodu
8. Kontrolka
9. Vypínač
10. Hlavní těleso
11. Hlava mopy

1. Odkládací podložka
2. Kobercový kluzák
3. Čisticí podložky

Před zapnutím přístroje si pečlivě přečtěte tento návod k používání a uschovejte ho pro budoucí konzultace. Nedodržení pokynů tohoto návodu může mít za následek nehodu.

PŘED POUŽITÍM:

- Odstraňte ochrannou fólii.
- Ujistěte se, že veškeré obaly produktu byly odstraněny.
- Některé komponenty přístroje byly při výrobě lehce namazány olejem a při prvním zapnutí se může objevit kouř. Po chvíli kouř zmizí.
- Připravte přístroj podle toho, jakou funkci chcete použít.

NÁVOD K POUŽITÍ

- Vyjměte všechny součásti z obalu.
- Vyjměte rukojeť, otevřete kryt pro baterie, vložte do něj 2 * AAA baterie a kryt zavřete (Fig. 1)
- Po smontování zastrčte rukojeť do trubice (Fig. 2)
- Zatlačte, dokud neuslyšíte, že zapadne na místo.
- Demontujte rukojeť a vytáhněte držák kabelu (Fig. 3)
- Stiskněte uvolňovací tlačítko na trubici a poté vložte trubici smontovanou s rukojetí do hlavního těla. Ujistěte se, že zajišťovací jazyček zapadl na své místo.

- Demontujte trubici, stiskněte uvolňovací tlačítko na zadní straně hlavního těla a poté ji vytáhněte. (Fig. 4)

JAK PARNÍ MOP POUŽÍVAT

- **Důležité:** Nikdy nepoužívejte parní mop bez čisticí podložky z mikrovláken připevněné k hlavě mopu nebo bez vody v nádrži na vodu.
- Před použitím parního mopu podlahu zameťte.
- Umístěte čisticí podložku z mikrovláken pod hlavu mopu. Ujistěte se, že suchý zip směřuje nahoru (Fig. 1)
- **Důležité:** před plněním a před připevněním čisticí podložky ke spodní části hlavy mopu vždy zajistěte, aby byla jednotka „odpojena“ od elektrické zásuvky. Nikdy nepoužívejte parní mop bez čisticí podložky z mikrovláken připojené k hlavě mopu.
- Umístěte parní mop na odkládací podložku (Fig. 2)
- Stiskněte tlačítko „PUSH“ na hlavním tělese a vyjměte nádrž na vodu. (Fig. 3)
- Otočte uzávěr proti směru hodinových ručiček (jak je znázorněno na obrázku 4), pomocí plnicí nálevky nalijte vodu do nádrže na vodu. Nenaplňujte nádrž nad rysku MAX, která se nachází na nádrži na vodu.
- Zašroubujte uzávěr zpět na nádrž na vodu.
- Nasadte nádrž na vodu zpět na hlavní tělo.
- Otočte držák kabelu s rychlým uvolněním, aby se napájecí kabel úplně rozbalil.
- Zapojte spotřebič do elektrické zásuvky, která odpovídá napětí uvedenému na typovém štítku.
- Stiskněte vypínač. Během zahřívání mopu bude kontrolka zapnutí svítit červeně.
- Zvolte úroveň páry v rukojeti pomocí tlačítek na rukojeti pro zvýšení nebo snížení režimu (nízká, střední nebo vysoká). (Fig.8)
- Zahřívání jednotky a připravení páry trvá přibližně 45 sekund.
- Jakmile je kontrolka horká, bude ve vzpřímené poloze blikat zeleně a při provozu bude svítit zeleně.
- Počkejte několik sekund, aby se navlhčila čisticí podložka z mikrovláken a začnete vytírat pohybem vpřed a vzad, při vytírání se bude uvolňovat pára.
- Když je nádrž na vodu prázdná, parní mop přestane vypouštět páru. Odpojte napájecí kabel od elektrické zásuvky a naplňte nádrž na vodu podle výše uvedených pokynů.
- Když je jednotka ve svislé poloze, čerpadlo přestane pracovat pro ochranu před statickou elektřinou.

- Odstraňte čisticí podložku a nasadte kobercový kluzák na čištění dlaždic.

FUNKCE

- Parní mop využívá k odstranění tuku, nečistot a špíny páru. Uklid domu je tak bez použití chemikálií zcela ekologický. Může být použit k čištění dlaždic, tvrdého dřeva, keramické dlažby, linolea a vinylových podlah.
- **Rychlé a snadné**
- Eliminuje oplachování, ždímání hadrů, nošení kbelíků s vodou a roznášení nečistot po podlaže. Při čištění podlah vám ušetří čas.
- **Dezinfekce**
- Výkonná pára napomáhá vynikajícímu čištění a dezinfekci. Zabíjí 99,99% virů a choroboplodných zárodků
- **Bez použití chemikálií**
- Použijte vodu z vodovodu nebo destilovanou vodu, je to zcela ekologické.
- **Rychlé spuštění**
- Pára je připravena za pouhých 45 sekund
- **Opakovaně použitelná a omyvatelná čisticí podložka**
- **Ochrana před statickou elektřinou**
- Když je jednotka ve svislé poloze, čerpadlo přestane pracovat pro ochranu před statickou elektřinou.
- **Úspora energie baterie**
- Bez stisknutí přepínače přestane fungovat, aby se prodloužila doba provozu na baterie.

PÉČE A ÚDRŽBA

- Pokud používáte pouze destilovanou vodu, čištění nádrže na vodu není nutné.
- Upozornění!
- Před prováděním údržby nebo čištění zařízení musí být toto zařízení odpojeno od elektrické sítě.

PÉČE O ČISTICÍ PODLOŽKU Z MIKROVLÁKEN

- Podložku vyperte pomocí jemného čisticího prostředku.
- Vložte ji do pračky nastavené na praní v teplé vodě a odděleně od jiných tkanin nebo ji vložte do sáčku na oděvy.

VYPLACHOVÁNÍ PARNÍHO MOPU

- Před čištěním nebo ukladáním nechte spotřebič úplně vychladnout.
- Po každém použití vyprázdňte veškerou vodu z nádrže na vodu.

VODA

- Pro veškeré úkony čištění používejte vodu z vodovodu.
- Pokud však žijete v oblasti, kde se vyskytuje tvrdá voda, doporučujeme používat destilovanou vodu.

ODSTRAŇOVÁNÍ PROBLÉMŮ

PROBLÉM	MOŽNÁ PŘÍČINA	MOŽNÁ PŘÍČINA
PARNÍ MOP NEFUNGUJE	<ol style="list-style-type: none"> 1. Napájecí kabel není pevně zapojen do zásuvky. 2. Do zásuvky nejde proud. 3. Vyžaduje servis 	<ol style="list-style-type: none"> 1. Jednotku pevně zapojte 2. Zkontrolujte pojistky nebo jistič. Vyměňte pojistku / resetujte jistič
PARNÍ MOP NEVYTVÁŘÍ PÁRU	<ol style="list-style-type: none"> 1. Žádná voda v nádrži 	<ol style="list-style-type: none"> 1. Přidejte vodu do nádrže na vodu podle pokynů.
PARNÍ MOP NA PODLAZE ZANECHÁVÁ VODU	<ol style="list-style-type: none"> 1. Čisticí podložka z mikrovláken je příliš mokrá. 	<ol style="list-style-type: none"> 1. Odpojte jednotku ze zásuvky a vyměňte čisticí podložku z mikrovláken
PARNÍ MOP ZANECHAL NA PODLAZE BÍLOU SKVRNU	<ol style="list-style-type: none"> 1. Parní mop stál na jednom místě příliš dlouho. 2. Tvrdá voda 	<ol style="list-style-type: none"> 1. Nikdy neponechávejte parní mop na podlaze s vlhkou nebo mokrou čisticí podložkou, pokud se nepoužívá. 2. Použijte destilovanou vodu.

PORUCHY A OPRAVA

- V případě poruchy odneste spotřebič do autorizovaného servisu. Nepokoušejte se přístroj rozebírat nebo opravovat bez odborné pomoci, může to být nebezpečné.
- Pokud byl síťový kabel poškozen, musí být vyměněn, postupujte stejně jako v případě poruchy.
- Nepoužívejte parfémovanou vodu, protože poškozují povlak uvnitř parního stroje.

PRO VERZE PRODUKTŮ PRO EU A/NEBO V PŘÍPADĚ, ŽE TO VYŽADUJE VAŠE ZEMĚ:

EKOLOGIE A RECYKLOVATELNOST PRODUKTU

- The packaging materials for this appliance are Materiály použité k zabalení tohoto přístroje jsou zahrnuté v souboru, klasifikaci a recyklačním systému. Pokud chcete tyto materiály zlikvidovat, použijte příslušně označené veřejné kontajnery pro každý typ materiálu.

- Produkt neobsahuje koncentrace látek, které by mohly být považovány za škodlivé pro životní prostředí.



Tento symbol znamená, že pokud chcete produkt zlikvidovat po skončení jeho životnosti, musí být uložen u autorizovaného zástupce pro nakládání s odpady pro selektivní sběr odpadu elektrických a elektronických zařízení (OEEZ)



Tento symbol znamená, že během používání může být povrch horký.

Tento přístroj je v souladu se směrnicí 2014/35/EU o nízkém napětí, směrnicí 2014/30/EU o elektromagnetické kompatibilitě, směrnicí 2011/65/EU o omezení používání některých nebezpečných látek v elektrických a elektronických zařízeních a směrnicí 2009/125/EC o požadavcích na ekodesign výrobků spojených se spotřebou energie

Szanowny Kliencie,

Serdecznie dziękujemy za zdecydowanie się na zakup sprzętu gospodarstwa domowego marki SOLAC.

Jego technologia, forma i funkcjonalność, jak również fakt, że spełnia on wszelkie normy jakości, dostarczy Państwu pełnej satysfakcji przez długi czas.

UWAGA: To urządzenie zostało zaprojektowane do czyszczenia twardych podłóg odpornych na działanie wysokich temperatur. Nie nadaje się do nieuszczelnionych podłóg drewnianych oraz do nieszkliwionych podłóg ceramicznych. Woskowane powierzchnie lub te, na których nie zastosowano wosku (pasty), mogą stracić połysk z powodu działania ciepła i pary. Przed jego zastosowaniem zaleca się przeprowadzić próbę na małej powierzchni. Zapoznać się z instrukcją użytkowania i konserwacji producenta podłogi.

WAŻNE: Nie przechowywać urządzenia z wilgocią / wilgotną ściereczką z mikrofibry. Nie pozostawiać urządzenia wilgotnego lub z wilgotną ściereczką z mikrofibry na podłodze, przez dłuższy okres, ponieważ może to doprowadzić do jego uszkodzenia.

WAŻNE: NIE rozpuszczać środków czyszczących, perfum, olejków ani chemikaliów w stosowanej wodzie. Na obszarach, gdzie występuje twarda woda zaleca

się używanie wody destylowanej.

UWAGA: Niebezpieczeństwo poparzenia. Zachować ostrożność w czasie używania urządzenia. Para wydobywająca się z otworów osiąga wysokie temperatury.

OPIS

1. Włłącznik
 2. Pokrywa komory na baterie
 3. Zwiącz kabla
 4. Rura
 5. Przycisk odblokowujący zbiornik na wodę
 6. Przycisk odblokowania
 7. Zbiornik na wodę
 8. Lampka kontrolna działania
 9. Włłącznik
 10. Główny korpus
 11. Głowica mopa
1. 1 Baza dokująca
 2. 1 Końcówka do wykładzin
 3. 2 Nakładki czyszczące

Przeczytaj uważnie te instrukcje przed włączeniem urządzenia i zachowaj je do późniejszych konsultacji. Niedostosowanie się i nieprzestrzeganie niniejszych instrukcji może prowadzić do wypadku.

PRZED PIERWSZYM UŻYCIEM:

- Usunąć folię ochronną z urządzenia.
- Upewnić się, że z opakowania zostały wyjęte wszystkie elementy urządzenia.
- Niektóre części żelazka zostały delikatnie natłuszczzone i dlatego w czasie pierwszego włączenia może wydobywać się z niego dym. Po krótkim czasie para powinna zniknąć.
- Przygotowanie urządzenia do pracy w zależności od czynności, którą chcemy wykonywać:

INSTRUKCJA OBSŁUGI

- Usunąć elementy opakowania.
- Wyciągnąć uchwyt, zdjąć pokrywę komory baterii znajdującą się w uchwycie, włożyć dwie baterie AAA i ponownie założyć pokrywę (Fig. 1).
- Następnie, wprowadzić uchwyt do rury (Fig. 2)
- Naciśnięcie aż do usłyszenia klik, który oznacza, że został zamocowany prawidłowo.
- Wyjąć uchwyt, wyjąć szpulę kablową 3).

- Nacisnąć spust blokady rury i wprowadzić rurę z uchwytem do głównego korpusu. Sprawdzić, czy spust blokady znajduje się prawidłowej pozycji.
- Wyjęcie rury, nacisnąć spust zwalniający znajdujący się w tylnej części głównego korpusu i wyciągnąć ją (Fig. 4)

SPOSÓB UŻYCIA

- Ważne: nie używać urządzenia bez ściereczki z mikrofibry na głowicy ani z pustym pojemnikiem na wodę.
- Zamieść podłogę przed użyciem mopa.
- Umieścić ściereczkę (nakładkę) z mikrofibry pod głowicą rzepem skierowanym do góry (Fig. 5).
- Ważne: urządzenie musi być „odłączone” od zasilania przed napełnieniem pojemnika wodą i nałożeniem ściereczki z mikrofibry. Nigdy nie używać urządzenia bez ściereczki z mikrofibry nałożonej na głowicę.
- Umieścić mop parowy w bazie (Fig. 6)
- Nacisnąć przycisk „PUSH” znajdujący się w głównym korpusie i wyciągnąć pojemnik na wodę (Fig. 7)
- Przekręcić korek w kierunku przeciwnym do ruchu wskazówek zegara (Fig. 8), i wlać wodę przez otwór do napełniania pojemnika. Nie przekraczać poziomu MAX. napełniania.
- Ponownie założyć korek pojemnika.
- Ponownie umieścić zbiornik na wodę w głównym korpusie.
- Przekręcić szpulę kabla i całkowicie rozwinąć kabel zasilający.
- Podłączyć urządzenie do gniazdka zasilającego, którego napięcie odpowiada napięciu wskazanemu na tabliczce znamionowej.
- Naciśnij włącznik zasilania. Kontrolka zasilania będzie się świecić na czerwono, gdy mop się nagrzewa.
- Wybierz poziom pary w uchwycie za pomocą przycisków na uchwycie, aby podnieść lub obniżyć tryb (niski, średni lub wysoki). (Fig. 9)
- Urządzenie potrzebuje około 45 sekund, aby się nagrzać i przygotować parę.
- Po nagraniu lampka zasilania będzie migać na zielono w pozycji pionowej i na zielono w trakcie użytkowania.
- Po kilku sekundach zwilżyć ściereczkę mopa i rozpocząć czyszczenie ruchami do przodu i do tyłu; w trakcie czyszczenia będzie się wydobywała para.
- Kiedy skończy się woda w pojemniku, zakończy się proces wytwarzania pary. Wyciągnąć kabel zasilający z gniazdka i napełnić zbiornik

na wodę postępując zgodnie z poprzednią instrukcją.

- Po ustawieniu urządzenia na wsporniku pionowym pompa przestaje działać w celu zapewnienia ochrony statycznej.
- Aby wyczyścić płytki, usunąć ściereczkę z mikrofibry i przymocować akcesoria dywanowe.

FUNKCJE

- Mop parowy wykorzystuje parę do usuwania tłuszczu i brudu. Czyszczenie ekologiczne gdy nie jest konieczne stosowanie agresywnych produktów chemicznych. Nadaje się do stosowania na podłogach z płytek, twardego drewna, płytek ceramicznych, linoleum i winylu.
- **Szybko i łatwo**
- Nigdy więcej płukania, osuszania, noszenia wiader z wodą, rozmazywania brudu na podłodze.. Teraz czas na czyszczenie.
- **Dezynfekcja**
- Silny strumień pary do większego czyszczenia i dezynfekcji. Eliminuje 99,9 % wirusów i bakterii.
- **Bez produktów chemicznych.**
- Czyszczenie ekologiczne; używa bieżącej wody lub wody destylowanej.
- **Szybkie rozpoczęcie pracy**
- Para gotowa w 45 sekund.
- **Dający się myć i wielokrotnego użytku mop.**
- **Ochrona statyczna.**
- Po ustawieniu urządzenia na wsporniku pionowym pompa przestaje działać w celu zapewnienia ochrony statycznej.
- **Oszczędne używanie baterii.**
- Bez potrzeby używania przełącznika, przestaje działać i w taki sposób przedłuża żywotność baterii.

CZYSZCZENIE I KONSERWACJA

- Ciągłe stosowanie wody destylowanej sprawia, że czyszczenie zbiornika nie jest konieczne.

OSTROŻNIE:

- Przed czyszczeniem i konserwacją odłączyć urządzenie od gniazdka elektrycznego.
- Konserwacją ściereczki z mikrofibry
- Użyć delikatnego detergentu.
- Prać ściereczkę oddzielnie w pralce ciepłą wodą lub użyć torby do prania ubrań.

CZYSZCZENIE MOPA PAROWEGO

- 1: Przed czyszczeniem lub schowaniem urządzenia, pozostawić, aby się ochłodziło.
- 2: Po każdym użyciu opróżnić pojemnik na wodę.

WODA

- Do czyszczenia używać bieżącej wody z kranu.
- Jednak na obszarach o twardej wodzie zaleca się stosowanie wody destylowanej

ROZWIĄZYWANIE PROBLEMÓW

PROBLEM	MOŻLIWE PRZYCZYNY	ROZWIĄZANIE
MOP PAROWY NIE DZIAŁA	<ol style="list-style-type: none"> 1. Kabel zasilający nie jest dobrze osadzony w gniazdku elektrycznym. 2. Nie ma prądu. 3. Wymaga konserwacji. 	<ol style="list-style-type: none"> 1. Prawidłowo podłączyć kabel zasilający. 2. Sprawdzić bezpieczniki lub przełącznik. Wymieniać bezpieczniki/ ponownie włączyć przełącznik.
MOP PAROWY NIE WYTWARZA PARY	<ol style="list-style-type: none"> 1. Nie ma wody w zbiorniku 	<ol style="list-style-type: none"> 1. Uzupełnić wodę zgodnie z instrukcją.
MOP PAROWY ZOSTAWIA WODĘ NA PODŁODZE	<ol style="list-style-type: none"> 1. Ściereczka z mikrofibry jest zbyt wilgotna. 	<ol style="list-style-type: none"> 1. Odłączyć urządzenie od gniazdka i wymienić ściereczkę z mikrofibry.
MOP PAROWY POZOSTAWIA BIAŁĄ PLAMĘ NA PODŁODZE	<ol style="list-style-type: none"> 1. Mop parowy zbyt długo pozostawał w jednym miejscu. 2. Woda jest twarda 	<ol style="list-style-type: none"> 1. Nigdy nie zostawiać urządzenia na podłodze z wilgocią lub wilgotną ściereczką do czyszczenia, gdy nie będzie używane. 2. Używać wody destylowanej.

NIEPRAWIDŁOWOŚCI I NAPRAWA

- W razie awarii zanieść urządzenie do autoryzowanego Serwisu Technicznego. Nie próbować rozbierać urządzenia ani go naprawiać, ponieważ może to być niebezpieczne.
- Jeśli uszkodzone jest kabel sieciowy lub wtyczka, należy postępować jak wyżej.
- Zastosowanie wody perfumowanej może uszkodzić wewnętrzną powłokę parownika.

DLA URZĄDZEŃ WYPRODUKOWANYCH W UNII EUROPEJSKIEJ I W PRZYPADKU WYMAGAŃ PRAWNYCH OBOWIĄZUJĄCYCH W DANYM KRAJU:

EKOLOGIA I ZARZĄDZANIE ODPADAMI

- Materiały, z których wykonane jest opakowanie tego urządzenia, znajdują się w ramach systemu zbierania, klasyfikacji oraz ich odzysku.

Jeżeli chcecie Państwo się ich pozbyć, należy umieścić je w kontenerze przeznaczonym do tego typu materiałów.

- Produkt nie zawiera koncentracji substancji, które mogłyby być uznane za szkodliwe dla środowiska.



Symbol ten oznacza, że jeśli chcecie się Państwo pozbyć tego produktu po zakończeniu okresu jego użytkowania, należy go przekazać przy zastosowaniu określonych środków do autoryzowanego podmiotu zarządzającego odpadami w celu przeprowadzenia selektywnej zbiórki Odpadów Urządzeń Elektrycznych i Elektronicznych (WEEE).



Ten symbol oznacza, że powierzchnie zewnętrzna urządzenia nagrzewają się podczas pracy urządzenia.

Urządzenie spełniające wymogi Ustawy 2014/35/EU o Niskim Napięciu, Ustawy 2014/30/EU o Zgodności Elektromagnetycznej, Ustawy 2011/65/EU o gospodarce odpadami elektrycznymi i elektronicznymi i ustawy 2009/125/EC o urządzeniach konsumujących energię.

Vážený zákazník,

Ďakujeme vám, že ste sa rozhodli zakúpiť si tento produkt značky SOLAC.

Dlhá životnosť tohto výrobku je zaručená vďaka technológii, dizajnu, prevádzke a skutočnosti, že tento produkt prekračuje najprísnejšie štandardy kvality.

UPOZORNENIE: Váš parný podlahový čistič je navrhnutý na čistenie povrchov tvrdých podláh, ktoré odolávajú vysokému teplu. Nepoužívajte ho na drevených alebo keramických podlahách bez ochranej vrstvy. Teploto a pôsobenie pary môžu spôsobiť stratu lesku povrchov, ktoré sú ošetrené voskom, alebo niektorých podláh bez vosku. Pred pokračovaním sa vždy odporúča vyskúšať to na oddelenej ploche povrchu, ktorý sa má čistiť. Tiež vám odporúčame, aby ste si pozreli aj návod na použitie a starostlivosť od výrobcu podlahy.

DÔLEŽITÉ: Zariadenie neuskladňujte s pripojenou vlhkou/mokrou čistiacou mikrovláknovou podložkou. Parný podlahový čistič s pripojenou vlhkou alebo mokrou čistiacou mikrovláknovou podložkou nikdy nenechávajte dlhšie na jednom mieste na žiadnom povrchu, pretože by to mohlo poškodiť vaše podlahy.

DÔLEŽITÉ: Do vody používanej v tomto zariadení nepri dávajte čistiace roztoky, aromatizované parfumsy, oleje ani žiadne iné chemické látky. Ak je vo vašej oblasti tvrdá voda, v parnom podlahovom čističi odporúčame používať destilovanú vodu.



UPOZORNENIE: Nebezpečenstvo obarenia. Pri používaní parného podlahového čističa buďte opatrní. Z otvorov vychádza veľmi horúca para.

OPIS

1. Voliaci prepínač
 2. Kryt priehradky pre batériu
 3. Hák na navinutie kábla
 4. Rúrka
 5. Tlačidlo na uvoľnenie nádržky na vodu
 6. Uvoľňovacie tlačidlo
 7. Nádržka na vodu
 8. Kontrolka zapnutia napájania
 9. Vypínač
 10. Hlavná časť
 11. Hlavica čističa
1. 1 Dokovacia podložka
 2. 1 Hubica na čistenie kobercov
 3. 2 Čistiace mikrovláknové podložky

Pred zapnutím zariadenia si dôkladne prečítajte tento návod a uložte si ho pre budúce použitie. Ak sa nebudete riadiť týmto návodom a nebudete ho dodržiavať, môže to mať za následok nehodu.

PRED POUŽITÍM:

- Zo zariadenia odstráňte ochrannú fóliu.
- Skontrolujte, či bol zo zariadenia odstránený celý obal.
- Niektoré diely zariadenia sú mierne namazané, v dôsledku čoho sa pri jeho prvom použití môže tvoriť mierny dym. Toto dymenie zmizne po krátkom čase.

- Zariadenie pripravte podľa funkcie, na ktorú ho chcete použiť.

ČISTIČ NÁVOD

- Z obalu vyberte všetky súčasti.
- Vyberte rúčku, otvorte kryt na priehradke pre batériu a vložte 2* batérie veľkosti AAA. Kryt zatvorte (Fig. 1)
- Po zmontovaní vložte rúčku do rúrky (Fig. 2)
- Zatlačte ju na miesto, až kým nebudete počuť cvaknutie.
- Rúčku odmontujte a vyťahnite hák na navinutie kábla (Fig. 3)
- Na rúrke stlačte uvoľňovacie tlačidlo a potom rúrku s pripojenou rúčkou zasuňte do hlavného telesa. Zaisťovacia západka musí zacvaknúť na svoje miesto.
- Odpojte rúrku, uvoľňovacie tlačidlo zatlačte späť do hlavného telesa a potom ho vyťahnite (Fig. 4)

POUŽÍVANIE PARNÉHO PODLAHOVÉHO ČISTIČA

- Dôležité upozornenie: Parný podlahový čistič nikdy nepoužívajte bez pripojenej čistiacej mikrovláknovej podložky k hlavici čističa ani bez vody v nádržke na vodu.
- Pred použitím parného podlahového čističa podlahy pozametajte.
- Čistiacu mikrovláknovú podložku položte pod hlavicu čističa. Uistite sa, že suchý zips smeruje nahor (Fig. 5)
- Dôležité upozornenie: Pred nalievaním vody do nádržky a pripojením čistiacej mikrovláknovej podložky na spodok hlavice čističa sa vždy uistite, že zariadenie je „odpojené“ od nástennej elektrickej zásuvky. Parný podlahový čistič nikdy nepoužívajte bez pripojenej čistiacej mikrovláknovej podložky na spodok hlavice čističa.
- Parný podlahový čistič umiestnite na dokováciu podložku (Fig. 6)
- Na hlavnom telese stlačte tlačidlo „PUSH“ a nádržku na vodu vyberte (Fig. 7)
- Uzáver otočte doprava (Fig. 8) a pomocou plniaceho lievika nalejte vodu do nádržky na vodu. Hladina vody nesmie presahovať značku MAX na nádržke na vodu.
- Uzáver znova založte na nádržku na vodu.
- Nádržku na vodu znova vložte do hlavného telesa.
- Napájací kábel úplne odviňte otáčaním rýchlo-vypínacieho držiaka kábla.

- Napájací kábel zapojte do elektrickej zásuvky s rovnakým napätím, ako je vyznačené na typovom štítku.
- Stlačte hlavný vypínač. Počas zahrievania mopy bude kontrolka po zapnutí svietiť načerveno.
- Vyberte úroveň pary v rukoväti pomocou tlačidiel na rukoväti, aby ste zvýšili alebo znížili režim (nízka, stredná alebo vysoká). (Fig. 9)
- Zariadenie sa zohreje približne za 45 sekúnd a začne vyrábať paru.
- Po zahriatí bude indikátor napájania vo zvislej polohe blikať nazeleno a počas používania bude svietiť zeleno.
- Počkajte niekoľko sekúnd, najsôr navlhčíte čistiacu mikrovláknovú podložku a začnite stierať podlahu pohybom tam a späť. Počas stierania sa bude uvoľňovať para.
- 1 Keď je prázdna nádržka na vodu, parný podlahový čistič prestane vypúšťať paru. Napájací kábel odpojte od elektrickej zásuvky a do nádržky na vodu nalejte vodu podľa vyššie uvedených pokynov.
- Keď je zariadenie uložené na zvislom stojane, čerpadlo prestane pracovať z dôvodu statickej ochrany
- Ak chcete v dome čistiť dlaždice, odpojte čistiacu podložku a založte hubicu na čistenie kobercov.

LASTNOSTI

- SParný podlahový čistič odstraňuje stuhnutý tuk, nánosy a špinu pomocou pary. Upratovanie domu bez použitia agresívnych chemických čistiacich prostriedkov je preto úplne ekologické. Môže sa použiť na čistenie dlaždíc, tvrdého dreva, keramických dlaždíc, linoleových a vinylových podláh.
- **Rýchle a ľahko**
- Vylučuje potrebu oplachovania, žmýkania, nosenia nádob s vodou a prenášania špiny na podlahe. Šetríte čas pri čistení podláh.
- **Dezinfikovanie**
- Silný prúd pary pomáha lepšie upratavať a dezinfikovať. Zabíja 99,99 % vírusov a baktérií
- **Bez použitia chemických látok**
- Používanie vody z vodovodu a destilovanej vody je úplne ekologické.
- **Rýchle začatie prevádzky**
- Para je pripravená už za 45 sekúnd
- **Podložky sa môžu znova použiť a prateľ**
- **Statická ochrana**

- Keď je zariadenie uložené na zvislom stojane, čerpadlo prestane pracovať z dôvodu statickej ochrany
- **Šetrenie energiou batérie**
- Zariadenie prestane pracovať bez stlačenia voliaceho prepínača, aby sa predĺžila životnosť batérie

STAROSTLIVOSŤ A ÚDRŽBA

- Ak dôsledne používate destilovanú vodu, nádržku na vodu nie je potrebné čistiť.

UPOZORNENIE:

- Zariadenie musí byť pred jeho čistením alebo vykonávaním údržby odpojené od elektrickej zásuvky.

STAROSTLIVOSŤ O ČISTIACU MIKRO-VLÁKNOVÚ PODLOŽKU

- Podložku operte v slabom čistiacom prostriedku.

- Vložte ho do práčky oddelene od iných tkanín alebo ho najskôr vložte do vrecka na odev a teplotu vody nastavte na nízky stupeň.

VYPLACHOVANIE PARNÉHO PODLAHOVÉHO ČISTIČA

- Zariadenie nechajte pred čistením alebo uskladnením úplne vychladnúť.
- Po každom použití vylejte z nádržky na vodu všetku vodu.

VODA

- Pri každom upratovaní použite vodu z vodovodu.
- Ak je však vo vašej oblasti tvrdá voda, odporúčame vám, aby ste používali destilovanú vodu.

ODPRAVLJANJE TEŽAV

PROBLÉM	MOŽNÉ PRÍČINY	MOŽNÉ RIEŠENIE
PARNÝ PODLAHOVÝ ČISTIČ NEFUNGUJE	<ol style="list-style-type: none"> 1. Napájací kábel nie je úplne zapojený do elektrickej zásuvky. 2. V elektrickej zásuvke nie je elektrický prúd. 3. Musí sa vykonať údržba 	<ol style="list-style-type: none"> 1. Zariadenie pevne zapojte do elektrickej zásuvky 2. Skontrolujte poistku alebo istič. Vymeňte poistku alebo zapnite istič
PARNÝ PODLAHOVÝ ČISTIČ NEVYRÁBA PARU	<ol style="list-style-type: none"> 1. Nádržka na vodu je prázdna 	<ol style="list-style-type: none"> 1. Nalejte vodu do nádržky na vodu podľa návodu.
PARNÝ PODLAHOVÝ ČISTIČ ZANECHÁVA NA PODLAHE VODU	<ol style="list-style-type: none"> 1. Čistiaca mikrovláknová podložka je veľmi mokrá. 	<ol style="list-style-type: none"> 1. Zariadenie odpojte od elektrickej zásuvky a vymeňte čistiacu mikrovláknovú podložku
PARNÝ PODLAHOVÝ ČISTIČ ZANECHÁVA NA PODLAHE BIELE ŠKVRNY	<ol style="list-style-type: none"> 1. Parný podlahový čistič je dlho ponechaný na jednom mieste. 2. Tvrdá voda 	<ol style="list-style-type: none"> 1. Parný podlahový čistič nikdy nenechávajte na podlahe s pripojenou vlhkou alebo mokrou čistiacou podložkou, keď sa nepoužíva. 2. Používajte destilovanú vodu.

PORUCHY A OPRAVA

- Ak sa v zariadení vyskytne porucha, odneste ho to autorizovaného servisu. Zariadenie sa bez pomoci nepokúšajte rozmontovať alebo opraviť, pretože to môže byť nebezpečné.
- Ak je napájací kábel poškodený, musí byť vymenený. V tomto prípade postupujte ako pri bežnej poruche.
- Nepoužívajte aromatizovanú vodu, pretože spôsobí poškodenie vnútorného povlaku v parnom podlahovom čističi.

NASLEDUJÚCE ODPORÚČANIA PLATIA PRE VERZIE VÝROBKU, KTORÉ SÚ URČENÉ PRE EURÓPSKU ÚNIU, ALEBO V PRÍPADE, ŽE JE TO VO VAŠEJ KRAJINE POŽADOVANÉ:

EKOLOGICKÁ LIKVIDÁCIA A RECYKLOVATEĽNOSŤ TOHTO VÝROBKU

- Materiály, z ktorých je vyrobený obal tohto zariadenia, sú zaradené do systému na zber, klasifikovanie a recykláciu. Ak ich chcete zlikvidovať, použite príslušné verejné kontajnery na každý typ materiálu.
- Tento výrobok neobsahuje koncentrácie látok, ktoré by mohli byť považované za nebezpečné pre životné prostredie.



This symbol means that if you wish to dispose of the product once its useful life has ended, it must be deposited with an authorised waste management agent for the selective collection of Waste Electrical and Electronic Equipment (WEEE)

Táto značka znamená, že ak budete chcieť tento výrobok zlikvidovať po skončení jeho prevádzkovej životnosti, musíte ho odovzdať do autorizovanej zberne na triedený zber odpadu z elektrických a elektronických zariadení (OEEZ).



Tento symbol znamená, že povrch môže byť počas prevádzky horúci.

Tento prístroj je v súlade so smernicou č. 2014/35/EU o nízkom napätí, smernicou č. 2014/30/EU o elektromagnetickej kompatibilite, smernicou č. 2011/65/EU o obmedzení používania určitých nebezpečných látok v elektrických a elektronických zariadeniach a smernicou č. 2009/125/EC o požiadavkách na ekodizajn výrobkov využívajúcich energiu.

Kedves Vásárlónk!

Köszönjük szépen, hogy a SOLAC márkatermék vásárlása mellett döntött.

A technológiájának, kialakításának és működésének, valamint annak a ténynek köszönhetően, hogy meghaladja legszigorúbb minőségi követelményeket is, garantált a készülék teljességgel kielégítő használhatósága és hosszú élettartama.

FIGYELMEZTETÉS: Az ön gőzfelmosóját olyan kemény padlófelületek tisztítására tervezték, amelyek ellenállnak a magas hőnek. Ne használja tömítetlen fa vagy mázatlan kerámia padlón. Olyan felületeknek, amelyeket viasszal kezeltek, illetve egyes nem viaszos padlóknak is, a hő és a gőz hatására a fénye megkophat. Használat előtt azt javasoljuk, hogy tesztelje le a felület érzékenységét egy félreesőbb területen. Továbbá javasoljuk, hogy ellenőrizze a padló gyártójának használati és kezelési útmutatásait.

FONTOS: Ne tárolja az egységet a nedves mikroszálás tisztítópárna eltávolítása nélkül. Soha ne hagyja a gőzfelmosót huzamos ideig egy helyen, semmilyen felületen, a nedves mikroszálás tisztító betét eltávolítása nélkül, mivel az károsíthatja a padlót.

FONTOS: NE adjon tisztítószerket, illatos parfümöket, olaja-

kat vagy más vegyszereket a készülékben használt vízhez. Ha kemény vízű területen lakik, javasoljuk, hogy desztillált vizet használjon a gőzfelmosóban.



FIGYELMEZTETÉS: Forrázásveszély. Kérjük, legyen óvatos a gőzfelmosó használata során. A nyílásokból kiáramló gőz nagyon forró.

LEÍRÁS

1. Választó kapcsoló
2. Elemtartó rekesz fedele
3. Kábelrögzítő
4. Cső
5. Víztartály kioldó gombja
6. Kioldó gomb
7. Víztartály
8. Bekapcsolásjelző lámpa
9. Bekapcsoló gomb
10. Készüléktest
11. Felmosófej

1. 1 Dokkolótálca
2. 1 Szőnyegcsúszka
3. 2 Tisztítóbetét

Olvassa el figyelmesen ezeket az utasításokat a készülék használata előtt, és tartsa meg őket a jövőbeni használat céljára. Az utasítások tanulmányozásának, vagy azok betartásának elmulasztása balesetet okozhat.

HASZNÁLAT ELŐTT:

- Húzza le a készülék védőfóliáját.
- Győződjön meg róla, hogy a termékről minden csomagolás el lett távolítva.
- A készülék egyes részei enyhén meg lettek olajozva, ezért a készülék első használatakor enyhe füstöt bocsáthat ki. Rövid idő után, ez a füst el fog tűnni.
- Készítse elő a készüléket annak a funkciónak megfelelően, amellyel használni óhajtja.

NA POUŽITIE GÖZFELMOSÓ

- Vegye ki az összes alkatrészt a csomagolásból.
- Vegye le a fogantyút, nyissa fel az elemtartó rekesz fedelét, helyezzen bele 2 db AAA-s elemet, és zárja vissza a fedelet (Fig. 1).
- A fedél visszazárása után helyezze bele a fogantyút a csöbe (Fig. 2).
- Addig nyomja, amíg kattantást nem hall.
- Szerelje szét a fogantyút, húzza ki a kábelrögzítőt (Fig. 3).
- Nyomja meg a kioldó gombot a csövön, majd dugja bele a fogantyúval felszerelt csövet a készüléktestbe. Ellenőrizze, hogy a rögzítógomb a helyére kattanjon.
- Szerelje szét a csövet, nyomja meg a főttest hátoldalán lévő kioldógombot, majd húzza ki (Fig.4).

A GÖZFELMOSÓ HASZNÁLATA

- Fontos: Soha ne használja a gőzfelmosót, ha a mikroszálal tisztító betét nincs felhelyezve a felmosófejre, vagy nincs víz a víztartályban.
- A gőzfelmosó használata előtt söpörje fel a padlót.
- Helyezze a mikroszálal tisztítóbetétet a felmosófej alá. Ügyeljen arra, hogy a tépőzár felfelé nézzen (Fig.5).
- Fontos: A víztartály feltöltése és a mikroszálal tisztító betétnek a felmosófej aljára történő felhelyezése előtt mindig ellenőrizze, hogy az egység ki van-e húzva a fali aljzatból. Soha ne használja a gőzfelmosót anélkül, hogy a mikroszálal tisztítóbetétet felhelyezné a felmosófejre.
- Helyezze a gőzfelmosót a dokkolótálcára (Fig.6).
- Nyomja meg a „PUSH” gombot a készüléktesten, emelje fel és távolítsa el a víztartályt (Fig.7).
- Forgassa el a kupakot az óramutató járásával megegyező irányban (Fig.8), és a töltőtölcsér segítségével töltsön vizet a víztartályba. Ne töltsön túl a víztartályt a MAX jelzés által megengedett szintnél.
- Helyezze vissza a kupakot a víztartályra.
- Helyezze vissza a víztartályt a készüléktestre.
- A tápkábel teljes kiengedéséhez forgassa el a kábeltartó gyorskioldóját.
- Csatlakoztassa az elektromos aljzathoz, ami megegyezik a típus táblán feltüntetett feszültséggel.

- Nyomja meg a főkapcsolót. A bekapcsolás jelzőfény pirosan világít, mialatt a felmosógép felmelegszik.
- Válassza ki a fogantyú gőzszintjét a fogantyú gombjaival az üzemmód emeléséhez vagy csökkentéséhez (alacsony, közepes vagy magas). (Fig.9).
- Kb. 45 másodpercig tart, amíg az egység felmelegszik, és gőz termelődik.
- Ha forró, akkor a tápellátás jelzőfénye zölden villog, miközben függőleges helyzetben, és folyamatosan zölden világít használat közben.
- Várjon pár másodpercet, először nedvesítse meg a mikroszálal tisztítóbetétet, kezdje el a felmosást előre és hátra történő mozdulatokkal; a készülék felmosás közben gőzt bocsát ki.
- Ha a víztartály kiürül, a gőzfelmosó gőzkibocsátása leáll. Húzza ki a tápkábelt az elektromos aljzatból, és töltsen fel a víztartályt a fenti utasítások szerint.
- Ha az egység függőleges pozícióban van, a szivattyú biztonsági okokból leáll (állóhelyzeti védelem).
- Távolítsa el a tisztítóbetétet, helyezze fel a szőnyegcsúszkát a járólapp tisztításához.

JELLEMZŐK

- **Gyors és egyszerű**
- Az öblítés, a csavarás, a vízzel teletöltött vödör cipelése, valamint a szennyeződés újrafelvittele a padlófelületre immár a múlté. Takarítson meg időt a padló tisztítással.
- **Fertőtlenítés**
- Az erőteljes gőz elősegíti a kiváló tisztítóhatást és a fertőtlenítést. Elpusztítja a vírusok és baktériumok 99,99%-át.
- **Használata nem kíván vegyszereket**
- Használjon csapvizet vagy desztillált vizet; ökológiai szempontból kifogástalan.
- **Gyors üzembe helyezés**
- A gőz mindössze 45 másodperc alatt készen áll.
- **Újrahasználható és mosható tisztítóbetét**
- **Állóhelyzeti védelem**
- Ha az egység függőleges pozícióban van, a szivattyú biztonsági okokból leáll (állóhelyzeti védelem).
- **Energiatakarékosság az akkumulátor számára.**
- A kapcsoló megérintése nélkül leáll, ezzel meghosszabbítva az akkumulátor felhasználási idejét.

TISZTÍTÁS ÉS KARBANTARTÁS

- Ha mindig desztillált vizet használ, a víztartály tisztítása nem szükséges.

FIGYELMEZTETÉS:

- A készüléket bármilyen tisztítási vagy karbantartási művelet elvégzése előtt ki kell húzni a konnektorból.

A MIKROSZÁLAS TISZTÍTÓBETÉT TISZTÍTÁSA

- A betétet mosásához enyhe mosószert használjon.
- Helyezze a mosógépbe, állítsa melegvízes mosásra, egyéb ruhaneműktől elkülönítve mossa, vagy ruhatartó zsákban.

A GŐZFELMOSÓ KIÖBLÍTÉSE

- Tisztítás vagy tárolás előtt hagyja, hogy a készülék teljesen lehűljön.
- Minden használat után távolítsa el a vizet a víztartályból.

VÍZ

- Bármilyen tisztítási művelethez használhat csapvizet.
- Ha azonban olyan helyen él, ahogy kemény a víz, ajánlott desztillált vizet használni.

HIBAELHÁRÍTÁS

PROBLÉMA	LEHETSÉGES OK	LEHETSÉGES MEGOLDÁS
A GŐZFELMOSÓ NEM MŰKÖDIK	<ol style="list-style-type: none"> 1. A tápkábel nincs megfelelően bedugva a konnektorba. 2. Nincs áram a fali konnektorban. 3. Szervizre van szüksége. 	<ol style="list-style-type: none"> 1. Dugja be erősebben a konnektorba. 2. Ellenőrizze a biztosítékot, illetve a megszakítót. Cserélje ki a biztosítékot / kapcsolja vissza a megszakítót.
A GŐZFELMOSÓ NEM TERMEL GŐZT	<ol style="list-style-type: none"> 1. Nincs víz a tartályban. 	<ol style="list-style-type: none"> 1. Töltse fel vízzel a víztartályt, az utasításokat követve.
A GŐZFELMOSÓ VIZET HAGY A PADLÓN	<ol style="list-style-type: none"> 1. A mikroszálas tisztítóbetét túl nedves. 	<ol style="list-style-type: none"> 1. Húzza ki a készüléket a konnektorból, és cserélje ki a mikroszálas tisztítóbetétet.
A GŐZFELMOSÓ FEHÉR FOLTOT HAGY A PADLÓN	<ol style="list-style-type: none"> 1. A gőzfelmosó túl hosszú ideig maradt egy helyen. 2. Kemény víz 	<ol style="list-style-type: none"> 1. Soha ne hagyja a gőzfelmosót a padlón, rajta a nedves tisztítóbetéttel, amikor nem használja. 2. Használjon desztillált vizet.

HIBÁK ÉS JAVÍTÁSOK

- Meghibásodás esetén vigye a készüléket hivatalos műszaki szervizbe. Ne próbálja szétszedni, vagy megjavítani szaksegítség nélkül, mert veszélyes lehet.

- Ha a hálózati kábel megsérült, akkor azt ki kell cserélni, járjon el úgy, mint a készülék meghibásodása esetén.
- Ne használjon illatosított vizet, mert az károsítja a gőzölő belsején lévő bevonatot.

EU-S TERMÉKVÁLTOZATOK- HOZ ÉS/VAGY AZ ÖN ORSZÁGA ESETLEGES KÖVETELMÉNYEI ESETÉBEN:

A TERMÉK ÖKOLÓGIÁJA ÉS ÚJ- RAFELHASZNÁLHATÓSÁGA

- A jelen készülék csomagoló anyagai a begyűjtési, osztályozási és újrahasznosítási rendszer részét képezik. Ha meg kíván tőlük szabadulni, használja mindegyik hulladéktípushoz az annak megfelelő hulladéktárolót.
- A termék nem tartalmaz a környezet számára veszélyesnek tekinthető anyagkoncentrációkat



Ez a szimbólum azt jelzi, hogy amennyiben ártalmatlanítani kívánja a terméket annak működési idejének lejártával, vigye el azt egy hivatalos hulladékgazdálkodási ügynökhöz az elektromos és elektronikus berendezések hulladékainak (WEEE) szelektív gyűjtése céljából



Ez a szimbólum azt jelzi, hogy a felület használat során felmelegedhet.

Ez a készülék megfelel az alacsony feszültségre vonatkozó 2014/35/EU, az elektromágneses összeférhetőségre vonatkozó 2014/30/EU, az egyes veszélyes anyagok elektromos és elektronikus berendezésekben történő alkalmazásának korlátozására vonatkozó 2011/65/EU, és az az energiával kapcsolatos termékek környezetbarát tervezésére vonatkozó 2009/125/EC irányelveknek.

Уважаеми клиенти,

Благодарим Ви, че закупихте изделие с марката SOLAC.

Неговата технология, дизайн и функционалност, наред с факта, че надвишава и най-стриктните норми за качество, ще Ви доставят дълготрайно и пълно удовлетворение.

ВНИМАНИЕ! Настоящият уред е предназначен за почистване на твърди подове, способни да понесат високи температури. Уредът не е подходящ за незапечатани дървени подове или неемайлирана керамика. Покритите с восък повърхности или тези, които не са били обработвани с восък могат да загубят блясък поради действието на топлината и парата. Преди употреба се препоръчва да се извърши проба върху малка площ. Направете справка с упътванията за употреба и поддръжка на производителя на съответния под.

ВАЖНО: В никакъв случай не съхранявайте уреда при влажна микрофиброва кърпа. Моля не оставяйте за дълго уреда влажен или с влажна микрофиброва кърпа, тъй като може да го повредите.

ВАЖНО: Не разтваряйте препарати за почистване, парфюми, масла или химиче-

ски продукти в използваната вода. В местата, където водата е твърда се препоръчва използването на дестилирана вода.

 **ВНИМАНИЕ:** Опасност от изгаряния! Използвайте уреда с повишено внимание. Парата, излизаща от отворстията достига високи температури

ОПИСАНИЕ

1. Прекъсвач
2. Капак на хранилището за батерии
3. Навивачка за кабела
4. Тръба
5. Бутон за деблокиране на водния резервоар
6. Деблокиращ бутон
7. Резервоар за вода
8. Светлинен индикатор за работен режим.
9. Прекъсвач за включване
10. Основен корпус
11. Глава на мопа

1. 1 Основа за сглобяване
2. 1 Приставка за килими
3. 2 Кърпи за почистване

Моля, прочетете внимателно тази брошура, преди да пуснете уреда в действие, като я запазите за по-нататъшни справки Ако настоящите указания не се изпълняват и следват, това може да предизвика произшествие.

ПРЕДИ ПЪРВА УПОТРЕБА

- Уверете се, че сте отстранили изцяло опаковката на уреда.
- Някои части на уреда са леко смазани и затова е възможно при включване за пръв път да започне слабо димене. Не след дълго димът ще изчезне.
- Подгответе уреда в зависимост от желаната функция:
- enyhe füstöt bocsáthat ki. Rövid idő után, ez a füst el fog tűnni.
- Készítse elő a készüléket annak a funkciónak megfelelően, amellyel használni óhajtja.

HASZNÁLATI UTASÍTÁS

- Отстранете опаковката
- Извадете ръкохватката, отворете капака на хранилището за батериите, разположено в дръжката, поставете две батерии AAA и отново поставете капака (Fig. 1).
- След това вкарайте ръкохватката в тръбата (Fig. 2)
- Натиснете, докато чуете изщракване. Това указва, че дръжката е закрепена правилно.
- Разглобете дръжката и извадете навивачката за кабела (Fig. 3).
- Натиснете жлебчето за блокиране на тръбата и вкарайте тръбата в основния корпус. Уверете се, че блокировъчното жлебче е добре напаснато. Уверете се, че блокировъчния щифт е добре напаснат.
- Разглобете тръбата, натиснете освобождаващия бутон, намиращ се в задната част на основния корпус и я извадете (Fig. 4)

УПОТРЕБА:

- **ВАЖНО:** Не използвайте уреда без поставена на главата му микрофибровата кърпа, нито при празен воден резервоар.
- Преди използване на мопа моля изметете пода.
- Поставете микрофибровата кърпа под главата, с велкрото нагоре (Fig. 5).
- **ВАЖНО:** Преди да започнете да пълните резервоара и да поставяте микрофибровата кърпа уредът следва да е изключен от контакта. Никога не използвайте уреда без поставена върху главата микрофибровата кърпа.
- Поставете паровия моп в основата (Fig. 6)
- Натиснете бутона «PUSH», разположен на главния корпус, повдигнете го, за да извадите водния резервоар (Fig. 7)
- Завъртете капака в посока, обратна на часовниковата стрелка (Fig. 8) и излейте водата през отвора за пълнене на резервоара. Съобразявайте се с означението за пълнен резервоар „MAX“.
- Отново поставете капака на резервоара.
- Поставете отново контейнера в основния корпус.
- Завъртете напълно навивачката на хранващия кабел.
- Включете уреда към електрически контакт, чието напрежение съвпада с означеното на плочата с характеристиките.

- Натиснете превключвателя на захранване. Индикаторът за включване ще свети в червено, докато парчето се загрева.
- Изберете нивото на парата в дръжката, като използвате бутоните на дръжката, за да повишите или намалите режима (нисък, среден или висок). (Fig. 9)
- Уредът се загрева за около 45 секунди, след което е готов за употреба.
- След като се нагрее, индикаторът за захранване ще мига в зелено, докато е в изправено положение, и постоянно зелено, докато се използва.
- След няколко секунди навлажнете микрофибровия моп и започнете да почиствате с движения напред и назад; докато почиствате ще започне да излиза пара.
- При изчерпване на водата в резервоара се прекъсва излизането на пара. Изключете хранващия кабел от контакта и отново напълнете с вода резервоара като следвайте горните указания.
- При поставяне на уреда върху отвесна поставка помпата престава да работи за статичната ѝ защита.
- За почистване на плочките отстранете микрофибровата кърпа и поставете приставката за килими.

ХАРАКТЕРИСТИКА

- АПаровият моп използва пара за премахане на мазнини, нечистотии и полепвания. Почистването е щадящо природата, тъй като не се налага използването на агресивни химически продукти. Уредът е подходящ върху плочкови подове, върху дървени подове, върху керамични такива, винилови и върху линолеум.
- **Бързо и лесно:**
Вече няма да трябва да плакнете, да истискате, да носите на ръка кофи с вода и да размазвате нечистотията по пода. Спестете си време за чистене.
- **Дезинфекция**
Мощен паропоток за постигане на по-добро почистване. Премахнете 99,9 % от вирусите и бактериите.
- **Без химически продукти**
Екологично почистване; използва течаща или дестилирана вода.
- **Бързо стартиране**
Парата е готова за 45 секунди.

- **Подлежащ на изпиране и повторно използване моп.**
- **Статична защита.**
- При поставяне на уреда върху отвесна поставка помпата престава да работи за статичната ѝ защита.
- **Спестяване на батерия.**
- Уредът се изключва без необходимост от превключвателя, с което се удължава животът на батерията.

ПОЧИСТВАНЕ И ПОДДРЪЖКА

- Постоянното използване на дестилирана вода позволява да не се почиства водохранилището.

ПРЕДОХРАНИТЕЛНИ МЕРКИ:

- Преди да пристъпите към дейности за почистване и поддръжка изключете уреда от контакта.

ЗАПАЗВАНЕ НА МИКРОФИБРОВАТА КЪРПА

- Използвайте мек препарат.
- Перете кърпата отделно в пералнята с хладка вода или използвайте торба за изпиране на дрехи.

ИЗПЛАКНЕТЕ ПАРНИЯ МОП

- Преди почистване или съхраняване на уреда, оставете го да се охлади.
- След всяка употреба изпразнете водохранилището от вода.

ВОДА

- За почистване използвайте течаша вода.
- На места, където водата е твърда се препоръчва използването на дестилирана вода.

ОТСТРАНЯВАНЕ НА НЕИЗПРАВНОСТИ

ПРОБЛЕМ	ВЪЗМОЖНИ ПРИЧИНИ	РЕШЕНИЕ
ПАРОВИЯ МОП НЕ РАБОТИ	<ol style="list-style-type: none"> 1. Захранващият кабел не е добре включен към контакта. 2. Няма ток. 3. Необходима е поддръжка 	<ol style="list-style-type: none"> 1. Включете правилно захранващия кабел на уреда. 2. Проверете състоянието на бушоните или прекъсвача. Заменете бушоните / включете отново прекъсвача.
ПАРОВИЯ МОП НЕ ИЗПУСКА ПАРА	<ol style="list-style-type: none"> 1. Във водохранилището няма вода 	<ol style="list-style-type: none"> 1. Добавете вода, като следвайте указанията
МОПЪТ ОСТАВЯ ВОДА ПО ПОДА	<ol style="list-style-type: none"> 1. Микрофибровата кърпа е прекалено влажна. 	<ol style="list-style-type: none"> 1. Изключете уреда от контакта и заменете микрофибровата кърпа.
ПАРОВИЯ МОП ОСТАВЯ БЯЛО ПЕТНО НА ПОДА	<ol style="list-style-type: none"> 1. Паровият моп е бил оставен прекалено дълго на едно и също място. 2. Твърда вода 	<ol style="list-style-type: none"> 1. Никога не оставяйте на пода уреда с влага или с влажна кърпа, ако няма да го използвате. 2. Използвайте дестилирана вода.

НЕИЗПРАВНОСТИ И РЕМОНТ

- В случай на неизправност моля отнесете уреда в оторизиран сервиз за техническо обслужване.
- Моля не се опитвайте да разглобявате уреда или пък да го поправяте - това е опасно.
- Ако връзката към мрежата е нарушена същата следва да бъде заменена. Постъпете както в случаите на повреда.
- Използването на парфюмирана вода може да наруши вътрешното покритие на паростачката.

ЗА РАЗНОВИДНОСТИТЕ В ЕС НА ТОВА ИЗДЕЛИЕ И/ИЛИ В СЛУЧАЯ, ПРИЛОЖИМ ЗА ВАШАТА СТРАНА:

ОПАЗВАНЕ НА ОКОЛНАТА СРЕДА И РЕЦИКЛИРУЕМОСТ НА ИЗДЕЛИЕТО.

- Опаковъчните материали на уреда са включени в система за събиране, класификация и рециклиране. Ако желаете да се освободите от тях, използвайте обществените контейнери, пригодени за всеки отделен вид материал.
- В изделието няма концентрации на вредни за околната среда вещества .



Този символ означава, че ако желаете да се освободите от уреда след изтичане на експлоатационния му живот трябва да го предадете по подходящ начин на фирма за преработка на отпадъци, оторизирана за разделно събиране на отпадъци от електрическо и електронно оборудване (OEEO).



Символът означава, че повърхността може да се загрее по време на употреба.

Настоящият уред изпълнява Директива 2014/35/EU за ниски напрежения, Директива 2014/30/EU за електромагнитно съответствие и с Директива 2011/65/EU за ограниченията при употреба на някои определени опасни вещества в електрически и електронни апарати и с Директива 2009/125/ЕС за изискванията за екологичен дизайн, приложими към изделия, свързани с енергия.

Stimate client,

Multe mulțumiri pentru alegerea de a cumpăra un produs marca SOLAC.

Datorită tehnologiei sale, designului și modului de funcționare, precum și faptului că depășește cele mai stricte standarde de calitate, se poate garanta o utilizare complet satisfăcătoare și de lungă durată a produsului.

AVERTISMENT: mopul dvs. cu aburi este proiectat pentru a curăța suprafețele dure ale podelelor care vor rezista la nivelul ridicat de căldură. Nu utilizați pe podele din lemn ce nu este impermeabilizat sau pe podele din ceramică nesmălțuită. Pe suprafețele care au fost tratate cu ceară sau unele podele netratate cu ceară, luciul poate dispărea din cauza acțiunii căldurii și aburului. Se recomandă întotdeauna testarea unei zone izolate a suprafeței ce trebuie curățate înainte de a continua. De asemenea, vă recomandăm să verificați instrucțiunile de utilizare și îngrijire de la producătorul podelei.

IMPORTANT: Dacă laveta de curățare din microfibră este umedă/udă, nu depozitați aparatul cu aceasta încă atașată. Dacă mopul are încă atașată laveta de curățare din microfibră umedă sau udă, nu-l lăsați niciodată într-un singur loc pentru o perioadă de timp, deoarece acest lucru vă va deteriora podelele.

IMPORTANT: NU adăugați soluții de curățare, parfumuri aromate, uleiuri sau orice alte substanțe chimice în apa utilizată în acest aparat. Dacă locuiți într-o zonă în care apa este dură, vă recomandăm să utilizați apă distilată în mopul cu abur.

AVERTISMENT! pericol de opărire. Vă rugăm să fiți atenți atunci când utilizați mopul cu abur. Aburul emis prin orificiile pentru abur este foarte fierbinte.

DESCRIERE

1. Buton de selectare
2. Capac pentru compartimentul bateriilor
3. Buton pentru retractarea cablului
4. Tub
5. Buton de decuplare pentru rezervorul de apă
6. Butonul de decuplare
7. Rezervor de apă
8. Lumină de pornire
9. Buton de alimentare
10. Corpul principal
11. Capul mopului

1. 1 tavă de andocare
2. 1 glisor pentru covoare
3. 2 lavete de curățare

Înainte de a porni aparatul, citiți cu atenție aceste instrucțiuni și păstrați-le pentru a le putea consulta în viitor. Nerespectarea acestor instrucțiuni poate provoca un accident.

ÎNAINTE DE UTILIZARE:

- Scoateți pelicula de protecție a aparatului.
- Asigurați-vă că ați îndepărtat toate ambalajele produsului
- Anumite piese ale aparatului au fost lubrificate ușor, prin urmare, aparatul poate emite un volum redus de fum la prima utilizare. După o perioadă scurtă de timp, fumul va dispărea.

- Pregătiți aparatul conform funcției pe care doriți să o utilizați:
- Készítse elő a készüléket annak a funkciónak megfelelően, amellyel használni óhajtja.

INSTRUCȚIUNI DE UTILIZARE

- Scoateți toate componentele din ambalaj.
- Scoateți mânerul, deschideți capacul suportului de baterii, puneți 2 baterii de tip AAA în acesta și închideți capacul (Fig. 1)
- După asamblare, introduceți mânerul în tub (Fig. 2)
- Apăsăți-l până când se așază în poziție și auziți un clic.
- Dezasamblați mânerul, scoateți cablul înfășurat. (Fig. 3)
- Apăsăți butonul de eliberare de pe tub, apoi introduceți tubul împreună cu mânerul în corpul principal. Asigurați-vă că butonul de blocare este în poziție.
- Dezasamblați tubul, apăsați butonul de eliberare de pe spatele corpului principal, apoi trageți-l în afară. (Fig. 4)

UTILIZAREA MOPULUI CU ABUR

- Important: nu utilizați niciodată mopul cu abur fără laveta de curățare din microfibră atașată pe capul mopului sau fără apă în rezervorul de apă.
- Curățați podelele cu mătura înainte de a utiliza mopul cu abur.
- Așezați laveta de curățare din microfibră sub capul mopului. Asigurați-vă că scaiul este orientat în sus. (Fig. 5)
- Important: asigurați-vă întotdeauna că unitatea este „deconectată” de la priză de perete înainte de umplere și înainte de a fixa laveta de curățare din microfibră pe partea inferioară a capului mopului. Nu utilizați niciodată mopul fără laveta de curățare din microfibră atașată pe capul acestuia.
- Așezați mopul cu abur pe tava de andocare (Fig. 6)
- Apăsăți butonul „PUSH” (APĂSARE) de pe corpul principal, ridicați-l pentru a scoate rezervorul de apă. (Fig. 7)
- Rotiți capacul spre stânga (Fig. 8), și, utilizând pâlnia pentru umplere, turnați apă în rezervorul de apă. Nu umpleți peste linia MAX afișată pe rezervorul de apă.
- Puneți capacul înapoi pe rezervorul de apă.
- Puneți rezervorul de apă înapoi pe corpul principal.

- Răsuciți suportul cablului cu eliberare rapidă pentru a desfășura complet cablul de alimentare.
- Conectați la o priză electrică cu aceeași tensiune afișată pe plăcuța de identificare.
- Apăsăți comutatorul de alimentare. Lumina de pornire va aprinde roșu în timp ce mopul se încălzește.
- Selectați nivelul de abur din mâner folosind butoanele de pe mâner pentru a ridica sau coborî modul (scăzut, mediu sau înalt). (Fig. 9)
- Durează aproximativ 45 de secunde ca aparatul să se încălzească și ca aburul să fie gata.
- Odată ce este fierbinte, indicatorul luminos de alimentare va clipi verde în poziție verticală și verde continuu în timpul utilizării.
- Așteptați câteva secunde, mai întâi umeziți laveta de curățare din microfibră, începeți să utilizați mopul cu o mișcare înainte și înapoi, iar acesta va emite abur pe măsură ce îl utilizați.
- Atunci când rezervorul de apă este gol, mopul cu abur nu va mai emite abur. Deconectați cablul de alimentare de la priză și umpleți din nou rezervorul urmând instrucțiunile de mai sus.
- Atunci când aparatul se află sub un suport vertical, pompa se va opri pentru protecția statică.
- Îndepărtați laveta de curățare, atașați accesoriul pentru covoare pentru a curăța gresia acasă.

FUNCȚII

- Mopul cu abur utilizează aburul pentru a îndepărta grăsimea întărită, murdăria și petele. Curățarea casei se poate face fără a utiliza substanțe chimice dure, de aceea este perfect ecologic. Poate fi utilizat pentru a curăța gresia, parchetul, plăcile ceramice, linoleumul și podelele din vinil.
- **Rapid și ușor**
- Elimina clătirea, spălarea, transportarea găleților și redistribuirea murdăriei pe podea. Economisiți timp atunci când curățați podelele.
- **Dezinfectare**
- Aburul puternic ajută la curățarea și dezinfectarea profundă. Omoară 99,99 % din virusuri și germeni
- **Nu se utilizează substanțe chimice**
- Utilizați apă de la robinet sau apă distilată, perfect ecologică.
- **Pornire rapidă**
- Aburul este gata în doar 45 de secunde

- **Laveta de curățare este reutilizabilă și lavabilă**
- **Protecție statică**
- Atunci când aparatul se află sub un suport vertical, pompa se va opri pentru protecția statică.
- **Economie de energie pentru baterie**
- Fără a atinge întrerupătorul, acesta va înceta să funcționeze pentru a prelungi timpul de utilizare al bateriei.

CURĂȚAREA ȘI ÎNTREȚINEREA

- Dacă utilizați în mod constant apă distilată, curățarea rezervorului de apă nu va fi necesară.
- **Atenție:**
- acest aparat trebuie să fie deconectat de la priza electrică înainte de a efectua lucrări de curățare sau întreținere pe acesta.

ÎNGRIJIREA LAVETEI DE CURĂȚARE DIN MICROFIBRĂ

- Spălați laveta cu un detergent slab.

- Puneți-o în mașina de spălat folosind setarea cu apă caldă, separat de alte țesături sau așezați mai întâi țesăturile într-un saculeț pentru îmbrăcăminte.

CLĂTIREA MOPULUI CU ABUR

- 1: lăsați aparatul să se răcească complet înainte de curățare sau depozitare
- 2: scurgeți toată apa din rezervorul de apă după fiecare utilizare.

APĂ

- Utilizați apă de la robinet pentru toate lucrările de curățare.
- Cu toate acestea, dacă locuiți într-o zonă în care apa este dură, este recomandat să utilizați apă distilată.

DEPANARE

PROBLEMĂ	CAUZE POSIBILE	SOLUȚII POSIBILE
MOPUL CU ABUR NU FUNCȚIONEAZĂ	<ol style="list-style-type: none"> 1. Cablul de alimentare nu este conectat bine la priză. 2. Priza nu alimentează cu energie electrică. 3. Are nevoie de lucrări de service 	<ol style="list-style-type: none"> 1. Conectați bine aparatul 2. Verificați siguranța sau întrerupătorul. Înlocuiți siguranța/resetați întrerupătorul
MOPUL CU ABUR NU EMITE ABUR	<ol style="list-style-type: none"> 1. Nu este apă în rezervor 	<ol style="list-style-type: none"> 1. Adăugați apă în rezervorul de apă urmând instrucțiunile.
MOPUL CU ABUR LASĂ APĂ PE PODEA	<ol style="list-style-type: none"> 1. Laveta de curățare din microfibră este prea udă. 	<ol style="list-style-type: none"> 1. Deconectați aparatul de la priză și schimbați laveta de curățare din microfibră
MOPUL CU ABUR A LĂSAT O PATĂ ALBĂ PE PODEA	<ol style="list-style-type: none"> 1. Mopul cu abur a fost lăsat prea mult timp într-un singur loc. 2. Apă dură 	<ol style="list-style-type: none"> 1. Atunci când nu îl utilizați, nu lăsați niciodată mopul cu abur pe podea având încă atașată o lavetă de curățare umedă sau udă. 2. Utilizați apă distilată.

DEFECTE SI REPARAȚII

- În cazul unui defect, duceți aparatul la un serviciu autorizat de asistență tehnică. Nu încercați să-l demontați sau să-l reparați, deoarece poate fi periculos.
- În cazul defectării cablului de alimentare, acesta trebuie înlocuit; procedați ca în caz de eroare.
- Nu utilizați apă aromată, deoarece aceasta deteriorează învelișul din interiorul dispozitivului pentru abur.
- Ha a hálózati kábel megsérült, akkor azt ki kell cserélni, járjon el úgy, mint a készülék meghibásodása esetén.
- Ne használjon illatosított vizet, mert az károsítja a gőzölő belsején lévő bevonatot.

PENTRU VERSIUNILE UE ALE PRODUSULUI ȘI/SAU ÎN CAZUL ÎN CARE ESTE OBLIGATORIU ÎN ȚARA DVS.:

ECOLOGIA ȘI RECICLAREA PRODUSULUI

- Materialele din care este format ambalajul acestui produs sunt incluse în sistemul de colectare, clasificare și reciclare. Dacă doriți să le aruncați, vă rugăm să folosiți pubelele publice corespunzătoare fiecărui tip de material.
- Produsul nu conține substanțe în concentrații care ar putea fi considerate dăunătoare pentru mediu.



Acest simbol înseamnă că, în cazul în care doriți să aruncați aparatul la încheierea duratei sale de funcționare, trebuie să-l duceți la un centru de colectare a deșeurilor autorizat, în vederea colectării selective a deșeurilor de echipamente electrice și electronice (WEEE)



Acest simbol arată că suprafața se poate încălzi în timpul folosirii.

Acest aparat respectă Directiva 2014/35/EU privind tensiunile joase, Directiva 2014/30/EU privind compatibilitatea electromagnetică, Directiva 2011/65/EU privind restricțiile de utilizare a anumitor substanțe periculoase în echipamentele electrice și electronice, precum și Directiva 2009/125/EC privind proiectarea ecologică a produselor cu impact energetic.

لحلا	قلمت حملما بابسألما	قلكشحملما
<p>١. قم بتوصيل قابس سلك الطاقة بالشكل الصحيح.</p> <p>٢. تحقق من المصاهر أو المفتاح. استبدل المصاهر / أعد تشغيل المفتاح.</p>	<p>١. لم يتم توصيل سلك الطاقة بمأخذ التيار بالشكل الصحيح.</p> <p>٢. عدم وجود تيار.</p> <p>٣. تحتاج إلى صيانة</p>	<p>ممسحة البخار لا تعمل</p>
<p>قم بإزالة الطبقة الرقيقة الواقية للجهاز</p>	<p>١. لم يتم توصيل سلك الطاقة بمأخذ التيار بالشكل الصحيح.</p>	<p>ممسحة البخار لا تعمل</p>
<p>١. أفضل الجهاز من مأخذ التيار واستبدل قطعة القماش المصنوعة من الألياف الدقيقة.</p>	<p>١. قطعة القماش المصنوعة من الألياف الدقيقة مبللة جداً</p>	<p>الممسحة تترك الماء على الأرض</p>
<p>١. لا تترك الجهاز مسنداً على الأرض أبداً بالرطوبة أو بقطعة قماش التنظيف مبللة، عندما لا يتم استخدامه.</p>	<p>١. تركت ممسحة البخار في نفس المكان لفترة طويلة.</p> <p>٢. الماء العسر</p>	<p>ممسحة البخار تترك بقعة بيضاء على الأرض</p>

أحلالص وإءاطخألما فاشكتسا

أمور غير عادية والتوصيل

في حالة العطل احمل الجهاز إلى مركز خدمة صيانة فنية معتمدة. لا تحاول فكه أو إصلاحه لأنه قد يكون فيه خطر.

في حال تلف توصيل التيار، يجب استبداله والمباشرة كما هو في حال العطل.

• قد يؤدي استخدام الماء المعطر إلى إتلاف التكبسية الداخلية لجهاز البخار.

يعني هذا الرمز أنه إذا كنت ترغب بالتخلص من المنتج، بعد انتهاء عمره، فيجب إيداعه عن طريق الوسائل المناسبة بيد وكيل نفايات معتمد للجمع الانتقائي من نفايات الأجهزة الكهربائية والإلكترونية (WEEE).

يشير هذا الرمز إلى أن السطح قد يسخن أثناء الاستعمال.

يستوفي هذا الجهاز توجيه EU/35/2014 للجهد المنخفض،

وتوجيه EU/30/2014 للتوافق الكهرومغناطيسي وتوجيه

EU/2011/65 حول قيود استخدام مواد خطرة معينة في الأجهزة

الكهربائية والإلكترونية وتوجيه EC/125/2009 حول متطلبات

التصميم البيئي المطبق على المنتجات ذات الصلة بالطاقة.

إصدارات الاتحاد الأوروبي من المنتج و/أو في حال يطبق في بلدك:

البيئة وإعادة تدوير المنتج

يتم دمج مواد التعبئة والتغليف للجهاز في نظام لجمع وتصنيف وإعادة تدوير مواد التعبئة والتغليف. إذا كنت ترغب في التخلص منها، يمكنك استخدام الحاويات العامة المناسبة لكل نوع من أنواع المواد.

يخلو هذا المنتج من تركيزات المواد التي يمكن أن تعتبر ضارة بالبيئة.

تدقق قوي للبخار لمزيد من التنظيف والتعقيم. يزيل نسبة ٩٩,٩٩٪ من الفيروسات والجراثيم.

٣: خالي من المواد الكيميائية.

تنظيف بيئي؛ يستخدم الماء الجاري أو الماء المقطر.

٤: تشغيل سريع

البخار جاهز في ٥٤ ثانية.

٥: ممسحة قابلة للغسل وإعادة الاستخدام.

٦: حماية ثابتة.

عندما يتم وضع الجهاز على الدعامة الرأسية، تتوقف المضخة عن العمل من أجل حمايتها الثابتة.

٧. توفير البطارية.

لا حاجة لتنشيط المفتاح، فالجهاز يتوقف عن العمل وبالتالي يطيل عمر البطارية

التنظيف والصيانة

الاستخدام المستمر للمياه المقطرة يجعل تنظيف

الخران غير ضروري.

تحذير:

قبل إجراء مهام التنظيف والصيانة، افصل الجهاز من

مأخذ التيار الكهربائي.

العناية بقطعة القماش المصنوعة من الألياف الدقيقة

سخدم منظفاً خفيفاً.

اغسل قطعة القماش بشكل منفصل في الغسالة بالماء

الدافئ، أو استخدم كيساً لغسل الملابس.

تنظيف ممسحة البخار

١: قبل تنظيف الجهاز أو تخزينه، اتركه يبرد.

٢: بعد كل استخدام، أفرغ الماء من الخزان.

الماء

استخدم الماء الجاري للتنظيف.

ومع ذلك، في المناطق ذات الماء العسر، يوصى

باستخدام الماء المقطر.

بحيث يكون الفيكرو متجهاً إلى الأعلى (Fig. 5).

هام: يجب "فصل" الجهاز من القابس قبل ملء الخزان ووضع قطعة القماش المصنوعة من الألياف الدقيقة. لا تستخدم الجهاز أبداً بدون قطعة القماش المصنوعة من الألياف الدقيقة وموضوعة على الرأس.

3: ضع ممسحة البخار في القاعدة (Fig. 6)

4: اضغط على زر "PUSH" الموجود على الهيكل الرئيسي، ارفعه لإزالة خزان الماء (Fig. 7)

5: أدر السدادة عكس اتجاه عقارب الساعة (Fig. 8)، وصب الماء من خلال فتحة التعبئة في الخزان. قم بمراعاة علامة مستوى التعبئة MAX.

٦: ضع سدادة الخزان من جديد.

٧: أعد وضع الخزان في الهيكل الرئيسي.

٨: أدر بكرة السلك وقم بفك سلك الطاقة بالكامل.

٩: قم بتوصيل الجهاز بمأخذ تيار يطابق جهده ما هو موضح على لوحة المواصفات.

١٠: اضغط على مفتاح الطاقة. سوف يتوهج مصباح التشغيل باللون الأحمر أثناء تسخين الممسحة.

٢١: حدد مستوى البخار في المقبض باستخدام الأزرار الموجودة على المقبض لرفع أو خفض الوضع (منخفض أو متوسط أو مرتفع). (Fig 9)

٣: يستغرق الجهاز حوالي ٥٤ ثانية للتسخين ويكون البخار جاهزاً.

بمجرد أن يسخن ، سيومض مصباح الطاقة باللون الأخضر أثناء وجوده في الوضع الرأسي والأخضر الثابت أثناء الاستخدام.

٤١: بعد بضع ثوانٍ قم بتبديل ممسحة الألياف الدقيقة وابدأ التنظيف بحركات إلى الامام وإلى الخلف؛ وسيخرج البخار بقدر ما تنظف.

٥١: عندما ينفد ماء الخزان، ينقطع خروج البخار. افصل قابس سلك الطاقة من مأخذ التيار الكهربائي وأعد ملء خزان الماء باتباع التعليمات الواردة أعلاه.

٦١: عندما يتم وضع الجهاز على الدعامة الرأسية، تتوقف المضخة عن العمل من أجل حمايتها الثابتة.

٧١: لتنظيف البلاط، قم بإزالة قطعة القماش المصنوعة من الألياف الدقيقة ثم ضع الملحق الخاص بالسجاد.

تازي مل

تقوم ممسحة البخار باستخدام البخار لإزالة الدهون والأوساخ والسخام. تنظيف بيئي لعدم الحاجة لاستخدام المنتجات الكيميائية العدوانية. مناسبة للاستخدام على أرضيات البلاط والخشب الصلب وبلاط السيراميك ومشمع الأرضية والفينيل.

١: سريع وسهل

لا مزيد من الشطف والعصر والتحميل بأحواض الماء ونشر الأوساخ على الأرض. وفر الوقت في التنظيف.

٢: التعقيم

عزيزي الزبون:

نشكر قرارك شراء منتج من منتجات العلامة التجارية سولاك SOLAC. وسوف تجلب لك التكنولوجيا والتصميم والأداء إلى جانب واقع يتجاوز أعلى معايير الجودة الرضا التام لفترة طويلة من الزمن.

تنبيه: تم تصميم هذا الجهاز لتنظيف الأرضيات الصلبة القادرة على تحمل

درجات الحرارة العالية. غير مناسب

للأرضيات المصنوعة من الخشب دون ختم أو من السيراميك دون صقل. يمكن للأسطح الشمعية، أو تلك التي لم يتم معالجتها بالشمع، أن تفقد لمعانها بسبب تأثير الحرارة والبخار.

قبل الاستخدام، يوصى بإجراء اختبار في منطقة صغيرة. راجع تعليمات استخدام وصيانة الأرضية للشركة المصنعة.

هام: لا تخزن الجهاز بالرطوبة / بقطعة القماش المصنوعة من الألياف الدقيقة مبللة. لا تترك الجهاز رطباً أو بقطعة القماش المصنوعة من الألياف الدقيقة مبللة مسنداً على الأرض لفترة طويلة من الوقت، فقد يؤدي ذلك إلى إتلافه.

هام: لا تمزج مواد التنظيف أو العطور أو الزيوت أو المنتجات الكيميائية في الماء المستخدم. في مناطق الماء العسر، يوصى باستخدام الماء المقطر.

تنبيه: خطر الحروق. كن حذراً عند استخدام الجهاز. يصل البخار الخارج من الفتحات إلى درجات حرارة عالية.

الوصف

١. مفتاح
٢. غطاء مكان البطاريات
٣. بكرة الأسلاك
٤. أنبوب
٥. زر فتح قفل خزان الماء
٦. زر فتح القفل

٧. خزان الماء
٨. مؤشر ضوئي للتشغيل.
٩. مفتاح التشغيل
١٠. هيكل رئيسي
١١. رأس الممسحة

١. قاعدة تركيب
٢. ملحق للسجاد
٣. قطعة قماش للتنظيف

إقرأ هذه الإرشادات بعناية قبل تشغيل الجهاز واحتفظ بها للرجوع إليها في المستقبل. إن عدم التقيد بالامتثال لهذه الإرشادات قد يؤدي إلى حادث.

قبل الاستعمال الأول

قم بإزالة الطبقة الرقيقة الواقية للجهاز. تأكد من إزالة جميع مواد التعبئة والتغليف من المنتج. لقد تم تزييت بعض أجزاء الجهاز قليلاً، لذلك عند تشغيل الجهاز لأول مرة قد ينبعث دخان خفيف. بعد وقت قصير سيتوقف هذا الدخان. قم بإعداد الجهاز وفقاً للوظيفة المطلوب القيام بها:

تعليمات الاستخدام

التثبيت

- ١: قم بإزالة مواد التغليف.
- 2: أخرج المقبض، وافتح غطاء مكان البطاريات الموجود في المقبض، وأدخل بطاريتين AAA ثم ضع الغطاء من جديد (Fig.1).
- 3: ثم أدخل المقبض في الأنبوب (Fig. 2) واضغط حتى تسمع صوت النقرة الذي يشير إلى أنه قد تم تثبيته بالشكل الصحيح.
- 4: فك المقبض، وأخرج بكرة السلك (Fig. 3).
- ٥: اضغط على حافة قفل الأنبوب، وأدخل الأنبوب بالمقبض في الهيكل الرئيسي. تحقق من أن حافة القفل مثبتة بالشكل الصحيح.
- 6: فك الأنبوب، واضغط على زر التحرير الموجود في الجزء الخلفي من الهيكل الرئيسي واسحب (Fig. 4)

الاستعمال

- هام: لا تستخدم الجهاز بدون قطعة القماش المصنوعة من الألياف الدقيقة موضوعة على الرأس أو بخزان الماء الفارغ.
- ١: اكنس الأرض قبل استخدام الممسحة.
 - 2: ضع قطعة القماش المصنوعة من الألياف الدقيقة تحت الرأس

ES) GARANTÍA Y ASISTENCIA TÉCNICA

Este producto goza del reconocimiento y protección de la garantía legal de conformidad con la legislación vigente. Para hacer valer sus derechos o intereses debe acudir a cualquiera de nuestros servicios de asistencia técnica oficiales.

Podrá encontrar el más cercano accediendo al siguiente enlace web: <http://solac.com>

También puede solicitar información relacionada poniéndose en contacto con nosotros por el teléfono que aparece al final de este manual.

Puede descargar este manual de instrucciones y sus actualizaciones en <http://solac.com>

EN) WARRANTY AND TECHNICAL ASSISTANCE

This product enjoys the recognition and protection of the legal guarantee in accordance with current legislation. To enforce your rights or interests you must go to any of our official technical assistance services.

You can find the closest one by accessing the following web link: <http://solac.com>

You can also request related information by contacting us by phone.

You can download this instruction manual and its updates at <http://solac.com>

DE) GARANTIE UND TECHNISCHER SERVICE

Dieses Produkt ist von der gesetzlichen Garantie gemäss der geltenden Gesetzgebung geschützt. Um Ihre Rechte und Interessen geltend zu machen, müssen Sie eines unserer offiziellen Servicezentren aufsuchen.

Über folgenden Link finden Sie ein Servicezentrum in Ihrer Nähe: <http://solac.com>
Sie können auch Informationen anfordern, indem Sie sich mit uns in Verbindung setzen.

Sie können dieses Benutzerhandbuch und seine Aktualisierungen unter <http://solac.com>

FR) GARANTIE ET ASSISTANCE TECHNIQUE

Ce produit est reconnu et protégé par la garantie établie conformément à la législation en vigueur. Pour faire valoir vos droits ou intérêts, vous devrez vous adresser à l'un de nos services d'assistance technique agréés.

Pour savoir lequel est le plus proche, vous

pouvez accéder au lien suivant : <http://solac.com>
Vous pouvez aussi nous contacter pour toute information.

Vous pouvez télécharger ce manuel d'instructions et ses mises à jour sur <http://solac.com>

PT) GARANTIA E ASSISTÊNCIA TÉCNICA

Este produto goza do reconhecimento e proteção da garantia legal em conformidade com a legislação em vigor. Para fazer valer os seus direitos ou interesses, deve recorrer sempre aos nossos serviços oficiais de assistência técnica.

Poderá encontrar o mais próximo de si através do seguinte website: <http://solac.com>

Também pode solicitar informações relacionadas, pondo-se em contacto connosco.

Pode fazer o download deste manual de instruções e suas atualizações em <http://solac.com>

IT) GARAZIA E ASSISTENZA TECNICA

Questo prodotto possiede il riconoscimento e la protezione della garanzia legale di conformità con la legislazione vigente. Per far valere i suoi diritti o interessi, dovrà rivolgersi a uno qualsiasi dei nostri servizi ufficiali di assistenza tecnica.

Può trovare il più vicino cliccando sul seguente link: <http://solac.com>

Inoltre, può richiedere informazioni mettendosi in contatto con noi.

Può scaricare questo manuale di istruzioni e i suoi aggiornamenti da <http://solac.com>

NL) GARANTIE EN TECHNISCHE ONDERSTEUNING

Dit product valt onder de legale garantievoorwaarden zoals bepaald in de actuele wetgeving. Om een beroep te doen op uw rechten of aanspraken kunt u contact opnemen met onze officiële technische service.

U kunt de dichtstbijzijnde technische service vinden op de website: <http://solac.com>

Voor verdere informatie kunt u ook contact met ons opnemen.

U kunt deze gebruiksaanwijzing en eventuele actualiseringen ervan downloaden via <http://solac.com>

PL) GWARANCJA I SERWIS TECHNICZNY

Ten produkt jest uznawany i chroniony prawną gwarancją zgodnie z obowiązującymi przepisami. W celu wyegzekwowania swoich praw lub interesów, należy udać się do dowolnego z naszych oficjalnych usług pomocy technicznej.

Najbliższy punkt można znaleźć, korzystając z poniższego linku: <http://solac.com>

Można również poprosić o informacje, kontaktując się z nami.

Można też pobrać niniejszą instrukcję obsługi i jej aktualizacje <http://solac.com>

BG) ГАРАНЦИЯ И ТЕХНИЧЕСКА ПОМОЩ

Настоящият продукт има законна гаранция, в съответствие с действащото законодателство. За да упражните правата си на потребител следва да се насочите към някой от нашите оторизирани сервиси.

Най-близкия до Вас сервис можете да откриете на следния линк: <http://solac.com>

Също така, можете да потърсите информация, свързвайки се с нас (вижте на последната страница на наръчника).

Наръчника с указания и неговите осъвременявания можете да свалите на следния <http://solac.com>

CZ) ZÁRUKA A TECHNICKÁ PODPORA

Tento produkt má uznání a ochranu právní záruky v souladu s platnými právními předpisy. Chcete-li uplatnit vaše práva nebo zájmy, musíte navštívit některý z našich oficiálních servisů technické podpory.

Nejbližší můžete najít na následujícím odkazu: <http://solac.com>

Můžete si také vyžádat související informace, a to tak, že nás kontaktujete.

Tento návod k obsluze a jeho aktualizace si můžete stáhnout na adrese <http://solac.com>

SK) ZÁRUKA A TECHNICKÁ POMOC

Tento výrobok má uznanie a ochranu právnej záruky v súlade s aktuálnou legislatívou. Ak si chcete presadiť svoje práva, musíte prejsť do našich oficiálnych služieb technickej pomoci.

Najbližšie služby nájdete na nasledujúcom webovom odkaze: <http://solac.com>

Ak požadujete aj súvisiace informácie, môžete sa obrátiť na nás.

Tento návod na obsluhu a jeho aktualizácie si môžete prevziať z lokality <http://solac.com>

HU) GARANCIA ÉS TECHNIKAI SEGÍTSÉGNYÚJTÁS

Ez a termék a hatályos jogszabályokkal összhangban a jogi garancia elismerését és védelmét élvezi. Jogainak vagy érdekeinek érvényesítése érdekében igénybe kell vennie hivatalos technikai segítségnyújtási szolgáltatásainkat.

A legközelebbi irodánkat a következő internetes linken keresztül találhatja meg: <http://solac.com>

Amennyiben további kapcsolódó információkat szeretne kapni, lépjen velünk kapcsolatba.

A jelen használati útmutatót és annak frissítéseit a <http://solac.com> címen töltheti le.

RO) GARANȚIE ȘI ASISTENȚĂ TEHNICĂ

Acest produs beneficiază de recunoașterea și protecția garanției legale în conformitate cu legislația în vigoare. Pentru a vă exercita drepturile sau interesele, trebuie să vă adresați unuia dintre serviciile noastre oficiale de asistență tehnică.

Puteți găsi cel mai apropiat serviciu de asistență tehnică accesând următorul link web: <http://solac.com>

De asemenea, puteți solicita informații conexe, contactând-ne (consultați ultima pagină a manualului).

Puteți descărca acest manual de instrucțiuni și actualizările sale <http://solac.com>.

(AR) الضمان والمساعدة التقنية

يحظى هذا المنتج بالاعتراف والحماية من الضمان القانوني وفقاً للتشريعات النافذة. لطلب حقوقك أو مصالحك يجب عليك مراجعة أي مركز من مراكزنا لخدمات المساعدة التقنية الرسمية. يمكنك العثور على الأقرب عن طريق الدخول إلى رابط الموقع التالي:

<http://solac.com> (حسب العلامة التجارية)

كما يمكنك طلب المعلومات ذات الصلة عن طريق الاتصال بنا عبر الهاتف.

ويمكنك تحميل دليل التعليمات هذا وتحديثاته على الموقع

<http://solac.com>

AR) ARGENTINA - SOUTH AMERICA

Av. del Libertador 1298,(B1638BEY)
Vicente López (Pcia.Buenos Aires)
541153685223

BG) BULGARIA - EUROPE

265,Okolovrasten Pat, Mladost 4 1766
SOFIA
35929211120

DZ) ARGELIA - AFRICA

46, Ave MAX MARCHAND
Oran
213041532020

ES) ESPAÑA - EUROPE

Avda. Los Huetos, 75
1010 Vitoria
902012539
atencioncliente@solac.com

FR) FRANCIA - EUROPE

ZA Les Bas Musats, 18
Les Bas Musats 89100
Malay-le-Grand
03 86 83 90 90

HU) HUNGRÍA - EUROPE

Késmárk utca 11-13 1158
BUDAPEST
+36 1 370 4519

IND) INDIA - ASIA

C-175, Sector-63, Noida,
Gautam Budh Nagar - 201301
Delhi
(+91) 120 4016200

LB) LÍBANO - MIDDLE EAST

Imasdounian Building 701064 Zalka,
Beirut
961 1 887 501

LT) LITUANIA - EUROPE

Strazdo g. 70ALT-48460
Kaunas
8-37 759025

MAR) MARRUECOS - AFRICA

4 Rue Lot Smara
Oulfa
Casablanca
(+212) 522 89 40 21

ME) MONTENEGRO - EUROPE

Rastovac bb, 81400
Niksic
+382 40 217 055

MXN) MEXICO - AMERICA

Rosas Moreno N° 4-203 Colonia de San Rafael C.P.
06470 – Delegación Cuauhtémoc
Ciudad de México
(+52) 55 55468162

NL) HOLANDA - EUROPE

Wartelstraat 2, 8223 EH
Lelystad
0320-237930

PER) PERU - AMERICA

Calle los Negocios 428, Surquillo
Lima
(511) 421 6047

PT) PORTUGAL - EUROPE

Avenida Rainha D. Amélia, nº12-B 1600-677 Lisboa
+351 210966324

SA) SOUTHAFRICA - AFRICA

Unit 25 & 26, San Croy Office Park, Die Agora Road,
Croydon, Kempton Park, 1619
Johannesburg
(+27) 011 392 5652



lo que hacemos, lo hacemos bien
what we do, we do well

Español / **ES**

English / **EN**

Français / **FR**

Deutsch / **DE**

Português / **PT**

Italiano / **IT**

Catalán / **CA**

Nederlands / **NL**

Česky / **CS**

Polski / **PL**

Slovenský / **SK**

Magyar / **HU**

българск / **BG**

Română / **RO**

العربية / **AR**

REV: 26/07/2021

www.solac.com