

# Optima Center 2400 CPB6050

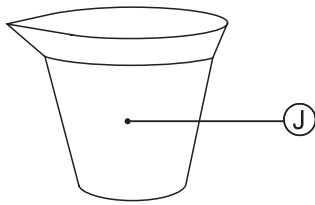

**CENTRO DE PLANCHADO** Instrucciones de uso  
**STEAM STATION** Instructions for use  
**CENTRALES DE REPASSAGE** Mode d'emploi  
**BÜGELSTATION** Gebrauchsanleitung  
**CENTRO DI STIRATURA** Istruzioni per l'uso  
**FERRO COM CALDEIRA** Instruções de uso  
**CENTRE DE PLANXAT** Instruccions d'ús  
**STRIJKCENTRUM** Gebruiksaanwijzing  
**PARNÍ STANICE** Návod k použití  
**STANOWISKO DO PRASOWANIA** Instrukcja obsługi  
**PARNÁ STANICA** Návod na použitie  
**GŐZÖLŐS VASALÓ** Használati utasítás  
**УСТРОЙСТВО ЗА ГЛАДЕНЕ** Инструкция за употреба  
**STAȚIE DE ABUR** Instrucțiuni de utilizare  
اميلعت مركز ال كوي

**solac**

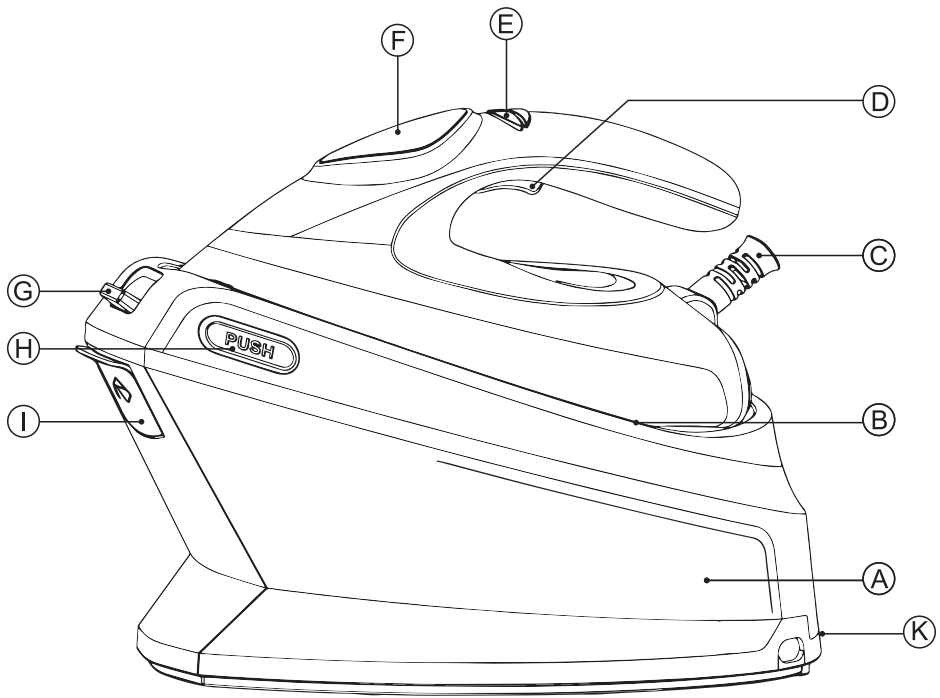
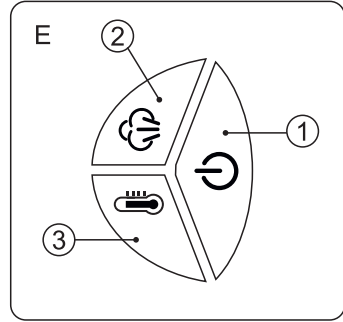
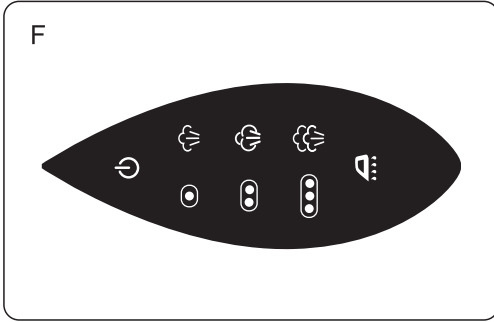

**ESPAÑOL****ES****DESCRIPCIÓN**

A Tanque de agua

B Suela

C Protector del cable de alimentación

D Botón de vapor

E Grupo de botones

1 ON / OFF

2 Botón regulador de vapor

3 Botón de temperatura

F Pantalla LED

G Sistema de bloqueo

H Sistema de desbloqueo

I Tapa de entrada de agua

J Vaso de llenado

K Alojamiento para el cable

- Caso de que su modelo de aparato no disponga de los accesorios descritos anteriormente, éstos también pueden adquirirse por separado en los Servicios de Asistencia Técnica.

**UTILIZACIÓN Y CUIDADOS:**

- Antes de cada uso, extender completamente el cable de alimentación del aparato.
- Antes de utilizar la plancha, realice un ciclo de autolimpieza siguiendo las instrucciones correspondientes
- No usar el aparato si sus accesorios no están debidamente acoplados.
- No poner el aparato en marcha sin agua.
- No utilizar el aparato si alguno de los dispositivos de puesta en marcha/paro no funciona.
- Desenchufar el aparato de la red cuando no se use y antes de realizar cualquier operación de limpieza.
- Guardar este aparato fuera del alcance de los niños y/o personas con capacidades físicas, sensoriales o mentales reducidas o falta de experiencia y conocimiento.
- No guardar ni transportar el aparato si todavía está caliente.
- La permanencia prolongada a máxima temperatura de la plancha en su alojamiento, puede provocar alteraciones de color en el mismo, que no afectarán al buen funcionamiento del aparato.
- Para un correcto funcionamiento, mantener la suela bien lisa, no la aplique contra objetos

metálicos (por ejemplo contra la tabla de planchar, botones, cremalleras,...).

- Utilizar el aparato solamente con agua.
- Comprobar periódicamente el perfecto estado de la junta de estanqueidad del tapón de seguridad.
- Antes de cada uso verificar que la/s válvula/s no estén obstruidas.
- Comprobar que la tapa esté perfectamente cerrada antes de poner en marcha el aparato.
- No dejar nunca el aparato conectado y sin vigilancia. Además ahorrará energía y prolongará la vida del aparato.
- No utilizar el aparato sobre ninguna parte del cuerpo de una persona o animal.

**MODO DE EMPLEO****NOTAS PREVIAS AL USO:**

- Asegúrese de que ha retirado todo el material de embalaje del producto.
- Algunas partes del aparato han sido ligeramente engrasadas, en consecuencia, al poner en marcha el aparato por primera vez puede desprender un ligero humo. Al cabo de poco tiempo este humo cesará.
- Preparar el aparato acorde a la función que desee realizar:

**LLENADO DE AGUA:**

- Es imprescindible haber llenado previamente el depósito con agua antes de poner el aparato en marcha.
- **NOTA:** Se recomienda el uso de agua destilada, especialmente si el agua de la que usted dispone contiene algún tipo de lodo o es del tipo "dura" (que contiene calcio o magnesio).
- Abrir la tapa de la boca de llenado.
- Llenar el depósito con agua fría.
- Llenar el depósito respetando el nivel MAX.
- Verter agua con la ayuda del vaso de medida y del embudo correspondiente.
- Cerrar la tapa de la boca de llenado.

**USO:**

- Extienda completamente el cable antes de enchufar.

- Pulse los dos botones "PUSH" para liberar el aparato. Recuerde después de terminar con el uso accionar el sistema de bloqueo.
- Conecte el aparato a la red eléctrica, la pantalla LED se ilumina en color VERDE.
- Pulse el botón ON/OFF (1), el producto empezará a precalentarse, y el color cambiará a rojo.
- Pulse el botón de temperatura (3), seleccione la temperatura deseada.
- Pulse el botón de regulación de vapor (2), seleccione el control de vapor deseado.

**NOTA:**

- \*En el punto de temperatura ● no se puede seleccionar el control de vapor.
- \*En el punto de temperatura ●● sólo puede seleccionar el control de vapor" (2) .
- El proceso de calentamiento tarda unos 40', después de lo cual está totalmente listo para planchar.
- Es normal escuchar un sonido de bombeo cuando el agua es bombeada a la estación de vapor.
- No usar temperaturas más altas que las indicadas en la/s prenda/s a tratar.
  - ● Temperatura para fibras sintéticas (Polyester, Nylon...).
  - ●● Temperatura para seda, lana.
  - ●●● Temperatura para algodón.
- Si la composición del tejido contiene varios tipos de fibras, debe seleccionarse la temperatura correspondiente a la fibra que requiera una temperatura más baja. (Por ejemplo para un tejido que contenga 60% de polyester y 40% de algodón, debe seleccionarse la temperatura correspondiente al polyester).

**PLANCHADO EN SECO:**

- El aparato dispone de la opción de planchar en seco (sin vapor). Para esto accionar solamente la temperatura 1●

**PLANCHADO CON VAPOR:**

- Es posible planchar con vapor siempre que el depósito disponga de agua y la temperatura seleccionada sea la adecuada.

- Seleccione la temperatura ●● o ●●●
- Seleccione el nivel de vapor deseado.
- Mantenga pulsado el botón de vapor para liberar el vapor continuo.
- **PRECAUCIÓN:** Esta función no puede funcionar bajo una temperatura inferior al punto ●.

**GOLPE DE VAPOR:**

- Esta función proporciona vapor extra para eliminar arrugas rebeldes.
- Seleccione la temperatura en ●●●
- Seleccione el vapor en (2) .
- Mueva la plancha en dirección de arriba a abajo mientras hace doble clic en el botón de vapor para liberar la ráfaga de vapor.

**PLANCHADO EN VERTICAL:**

- Es posible planchar cortinas colgadas, prendas de vestir en su propia percha, etc. Para hacerlo proceder de la siguiente manera:
  - Seleccionar la máxima temperatura
  - Pasar la plancha de arriba a abajo pulsando el mando de vapor.
- **IMPORTANTE:** para el algodón y el lino se aconseja poner la base de la plancha en contacto con el tejido. Para otros tejidos más delicados se aconseja tener la base de la plancha a unos centímetros de distancia.

**FUNCIÓN DE APAGADO AUTOMÁTICO**

- El aparato puede ser auto apagado: después de 8 minutos sin funcionamiento o manteniendo pulsado el botón ON/OFF (1).

**SISTEMA ANTI-CALC**

- Un filtro de resina especial en el fondo del depósito de agua ablanda el agua y evita la acumulación de cal en la placa.
- No utilice aditivos químicos, sustancias aromáticas o descalcificadores. El incumplimiento de las directrices antes mencionadas conlleva la pérdida de la garantía.

**UNA VEZ FINALIZADO EL USO DEL APARATO:**

- Presione el botón (1), durante 3 segundos aproximadamente

- Desconecte el aparato de la red eléctrica, vacíe el depósito de agua (hágalo después de cada uso) y deje que se enfríe antes de emprender cualquier tarea de limpieza.
- Coloque el tubo y el cable de alimentación en el alojamiento de almacenamiento



#### **PROTECTOR TÉRMICO DE SEGURIDAD:**

- El aparato tiene un dispositivo de seguridad, que protege el aparato de un sobrecalentamiento

#### **LIMPIEZA**

- Desenchufar el aparato de la red y dejarlo enfriar antes de iniciar cualquier operación de limpieza.
- Limpiar el aparato con un paño húmedo impregnado con unas gotas de detergente y secarlo después.
- No utilizar disolventes, ni productos con un factor pH ácido o básico como la lejía, ni productos abrasivos, para la limpieza del aparato.
- No sumergir el aparato en agua u otro líquido, ni ponerlo bajo el grifo.

#### **FUNCIÓN AUTOLIMPIEZA:**

- Llene el depósito de agua hasta el nivel máximo.
- Conecte el aparato a la red eléctrica, coloque o sostenga la plancha horizontalmente sobre el fregadero.
- Pulse el botón ON/OFF (1), el producto empieza a precalentarse.
- Después de calentar 30', mantenga pulsado el botón regulador de vapor (2) , en la pantalla el LED se ilumina en color VERDE i el aparato inicia la función de autolimpieza
- Mueva suavemente la plancha hacia delante y hacia atrás.
- La función de autolimpieza puede detenerse automáticamente después de 1 minuto, o si lo desea pulse el botón regulador de vapor  (2) de nuevo, para parar la limpieza.
- Después de la autolimpieza, caliente en seco (sin vapor) el aparato durante un rato para secar el agua de la suela, una vez fría, frote la suela con un paño de algodón húmedo dobla-

do varias veces. (No utilice nunca estropajos ni productos químicos).

- Repita el proceso de autolimpieza al menos dos veces.
- **AVISO:** Recomendamos realizar el proceso una vez al mes para prolongar la vida útil del sistema de planchado. Si el agua de su zona es muy dura o nota que sale cal a través de la suela durante el planchado, utilice esta función

#### **TRATAMIENTO DE LAS INCRUSTACIONES CALCÁREAS:**

- Para un perfecto funcionamiento del aparato, éste deberá estar libre de incrustaciones de cal o magnesio, originadas por el uso de aguas de alta dureza.
- Para evitar este tipo de problema se recomienda el uso de agua destilada.
- En todo caso, si no es posible el uso del tipo de agua recomendado anteriormente, deberá proceder periódicamente a un tratamiento de descalcificación del aparato, con una periodicidad de:
  - Cada 6 semanas si el agua es "muy dura".
  - Cada 12 semanas si el agua es "dura".
- Para ello recomendamos el uso de un producto específico para este tipo de aparato, de venta en tiendas especializadas y servicios técnicos autorizados.
- No se recomiendan soluciones caseras, tales como el uso de vinagre, en los tratamientos de descalcificación del aparato.

**ENGLISH****EN****DESCRIPTION**

A Water tank

B Soleplate

C Power cord protector

D Steam button

E Buttons group

1 ON/OFF button

2 Steam regulator button

3 Temperature button

F LED display

G Lock system

H Unlock system

I Water inlet cover

J Filling cup

K Cable housing

- If the model of your appliance does not have the accessories described above, they can also be bought separately from the Technical Assistance Service.

**USE AND CARE:**

- Fully extend the appliance's power cable before each use.
- Before using the iron, do a self-cleaning cycle following the corresponding instructions
- Do not use the appliance if its accessories are not properly fitted.
- Do not switch the appliance on without water.
- Do not use the appliance if the on/off switch does not work.
- Do not use the appliance if it is tipped up and do not turn it over.
- Do not use the unit if any of the start/stop devices do not work.
- Disconnect the appliance from the mains when not in use and before undertaking any cleaning task.
- Store this appliance out of reach of children and/or persons with physical, sensory or reduced mental or lack of experience and knowledge.
- Do not store or transport the appliance if it is still hot.
- Keeping the iron in its housing support at maximum temperature for too long time, may cause its colour change, which will not affect the correct working order of the appliance.

- For a correct operation, keep the soleplate in proper conditions does not operate over metal objects (ironing board metal parts, buttons, zips etc.).
- Only use water with the appliance.
- Check that the safety cap screwed on tightly before switching on the appliance.
- Before each use, make sure that the product valve/s are not blocked.
- Check that the lid is closed properly before starting the appliance.
- Never leave the appliance connected and unattended if is not in use. This saves energy and prolongs the life of the appliance.
- Do not use the appliance on any part of the body of a person or animal.

**INSTRUCTIONS FOR USE****BEFORE USE:**

- Make sure that all products' packaging has been removed.
- Some parts of the appliance have been lightly greased. Consequently, the first time the appliance is used a light smoke may be detected. After a short time, this smoke will disappear.
- Prepare the appliance according to the function you wish to use:

**FILLING WITH WATER:**

- You must fill the water compartment before turning on the appliance.
- **NOTE:** It is advisable to use distilled water, especially if the water in your area contains clay or if it is "hard" (containing lime or magnesium).
- Open water inlet lid.
- Fill the compartment with cold water.
- Fill the deposit taking care to observe the MAX level .
- Pour in water using the measuring cup and funnel supplied.
- Close the lid.

**USE:**

- Extend the cable completely before plugging it in.

- Connect the appliance to the mains.
- Press both "PUSH" buttons to release the appliance, after using, press lock button to fix the appliance.
- Connect the appliance to the mains, LED display light up with GREEN color.
- Press ON/OFF button (1), product start pre-heating, & on LED display light up with RED color.
- Press temperature button (3), select desired temperature.
- Press steam regulator button (2), select desired steam control.

**NOTE:**

- \*At temperature dot ● it can not select steam control.
- \*At temperature dot ●● it can only select steam control (2) .
- It takes about 40' for heating process, after that, it is fully ready to iron.
- It is normal to hear a pumping sound as the water is pumped into the steam station.
- Do not use temperatures higher than those indicated on the garments to be treated.
  - ● Temperature for synthetic fibres (Polyester, Nylon...)
  - ●● Temperature for silk, wool.
  - ●●● Temperature for cotton & linen
- If garment has various kinds of fibres, select the temperature for the fibre that requires the lowest temperature. (For example, select the temperature for polyester for an article made out of 60% polyester and 40% cotton).

**DRY IRONING:**

- The appliance has an option to dry ironing (without steam). To use this option the temperature at dot 1 ●

**CONTINUOUS STEAM IRONING**

- It is possible to iron with continuous steam whenever the tank is filled with water and the adequate temperature is selected.
- Select the temperature at ●● or ●●● .
- Select the desired steam regulator.

- Press and hold steam button to release the continuous steam.
- CAUTION: This function can not work under lower temperature dot ●.

**BURST STEAM**

- The burst steam feature provides additional steam for removing stubborn wrinkles.
- Select the temperature at ●●●
- Select the steam at (2). 
- Move the iron in a top to bottom direction while double click steam button to release the burst steam.

**VERTICAL STEAMING:**

- It is possible to iron hanging curtains, items of clothing on his hanger, etc. To do so, follow the instructions:
  - Select the maximum temperature.
  - Pass the iron from top to bottom by pressing the steam control with the material.
- **IMPORTANT:** for cotton and linen, its recommended to put the iron base in contact with the material. For other more delicated fibres, it's recommended to keep the iron base at some centimetres of distance.

**AUTO SHUT OFF FUNCTION**

- While the appliance does not have any operation, the appliance can be auto shut off after 8 mins., keep twinkling. Pressing ON/OFF button (1), it can reset.

**ANTI-CALC SYSTEM**

- A special resin filter at the bottom of the water tank softens the water and prevents scale build-up in the plate.
- Do not use chemical additives, scented substances or decalcifiers. Failure to comply with the above-mentioned regulations leads to the loss of guarantee.

**ONCE YOU HAVE FINISHED USING THE APPLIANCE**

- Press button (1) ON/OFF during 3 seconds.
- Disconnect the appliance from the mains, empty the water tank (do it after each use) and let it cool before undertaking any cleaning task.

- Put the pipe and power cord into the storage cabinet.



#### SAFETY THERMAL PROTECTOR:

- The appliance has a safety device, which protects the appliance from overheating.

#### CLEANING

- Disconnect the appliance from the mains and allow it to cool before undertaking any cleaning task.
- Clean the equipment with a damp cloth with a few drops of washing-up liquid and then dry.
- Do not use solvents, or products with an acid or base pH such as bleach, or abrasive products, for cleaning the appliance.
- Never submerge the appliance in water or any other liquid or place it under running water.

#### SELF CLEANING

- Fill the water tank to Max level.
- Connect the appliance to the mains, place the iron horizontally over the sink.
- Press ON/OFF button (1), product start pre-heating.
- After heating 30', press and hold steam regulator button (2)  on LED display light up with GREEN color, the appliance starts self cleaning function, gently rock the iron backwards and forwards.
- Self cleaning function can stop automatically after 1 mins., or press steam regulator button (2)  again, it can stop working.
- After self cleaning, dry heat (no steam) the appliance for a while to dry the water in soleplate, rub the soleplate with a damp cotton cloth folded several times. (Never use scouring pads or chemicals)
- Repeat the self-cleaning process at least twice.
- **NOTICE:** We recommend performing the process once a month to prolong the service life of the ironing system. If the water in your area is very hard or you notice limescale coming out through the soleplate during ironing, use this function

#### HOW TO DEAL WITH LIME SCALE INCrustATIONS:

- For the appliance to work correctly it should be kept free of limescale or magnesium incrustations caused by the use of hard water.
- To avoid this kind of problem it is advisable to use distilled water.
- However, if it is not possible to use the kind of water recommended above, you should periodically remove the limescale from the appliance:
  - Every 6 weeks if the water is "very hard".
  - Every 12 weeks if the water is "hard".
- To do so, we recommend the use of the specific product for this kind of appliance, which can be found in specialised shops and authorised technical services.
- A specific anti-lime scale product should be used on this kind of product.
- Homemade solutions are not recommended in the decaling of this appliance, such as the use of vinegar.



## FRANÇAIS

FR

### DESCRIPTION

- A Réservoir d'eau
- B Semelle
- C Protection du cordon d'alimentation
- D Bouton de vapeur
- E Groupe de boutons
  - 1 ON/OFF
  - 2 Bouton de réglage de vapeur
  - 3 Bouton de température
- F Écran DEL
- G Système de blocage
- H Système de déblocage
- I Bouchon d'entrée d'air
- J Verre de remplissage
- K Compartiment pour câble

- Si votre modèle ne dispose pas des accessoires préalablement décrits, ceux-ci peuvent être achetés séparément auprès des Services d'assistance technique.

### UTILISATION ET ENTRETIEN:

- Avant chaque utilisation, dérouler complètement le câble électrique de l'appareil.
- Avant d'utiliser le fer, effectuer un cycle d'auto-nettoyage en suivant les instructions.
- Ne pas utiliser l'appareil si ses accessoires ne sont pas correctement assemblés.
- Ne jamais mettre en marche l'appareil sans eau.
- Ne pas utiliser l'appareil si l'un des dispositifs de mise en marche/arrêt ne fonctionne pas.
- Débrancher l'appareil du secteur quand il n'est pas utilisé et avant de procéder à toute opération de nettoyage.
- Conserver cet appareil hors de portée des enfants ou des personnes avec des capacités physiques, sensorielles ou mentales réduites ou présentant un manque d'expérience et de connaissances.
- Ne pas ranger l'appareil s'il est encore chaud.
- La permanence prolongée du fer dans son logement et à température maximale, peut provoquer une altération de sa couleur, qui n'affecte pas le fonctionnement de l'appareil.
- Pour un fonctionnement correct, maintenir la semelle bien propre, ne pas l'appliquer sur des objets métalliques (par exemple, la planche à repasser, boutons, fermetures éclair, etc.)

- N'utiliser l'appareil qu'avec de l'eau.
- Vérifier souvent l'état du joint du tampon de sécurité.
- Avant chaque utilisation, vérifier que la/les vanne(s) ne sont pas obstruées.
- Vérifier que le couvercle est parfaitement fermé avant de mettre l'appareil en route.
- Ne jamais laisser l'appareil sans surveillance lorsqu'il est branché. Cela permettra également de réduire la consommation d'énergie et de prolonger la durée de vie de l'appareil.
- Ne pas utiliser l'appareil sur une partie du corps d'une personne ou d'un animal.

### MODE D'EMPLOI

#### REMARQUES AVANT UTILISATION:

- S'assurer d'avoir retiré tout le matériel d'emballage du produit.
- Certaines parties de l'appareil ayant été légèrement graissées, il est possible que l'appareil dégage un peu de fumée lors de la première utilisation. La fumée disparaîtra dans un court laps de temps.
- Préparer l'appareil conformément à la fonction désirée:

#### REPLISSAGE D'EAU:

- Il est indispensable de remplir d'eau le réservoir avant de mettre en marche l'appareil.
- **NOTE:** L'utilisation d'eau distillée est recommandée si l'eau à disposition est boueuse ou de type « dure » (contenant du calcium ou du magnésium).
- Ouvrir le couvercle du bec de remplissage.
- Remplir le réservoir d'eau froide.
- Remplir le réservoir avec une quantité d'eau respectant le niveau MAX
- Verser l'eau à l'aide du verre doseur et de l'entonnoir correspondant.
- Fermer le couvercle du bec de remplissage.

#### UTILISATION:

- Dérouler complètement le câble avant de le brancher.

- Appuyer sur les deux boutons « PUSH » pour libérer l'appareil. Ne pas oublier d'activer le système de verrouillage après utilisation.
- Brancher l'appareil à l'alimentation secteur, l'écran d'affichage s'allume enVERT.
- Appuyer sur le bouton ON/OFF (1), le produit commencera à préchauffer et le voyant deviendra rouge.
- Appuyer sur le bouton de température (3) et sélectionner la température souhaitée.
- Appuyer sur la touche de régulation de vapeur (2) et sélectionner la commande vapeur souhaitée.

#### NOTE :

- \*Au point de température, ● la commande de vapeur ne peut pas être sélectionnée.
- Le processus de chauffage prend environ 40', après quoi le fer est prêt à repasser.
- Il est normal d'entendre un bruit de pompage lorsque l'eau est pompée dans la centrale vapeur.
- Ne pas utiliser des températures plus élevées que celles qui sont indiquées sur les vêtements à traiter.
  - ● Température pour les fibres synthétiques (Polyester, Nylon...).
  - ●● Température pour la soie, la laine.
  - ●●● Température pour le coton.
- Si la composition du tissu contient différents types de fibres, veuillez sélectionner la température correspondante à la fibre qui requiert une température moins élevée. (Par exemple pour un tissu qui contient 60 % de polyester et 40 % de coton, la température à choisir est celle qui correspond au polyester).

#### REPASSAGE À SEC:

- L'appareil dispose de l'option de repassage à sec (sans vapeur). Pour cela, activer uniquement la température (1) ●

#### REPASSAGE À LA VAPEUR:

- Pour repasser avec vapeur, veuillez vérifier que le réservoir soit plein et que la température sélectionnée soit l'adéquante.
- Sélectionner la température ●● ou ●●●
- Sélectionner le niveau de puissance désiré.

- Appuyer sur le bouton vapeur et le maintenir enfoncé pour libérer de la vapeur en continu.
- **AVERTISSEMENT:** Cette fonction ne peut fonctionner pas à une température inférieure au point ●

#### JET DE VAPEUR:

- Cette fonction proportionne une vapeur extra pour éliminer les plis rebelles.
- Sélectionner la température sur ●●●
- Déplacer le fer de haut en bas en double-cliquant sur le bouton vapeur pour libérer le jet de vapeur.

#### REPASSAGE VERTICAL:

- Vous pouvez repasser vos rideaux suspendus, vos vêtements sur cintres, etc. Pour ce faire, veuillez suivre les conseils suivants :
  - Sélectionner la température maximum
  - Passer le fer à repasser de haut en bas en appuyant sur le bouton vapeur.
- **IMPORTANT:** pour le coton et le lin, nous vous conseillons de mettre en contact la base du fer à repasser avec le tissu. Pour les tissus plus délicats, nous vous conseillons de l'éloigner quelques centimètres.

#### FONCTION D'EXTINCTION AUTOMATIQUE

- L'appareil peut s'éteindre automatiquement : après 8 minutes d'inactivité ou en maintenant le bouton ON/OFF (1) enfoncé

#### SYSTÈME ANTI-CALCAIRE

- Un filtre en résine spécial est installé au fond du réservoir d'eau pour adoucir l'eau et empêcher l'accumulation de calcaire sur la plaque.
- Ne pas utiliser d'additifs chimiques, de substances aromatiques ou de détartrants. Le non-respect des instructions ci-dessus impliquera l'annulation de la garantie.

#### APRÈS L'UTILISATION DE L'APPAREIL :

- Appuyer sur le bouton (1) , pendant environ 3 secondes
- Débrancher l'appareil de l'alimentation secteur, vider le réservoir d'eau (le faire après chaque utilisation) et le laisser refroidir avant de procéder à toute opération de nettoyage.

- Placer le tube et le cordon d'alimentation dans le compartiment de rangement.

#### **PROTECTION THERMIQUE DE SÉCURITÉ :**

- L'appareil dispose d'un dispositif de sécurité qui protège l'appareil contre la surchauffe.

#### **NETTOYAGE**

- Débrancher l'appareil du secteur et attendre son refroidissement complet avant de le nettoyer.
- Nettoyer l'appareil avec un chiffon humide imprégné de quelques gouttes de détergent et le laisser sécher.
- Ne pas utiliser de solvants ni de produits au pH acide ou basique tels qu'eau de Javel, ni de produits abrasifs pour nettoyer l'appareil.

#### **POUR ARRÊTER LE NETTOYAGE**

- Une fois l'auto-nettoyage terminé, faire chauffer l'appareil à sec (sans vapeur) pendant quelques instants pour faire sécher l'eau sur la semelle. Une fois refroidie, frotter la semelle avec un chiffon en coton humide plié plusieurs fois. (Ne pas utiliser de tampon à récurer ni de produits chimiques).
- Répéter l'opération d'auto-nettoyage au moins deux fois.
- **ATTENTION:** Nous recommandons de réaliser cette opération une fois par mois pour prolonger la durée de vie utile de votre centrale vapeur. Si l'eau de votre région est très dure ou si du calcaire s'échappe de la semelle pendant le repassage, utiliser cette fonction

#### **TRAITEMENT DES INCRUSTATIONS DE TARTRE:**

- Pour un parfait fonctionnement de l'appareil, celui-ci doit être libre de toute incrustation de calcaire ou magnésium résultant de l'utilisation d'eau trop dure.
- Pour éviter ce type de problème, nous vous recommandons d'utiliser de l'eau distillée.
- Dans tous les cas, s'il n'est pas possible d'utiliser le type d'eau recommandé antérieurement, vous devrez procéder régulièrement à un détartrage de l'appareil, à la fréquence suivante:

- Toutes les 6 semaines si l'eau est « très dure ».

- Toutes les 12 semaines en cas d'eau « dure ».

- Pour cela, nous vous recommandons le produit spécifique en vente dans les magasins spécialisés et services techniques autorisés.

- Les solutions maison, comme l'utilisation de vinaigre, pour les traitements de détartrage de l'appareil, ne sont pas recommandées.

## DEUTSCH

## DE

### BEZEICHNUNG

- A Wasserbehälter
- B Sohle
- C Netzkabelschutz
- D Dampfschalter
- E Tastengruppe
  - 1 ON/OFF (EIN/AUS)
  - 2 Regulierknopf Dampf
  - 3 Taste Temperatur
- F LED-Display
- G Verriegelungssystem
- H Verriegelungssystem
- I Abdeckung Wassereintritt
- J Füllbecher
- K Kabelfach

- Wenn Sie meinen, dass das Gerät nicht mit dem oben angeführten Zubehör ausgestattet ist, können Sie die Teile auch einzeln beim Technischen Dienst erwerben.

### BENUTZUNG UND PFLEGE:

- Vor jedem Gebrauch des Geräts das Stromkabel vollständig abwickeln.
- Führen Sie vor der Benutzung des Bügeleisens einen Selbstreinigungszyklus gemäß den entsprechenden Anweisungen durch.
- Gerät nicht benutzen, wenn Zubehör oder Ersatzteile nicht richtig befestigt sind.
- Niemals das Gerät ohne Wasser einschalten.
- Benützen Sie das Gerät nicht, wenn der An-/Ausschalter nicht funktioniert.
- Ziehen Sie den Stecker heraus und lassen Sie das Gerät abkühlen, bevor Sie mit der Reinigung beginnen.
- Das Gerät außerhalb der Reichweite von Kindern und/oder Personen mit eingeschränkten körperlichen, sensorischen oder geistigen Fähigkeiten bzw. Personen ohne ausreichende Erfahrung und Kenntnisse aufbewahren.
- Das Gerät nicht wegräumen, wenn es noch heiß ist.
- Wenn sich das Bügeleisen längere Zeit bei höchster Temperatur auf der Abstellfläche befindet, kann diese ihre Farbe verändern. Dies beeinträchtigt nicht den Betrieb des Gerätes.
- Für einen korrekten Betrieb die Bügelsohle nicht beschädigen. Fahren Sie mit dem Bügeleisen nicht über Metallgegenstände (zum

Beispiel Metall am Bügelbrett, Knöpfe, Reißverschlüsse usw.)

- Das Gerät nur mit Wasser verwenden.
- Überprüfen Sie die Dichtung des Sicherheitstopfens regelmäßig auf ihren einwandfreien Zustand.
- Kontrollieren Sie vor jeder Benutzung, dass das/die Ventil/e nicht verstopft ist/sind.
- Überprüfen Sie vor Inbetriebnahme des Geräts, ob der Deckel vollständig geschlossen ist.
- Das Gerät nie am Stromnetz angeschlossen und ohne Aufsicht lassen. Sie sparen dadurch Energie und verlängern die Gebrauchsdauer des Gerätes.
- Das Gerät nicht auf einem Körperteil einer Person oder einem Tier verwenden.

### BENUTZUNGSHINWEISE

#### VOR DER BENUTZUNG:

- Vergewissern Sie sich, dass Sie das gesamte Verpackungsmaterial des Produkts entfernt haben.
- Manche Teile des Bügeleisens wurden leicht eingefettet, weshalb das Gerät bei der Erstanwendung ein bisschen dampfen kann. Nach kurzer Zeit wird dies aufhören.
- Das Gerät für die von Ihnen bestimmte Funktion vorbereiten.

#### MIT WASSER FÜLLEN:

- Der Behälter muss unbedingt mit Wasser gefüllt werden, bevor die Maschine in Gang gesetzt werden kann.
- **HINWEIS:** Das Benutzen von destilliertem Wasser wird empfohlen, besonders wenn es sich beim verfügbaren Leitungswasser um jodhaltiges oder hartes Wasser (das Kalk oder Magnesium enthält) handelt.
- Die Verschlussklappe der Einfüllöffnung öffnen.
- Den Behälter mit kaltem Wasser füllen.
- Den Wassertank bis zur Markierung MAX füllen
- Gießen Sie das Wasser mit Hilfe des Messbechers und des Trichters ein.

- Die Verschlussklappe der Einfüllöffnung schließen.

#### **BENUTZUNG:**

- Vor Anschluss das Kabel völlig ausrollen.
- Drücken Sie die beiden "PUSH"-Tasten, um das Gerät zu lösen. Denken Sie daran, nach der Benutzung das Verriegelungssystem zu aktivieren.
- Schließen Sie das Gerät an das Stromnetz an Und der LED-Bildschirm leuchtet auf in GRÜN.
- Drücken Sie die Taste ON/OFF (1), das Gerät beginnt sich vorzuheizen und die Farbe wechselt zu rot.
- Drücken Sie die Taste Temperatur (3) und wählen Sie die gewünschte Temperatur.
- Drücken Sie den Dampfregler (2) und wählen Sie die gewünschte Dampfmenge.

#### **HINWEIS:**

- \*Bei der Temperatur ● kann der Dampfregler nicht angewählt werden.
- \*Bei der Temperatur ●● kann nur der Dampfregler angewählt werden“ (2). ↕
- Der Erhitzungsprozess dauert ca. 40', danach ist es vollständig bereit zum Bügeln.
- Es ist normal, dass ein Pumpgeräusch zu hören ist, wenn Wasser in die Dampfstation gepumpt wird.
- Keine höheren Temperaturen anwenden, als die, die bei dem(n) zu behandelnden Kleidungsstück(en) angegeben werden.
  - ● Temperatur für synthetische Fasern (Polyester, Nylon...).
  - ●● Temperatur für Seide, Wolle.
  - ●●● Temperatur für Baumwolle.
- Wenn die Zusammensetzung des Stoffes mehrere Sorten an Fasern beinhaltet, muss die entsprechende Temperatur der Faser ausgewählt, bei der die niedrigste Temperatur notwendig ist. (Wenn zum Beispiel ein Stoff zu 60% aus Polyester und 40% aus Baumwolle besteht, muss man die entsprechende Temperatur des Polyesters auswählen).

#### **TROCKENBÜGELN:**

- Das Gerät verfügt über die Option Trockenbügeln (ohne Dampf). Wählen Sie hierfür nur die Temperatur (1) ●

#### **BÜGELN MIT DAMPF:**

- Das Bügeln mit Dampf ist stets möglich, soweit der Wassertank Wasser enthält und die richtige Temperatur eingestellt ist.
- Wählen Sie die Temperatur ●● oder ●●●
- wählen Sie das Niveau der gewünschten Dampfmenge.
- Halten Sie die Dampftaste gedrückt, um kontinuierlichen Dampf abzulassen.
- **VORSICHT:** Diese Funktion kann nicht unterhalb des folgenden Punktes verwendet werden ● .

#### **DAMPFSTOSS:**

- Diese Funktion stellt extra viel Dampf für das Bügeln von hartnäckigen Falten zur Verfügung.
- Wählen Sie die Temperatur in ●●●
- Wählen Sie den Dampf über (2) ↕
- Bewegen Sie das Bügeleisen nach oben und unten und doppelklicken Sie auf die Dampftaste, um den Dampfstoß auszulösen.

#### **SENKRECHTES BÜGELN:**

- Es ist möglich, aufgehängte Vorhänge, Kleidungsstücke am eigenen Kleiderbügel usw. zu bügeln. Gehen Sie dabei folgendermaßen vor:

#### **WÄHLEN SIE DIE MAXIMALE TEMPERATUR**

- Führen Sie das Bügeleisen von oben nach unten und drücken Sie dabei den Dampfregler.
- Wichtig: für Baumwolle und Leinen ist es ratsam, dass die Bügelsohle Kontakt mit dem Stoff hat. Für empfindlichere Stoffe wird empfohlen, die Bügelsohle einige Zentimeter vom Bügelgut entfernt zu halten.

#### **AUTOMATISCHE ABSCHALTFUNKTION**

- Das Gerät kann automatisch ausgeschaltet werden: nach 8 Minuten ohne Betrieb oder durch Gedrückthalten der Taste ON/OFF (1)

**ANTI-KALK-SYSTEM**

- Ein spezieller Harzfilter am Boden des Wassertanks enthärtet das Wasser und verhindert Kalkablagerungen auf der Platte.
- Verwenden Sie keine chemischen Zusätze, Aromastoffe oder Entkalker. Die Nichteinhaltung der oben genannten Richtlinien führt zum Verlust der Garantie.

**NACH DER BENUTZUNG DES GERÄTS:**

- Drücken Sie die Taste (1) für ungefähr 3 Sekunden
- Trennen Sie das Gerät vom Stromnetz, entleeren Sie den Wassertank (nach jedem Gebrauch) und lassen Sie es vor der Reinigung abkühlen.
- Platzieren Sie den Schlauch und das Netzkabel in das Aufbewahrungsgehäuse

**WÄRMESCHUTZSCHALTER:**

- Das Gerät ist mit einer Sicherheitsvorrichtung ausgestattet, die das Gerät vor Überhitzung schützt.

**REINIGUNG**

- Ziehen Sie den Stecker heraus und lassen Sie das Gerät abkühlen, bevor Sie mit der Reinigung beginnen.
- Reinigen Sie das Gerät mit einem feuchten Tuch, auf das Sie einige Tropfen Reinigungsmittel geben und trocknen Sie es danach ab.
- Verwenden Sie zur Reinigung des Geräts weder Löse- oder Scheuermittel noch Produkte mit einem sauren oder basischen pH-Wert wie z.B. Lauge.
- Das Gerät nicht in Wasser oder andere Flüssigkeiten tauchen und nicht unter den Wasserhahn halten.
- Funktion automatische Reinigung:
- Füllen Sie den Wassertank bis zum maximalen Füllstand.
- Schließen Sie das Gerät an das Stromnetz an und stellen Sie 0 halten das Bügeleisen waagrecht auf das Waschbecken.
- Drücken Sie die Taste ON/OFF (1) und das Gerät beginnt sich vorzuheizen.
- Nach einer Aufheizzeit von 30' halten Sie die Dampftaste gedrückt, (2)  , auf dem Bild-

schirm wird die LED GRÜN aufleuchten und das Gerät startet die automatische Reinigungsfunktion

- Bewegen Sie das Bügeleisen sanft hin und her.
- Die Selbstreinigungsfunktion kann automatisch nach 1 Minute beendet werden, oder wenn Sie wünschen, dann drücken Sie den Dampfgler (2)  erneut, um die Reinigung zu stoppen.
- Nach der Selbstreinigung das Gerät eine Weile trocken (ohne Dampf) erhitzen, um das Wasser auf der Bügelsohle zu trocknen, und die Bügelsohle nach dem Abkühlen mit einem feuchten, mehrmals gefalteten Baumwolltuch abwischen. (Verwenden Sie niemals Scheuerschwämme oder Chemikalien).
- Wiederholen Sie den Selbstreinigungsvorgang mindestens zweimal.
- Meldung: Wir empfehlen, den Vorgang einmal im Monat durchzuführen, um die Lebensdauer des Bügelsystems zu verlängern. Wenn das Wasser in Ihrer Gegend sehr hart ist oder Sie beim Bügeln Kalkablagerungen auf der Bügelsohle feststellen, sollten Sie diese Funktion nutzen.

**BEHANDLUNG VON VERKRUSTETEN KALKABLAGERUNGEN:**

- Für den perfekten Betrieb ist das Gerät von Kalk- oder Magnesiumresten zu befreien, die sich durch besonders hartes Wasser ablagern.
- Um dieses Problem zu vermeiden wird empfohlen, destilliertes Wasser anzuwenden.
- Steht das empfohlene Wasser nicht zur Verfügung, sollte in folgenden Abständen eine Entkalkungsbehandlung erfolgen:
  - Alle 6 Wochen wenn das Wasser "sehr hart" ist.
  - Alle 12 Wochen wenn das Wasser "hart" ist.
- Wir empfehlen die Verwendung eines spezifischen Produkts für diese Art Gerät. Sie erhalten diese Produkte in Fachgeschäften oder beim offiziellen Kundendienst.
- Hausgemachte Lösungen, wie mit Essig zubereitete Flüssigkeiten, sind nicht zur Entkalkung des Geräts geeignet.

## ITALIANO

## IT

### DESCRIZIONE

- A Serbatoio dell'acqua
- B Piastra
- C Protettore del cavo di alimentazione
- D Pulsante vapore
- E Gruppo di pulsanti
  - 1 ON / OFF
  - 2 Pulsante di regolazione del vapore
  - 3 Pulsante temperatura
- F Schermo LED
- G Sistema di bloccaggio
- H Sistema di sblocco
- I Coperchio entrata dell'acqua
- J Bicchiere di riempimento
- K Vano avvolgicavo

- Se il modello del Suo apparecchio non fosse dotato degli accessori anteriormente elencati, può acquistarli separatamente presso i punti di assistenza tecnica autorizzati.

### PRECAUZIONI D'USO:

- Prima di ogni utilizzo, svolgere completamente il cavo dell'apparecchio.
- Prima di utilizzare il ferro da stiro eseguire un ciclo di auto-pulizia, seguendo le relative istruzioni.
- Non utilizzare l'apparecchio se gli accessori non sono correttamente montati.
- Non utilizzare l'apparecchio senza acqua.
- Non utilizzare l'apparecchio se qualche dispositivo di avvio/fermata non funziona.
- Scollegare la spina dalla presa di corrente quando l'apparecchio non è in uso e prima di eseguire qualsiasi operazione di pulizia.
- Conservare questo apparecchio fuori dalla portata dei bambini e/o persone con problemi fisici, mentali o di sensibilità o con mancanza di esperienza e conoscenza
- Non riporre, né trasportare l'apparecchio quando è ancora caldo.
- La permanenza prolungata del ferro da stiro nel suo alloggio a una temperatura massima può causare una variazione del colore dell'alloggio stesso che non altererà il buon funzionamento dell'apparecchio.
- Per un corretto funzionamento, mantenere la piastra liscia, non applicarla su oggetti meta-

llici (per esempio sulla tavola da stiro, bottoni, cerniere...)

- Utilizzare l'apparecchio solo con acqua.
- Verificare periodicamente il perfetto stato della guarnizione del tappo di sicurezza.
- Verificare sempre che le valvole siano libere prima dell'uso.
- Verificare che il coperchio sia perfettamente chiuso prima di mettere in funzione l'apparecchio.
- Non lasciare mai l'apparecchio collegato alla rete elettrica e senza controllo. Si otterrà un risparmio energetico e si prolungherà la vita dell'apparecchio stesso.
- Non utilizzare l'apparecchio su nessuna parte del corpo di persone o animali.

### MODALITÀ D'USO

#### PRIMA DELL'USO:

- Assicurarsi di aver rimosso dal prodotto tutto il materiale di imballaggio.
- Alcune parti dell'apparecchio sono state leggermente lubrificate, pertanto potrebbe uscire del fumo quando si avvia l'apparecchio per la prima volta. Dopo un certo tempo il fumo cessa di uscire.
- Preparare l'apparecchio secondo la funzione che si desidera realizzare:

#### RIEMPIMENTO D'ACQUA:

- È necessario riempire il serbatoio con acqua prima di avviare l'apparecchio.
- **NOTA:** Si consiglia l'uso di acqua distillata, specialmente se l'acqua di cui si dispone contiene qualche tipo di residuo o è del tipo "dura" (che contiene calcio o magnesio).
- Aprire lo sportellino dell'apertura di riempimento.
- Riempire il serbatoio con acqua fredda.
- Riempire il serbatoio rispettando il livello MAX
- Versare l'acqua aiutandosi con il bicchiere-misurino e il relativo imbuto.
- Chiudere lo sportellino dell'apertura di riempimento.

**USO:**

- Svolgere completamente il cavo prima di inserire la spina.
- Premere i due pulsanti "PUSH" per rilasciare l'apparecchio. Al termine dell'uso, ricordarsi di azionare il sistema di blocco.
- Collegare l'apparecchio alla rete elettrica: lo schermo LED si illumina in VERDE.
- Premere il pulsante ON/OFF (1): il prodotto inizia il preriscaldamento e lo schermo diventa rosso.
- Premere il pulsante della temperatura (3): selezionare la temperatura desiderata.
- Premere il pulsante di regolazione del vapore (2): selezionare il flusso di vapore desiderato.

**NOTA:**

- \*Nella posizione temperatura ● non è possibile selezionare il flusso di vapore.
- \*Nella posizione temperatura ●● è possibile selezionare solamente il flusso di vapore" (2) 
- Il processo di riscaldamento impiega circa 40', dopodiché il ferro è pronto per la stiratura.
- È normale sentire un suono di pompaggio quando l'acqua viene pompata nella centralina di vapore.
- Non usare temperature più alte di quelle indicate sul/i capo/i d'abbigliamento da trattare.
  - ● Temperatura per fibre sintetiche (Poliestere, Nylon...).
  - ●● Temperatura per seta, lana.
  - ●●● Temperatura per cotone.
- Se la composizione del tessuto contiene diversi tipi di fibre, si deve selezionare la temperatura corrispondente alla fibra che richiede la temperatura più bassa. (Per esempio per un tessuto che contenga 60% di poliestere e 40% di cotone, si deve selezionare la temperatura corrispondente al poliestere).

**STIRATURA A SECCO:**

- L'apparecchio possiede un'opzione di stiratura a secco (senza vapore). A tale fine, azionare solamente la temperatura 1

**STIRATURA A VAPORE:**

- È possibile stirare a vapore sempre che il serbatoio disponga d'acqua e la temperatura selezionata sia quella adeguata.
- Selezionare la temperatura ●● o ●●●
- Selezionare il livello di vapore desiderato.
- Tenere premuto il pulsante vapore per ottenere un'emissione continua.
- **PRECAUZIONI:** Questa funzione potrebbe non funzionare se la temperatura è inferiore a quella della posizione ● .

**COLPO DI VAPORE:**

- Questa funzione fornisce una quantità extra di vapore per eliminare pieghe ribelli.
- Selezionare la temperatura ●●●
- Selezionare il vapore (2) 
- Per emettere un colpo di vapore, muovere il ferro in su e in giù, mentre si clicca due volte il pulsante del vapore.

**STIRATURA IN VERTICALE:**

- È possibile stirare tende appese, capi d'abbigliamento sull'appendino, ecc. Per far ciò, procedere come segue:
  - Selezionare la temperatura massima
  - Far scorrere il ferro dall'alto verso il basso, premendo il comando del vapore.
- **IMPORTANTE:** per il cotone e il lino si consiglia di mettere la base del ferro da stiro a contatto con il tessuto. Per gli altri tessuti più delicati si consiglia di mantenere la base del ferro ad alcuni centimetri di distanza.

**FUNZIONE SPEGNIMENTO AUTOMATICO**

- L'apparecchio si può spegnere automaticamente: Dopo 8 minuti di inattività o tenendo premuto il pulsante ON/OFF (1)

**SISTEMA ANTI-CALC**

- Un filtro di una resina speciale, sito sul fondo del serbatoio, rende l'acqua meno dura ed evita l'accumulo di calcare sulla piastra.
- Non utilizzare additivi chimici, sostanze aromatiche o decalcificanti. L'inosservanza delle indicazioni suesposte implica l'annullamento della garanzia.



### UNA VOLTA CONCLUSO L'UTILIZZO DELL'APPARECCHIO:

- Tenere premuto il pulsante (1) , per circa 3 secondi
- Scollegare l'apparecchio dalla rete elettrica, svuotare il serbatoio dell'acqua (dopo ogni utilizzo) e lasciar raffreddare, prima di eseguire qualsiasi intervento di pulizia.
- Posizionare il tubo e il cavo di alimentazione nel vano avvolgicavo



### PROTETTORE TERMICO DI SICUREZZA:

- L'apparecchio è dotato di un dispositivo di sicurezza che lo protegge dal surriscaldamento.

### PULIZIA

- Scollegare la spina dalla rete elettrica e aspettare che l'apparecchio si raffreddi, prima di eseguirne la pulizia.
- Pulire il gruppo elettrico con un panno umido, quindi asciugarlo.
- Per la pulizia non impiegare solventi o prodotti a pH acido o basico come la candeggina, né prodotti abrasivi.
- Non immergere l'apparecchio in acqua o altri liquidi, né lavarlo con acqua corrente.

### FUNZIONE AUTOPULIZIA:

- Riempire il serbatoio di acqua, rispettando il livello massimo.
- Collegare l'apparecchio alla rete elettrica, posizionare su 0 e sorreggere il ferro in orizzontale sopra il lavandino.
- Premere il pulsante ON/OFF (1): il prodotto inizia il preriscaldamento.
- Dopo un riscaldamento di 30', tenere premuto il pulsante di regolazione del vapore,  (2) sullo schermo iLED si illumina in VERDE e l'apparecchio inizia la funzione di autopulizia
- Muovere dolcemente il ferro avanti e indietro.
- La funzione di autopulizia si può arrestare automaticamente dopo 1 minuto, o se si desidera si può premere nuovamente il pulsante di regolazione del vapore (2) , per arrestarla.
- Dopo l'autopulizia, riscaldare l'apparecchio a secco (senza vapore) per un certo periodo di tempo al fine di asciugare l'acqua presente su-

lla piastra; quando si sia raffreddata, sfregare la piastra con un panno di cotone umido piegato varie volte. (Non utilizzare mai spugne per i piatti o prodotti chimici).

- Ripetere la procedura di autopulizia almeno due volte.
- **AVVISO:** Raccomandiamo di effettuare l'operazione una volta al mese per allungare la vita utile del sistema di stiratura. Se l'acqua della propria zona è molto dura o si nota che la piastra rilascia calcare durante la stiratura, utilizzare questa funzione

### ELIMINAZIONE DELLE INCROSTAZIONI CALCAREE:

- Per un corretto funzionamento dell'apparecchio, evitare la formazione di incrostazioni di calcio o magnesio causate dall'uso di acqua ad elevata durezza.
- Per evitare questo tipo di problema si raccomanda l'uso di acqua distillata.
- In ogni caso, se non è possibile usare il tipo d'acqua raccomandato, si consiglia di eseguire periodicamente un procedimento di decalcificazione dell'apparecchio:
  - Ogni 6 settimane se l'acqua è "molto dura".
  - Ogni 12 settimane se l'acqua è "dura".
- Per la decalcificazione dell'apparecchio si raccomanda di usare un prodotto specifico, in vendita nei negozi specializzati e nei punti d'assistenza tecnica autorizzati.
- Si consiglia di evitare rimedi fatti in casa, come l'uso dell'aceto.

## PORTUGUÊS

PT

### DESCRIÇÃO

- A Depósito de água
- B Base
- C Protetor do cabo de alimentação
- D Botão de vapor
- E Conjunto de botões
  - 1 ON/OFF
  - 2 Botão regulador de vapor
  - 3 Botão de temperatura
- F Visor LED
- G Sistema de bloqueio
- H Sistema de desbloqueio
- I Tampa de entrada de água
- J Copo de enchimento
- K Alojamento para o cabo

- Caso o modelo do seu aparelho não disponha dos acessórios descritos anteriormente, pode adquiri-los separadamente nos Serviços de Assistência Técnica.

### UTILIZAÇÃO E CUIDADOS:

- Antes de cada utilização, desenrole completamente o cabo de alimentação do aparelho.
- Antes de utilizar o ferro, realize um ciclo de limpeza automática seguindo as instruções correspondentes
- Não utilize o aparelho se os acessórios não estiverem devidamente montados.
- Não coloque o aparelho em funcionamento sem água.
- Não utilize o aparelho se algum dos dispositivos de ligar/desligar não funcionarem.
- Desligue o aparelho da corrente quando não estiver a ser utilizado e antes de iniciar qualquer operação de limpeza.
- Este aparelho não está destinado a pessoas (incluindo crianças) que apresentem capacidades físicas, sensoriais ou mentais reduzidas, ou que tenham falta de experiência e conhecimento
- Não guarde nem desloque o aparelho se ainda estiver quente.
- A permanência prolongada do ferro no respetivo alojamento, à temperatura máxima, pode provocar alterações de cor no mesmo, que não irão afetar o bom funcionamento do aparelho.
- Para um funcionamento correto, mantenha a base bem lisa e não a utilize em objectos me-

tálicos (por exemplo, contra a tábua de engomar, botões, fechos de correr, etc.)

- Utilize o aparelho apenas com água.
- Verifique periodicamente o perfeito estado da junta estanque da tampa de segurança.
- Antes de cada utilização, verifique se a(s) válvula(s) não estão obstruídas.
- Certifique-se de que a tampa está perfeitamente fechada antes de ligar o aparelho.
- Nunca deixe o aparelho ligado e sem vigilância. Além disso, poupará energia e prolongará a vida do aparelho.
- Não utilize o aparelho sobre nenhuma parte do corpo de uma pessoa ou animal.

### MODO DE UTILIZAÇÃO

#### NOTAS PARA ANTES DA UTILIZAÇÃO:

- Certifique-se de que retirou todo o material de embalagem do produto.
- Aquando da primeira utilização, o aparelho poderá libertar fumos devido ao facto de algumas partes do aparelho terem sido levemente lubrificadas. Ao fim de pouco tempo, o fumo desaparecerá.
- Prepare o aparelho consoante a função pretendida:

#### ENCHIMENTO COM ÁGUA:

- É imprescindível encher previamente o depósito com água antes de colocar o aparelho em funcionamento.
- **NOTA:** Recomenda-se a utilização de água destilada, especialmente se a água que dispõe contém algum tipo de sujidade ou é do tipo “dura” (contém cálcio ou magnésio).
- Abra a tampa da boca de enchimento.
- Encha o depósito com água fria.
- Encha o depósito respeitando o nível MAX
- Verter água com a ajuda do copo doseador e do funil correspondente.
- Feche a tampa do bocal de enchimento.

#### UTILIZAÇÃO:

- Desenrole Desenrole completamente o cabo antes de o ligar à corrente elétrica.

- Pulse os dois botões "PUSH" para desbloquear o aparelho. Não se esqueça de acionar o sistema de bloqueio após a utilização.
- Ligue o aparelho à corrente elétrica, o visor LED acende-se com cor VERDE.
- Prima o botão ON/OFF (1), o produto começa a preaquecer, a cor irá mudar para vermelho.
- Prima o botão de temperatura (3), selecione a temperatura desejada.
- Prima o botão de regulação de vapor (2), selecione o controlo de vapor desejado.

#### NOTA:

- \*No modo de temperatura ● não se pode selecionar o controlo de vapor.
- \*No modo de temperatura ●● não se pode selecionar o controlo de vapor (2) 
- O processo de aquecimento demora cerca 40s, após os quais está totalmente pronto para engomar.
- É normal que se oiça um som de bombear, a água é bombeada para o interior do gerador de vapor.
- Não utilize temperaturas mais elevadas do que as indicadas nos tecidos a engomar.
  - ● Temperatura para fibras sintéticas (Poliéster, Nylon, etc.)
  - ●● Temperatura para seda e lã.
  - ●●● Temperatura para algodão.
- Se um tecido é composto por fibras mistas, selecione a temperatura correspondente à fibra que requer uma temperatura mais baixa. (Por exemplo, para um tecido que contenha 60 % de poliéster e 40 % de algodão, deve selecionar-se a temperatura correspondente ao poliéster).

#### ENGOMAR SEM VAPOR:

- O aparelho dispõe da opção de engomar a seco (sem vapor). Para tal, accione apenas a temperatura 1 ●

#### ENGOMAR A VAPOR:

- É possível engomar a vapor sempre que o depósito contenha água e a temperatura selecionada seja a adequada.
- Selecione a temperatura ●● ou ●●●

- Selecione o nível de vapor desejado.
- Mantenha premido o botão de vapor para ejetar vapor contínuo.
- **PRECAUÇÃO:** Esta função não pode funcionar a uma temperatura inferior ao ponto de vapor .

#### JATO DE VAPOR:

- Esta função fornece vapor extra para eliminar os vincos mais fortes.
- Selecione a temperatura em ●●●
- Selecione o vapor em (2). 
- Mova o ferro na direção para cima para baixo enquanto clica duas vezes no botão de ejeção de vapor para libertar o jato de vapor.

#### PASSAGEM A FERRO NA VERTICAL:

- É possível passar a ferro cortinas que se encontrem penduradas no seu lugar, vestuário em cabides, etc. Para o fazer, proceda da seguinte forma:
  - Selecione a temperatura máxima
  - Passar la plancha de cima para baixo premindo o comando de vapor.
- **IMPORTANTE:** recomenda-se colocar a base do ferro em contacto com tecidos como o algodão e o linho. Para outros tecidos mais delicados, recomenda-se colocar a base do ferro de engomar a uns centímetros de distância.

#### FUNÇÃO DE DESLIGAMENTO AUTOMÁTICO

- O aparelho pode ser desligado automaticamente: após 8 minutos sem funcionar ou manter-se premido o botão ON/OFF (1)

#### SISTEMA ANTICALCÁRIO

- Um filtro de resina especial no fundo do depósito de água abranda a água e evita a acumulação de calcário na placa.
- Não utilize aditivos químicos, substâncias aromáticas ou descalcificadores. O incumprimento das diretrizes mencionadas acima leva à anulação da garantia.

#### UMA VEZ CONCLUÍDA A UTILIZAÇÃO DO APARELHO:

- Prima o botão (1) , durante cerca de 3 segundos

- Desligue o aparelho da corrente elétrica, esvazie o depósito de água (faça-o após cada utilização) e deixe-o arrefecer antes de iniciar qualquer tarefa de limpeza.
- Coloque o tubo e o cabo de alimentação no alojamento de armazenamento



#### **PROTETOR TÉRMICO DE SEGURANÇA:**

- O aparelho dispõe de um dispositivo térmico de segurança que o protege contra sobreaquecimento.

#### **LIMPEZA**

- Desligue o aparelho da corrente elétrica e deixe-o arrefecer antes de iniciar qualquer operação de limpeza.
- Limpe o aparelho com um pano húmido com algumas gotas de detergente e seque-o de seguida.
- Não utilize solventes, produtos com um fator pH ácido ou básico como a lixívia, nem produtos abrasivos para a limpeza do aparelho.
- Nunca mergulhe o aparelho dentro de água ou em qualquer outro líquido, nem o coloque de baixo da torneira.

#### **FUNÇÃO DE LIMPEZA AUTOMÁTICA:**

- Encha o aparelho com água até ao nível máximo.
- Ligue o aparelho à corrente elétrica, coloque ou sustenha o ferro na horizontal sobre o lava-loiças.
- Prima o botão ON/OFF (1), o produto começa a aquecer.
- Após aquecer 30 min, mantenha premido o botão regulador de vapor (2)  no visor oLED acende-se com cor VERDE e o aparelho inicia a função de limpeza automática
- Mova suavemente o ferro para a frente e para trás.
- A função de limpeza automática para automaticamente após 1 minuto, ou, se o desejar, prima novamente o botão regulador de vapor (2)  para parar a limpeza.
- Após a limpeza automática, aqueça o aparelho a seco (sem vapor) durante alguns minutos para secar a água da base, uma vez arrefecida, esfregue várias vezes a base com um pano

de algodão humedecido e dobrado. (Nunca utilize esfregões nem produtos químicos).

- Repita o processo de limpeza automática no mínimo duas vezes.
- Aviso: Recomendamos realizar este processo uma vez por mês para prolongar a vida útil do seu ferro com caldeira Se a água da sua zona for muito dura ou notar que sai calcário através da base enquanto engoma, utilize esta função

#### **TRATAMENTO ANTICALCÁRIO:**

- Para um perfeito funcionamento do aparelho, este deverá estar livre de incrustações de calcário ou magnésio, originadas pela utilização de água de elevada dureza.
- Para evitar este tipo de problema, recomenda-se o uso de água destilada.
- Em todo o caso, se não for possível a utilização do tipo de água recomendado anteriormente, deverá proceder periodicamente a um tratamento de descalcificação do aparelho com uma periodicidade de:
  - Cada 6 semanas se a água for “muito dura”.
  - Cada 12 semanas, se a água for “dura”.
- Para tal, recomendamos a utilização de um produto específico para este tipo de aparelho, à venda em lojas especializadas e serviços técnicos autorizados.
- Não se recomendam soluções caseiras, como o uso de vinagre, nos tratamentos de descalcificação do aparelho.

## DESCRIPCIÓ

- A Tanc d'aigua
- B Sola
- C Protector del cable d'alimentació
- D Botó de vapor
- E Grup de botons
  - 1 ON / OFF
  - 2 Botó regulador de vapor
  - 3 Botó de temperatura
- F Pantalla LED
- G Sistema de bloqueig
- H Sistema de desbloqueig
- I Tapa d'entrada d'aigua
- J Vas d'ompliment
- K Allotjament per al cable

- En el cas que el model del vostre aparell no disposi dels accessoris descrits anteriorment, aquests també poden adquirir-se per separat als Serveis d'Assistència Tècnica.

## UTILITZACIÓ I CURA:

- Abans de cada ús, esteneu completament el cable d'alimentació de l'aparell.
- Abans de fer servir la planxa, feu un cicle d'autoneteja seguint les instruccions corresponents
- No feu servir l'aparell si els accessoris no estan acoblats correctament.
- No engegueu l'aparell sense aigua.
- No feu servir l'aparell si algun dels dispositius d'engageda/aturada no funciona.
- Desconnecteu l'aparell de la xarxa si no el feu servir i abans de qualsevol operació de neteja.
- Manteniu l'aparell fora de l'abast dels nens i/o persones amb capacitats físiques, sensorials o mentals reduïdes o falta d'experiència i coïnxement.
- No deseu ni transporteu l'aparell si encara està calent.
- La permanència perllongada a temperatura màxima de la planxa al seu allotjament pot provocar-hi alteracions de color que no afectaran el bon funcionament de l'aparell.
- Perquè funcioni correctament, manteniu la sola ben llisa, no l'apliqueu contra objectes metàl·lics (per exemple, contra la taula de planxar, botons, cremalleries, etc.).
- Feu servir l'aparell només amb aigua.

- Comproveu periòdicament que la junta d'estanquitat del tap de seguretat estigui en perfecte estat.
- Abans de cada ús verifiqueu que les vàlvules no estiguin obstruïdes.
- Comproveu que la tapa estigui tancada perfectament abans d'engegar l'aparell.
- No deixeu mai l'aparell connectat i sense vigilància. A més, estalviareu energia i perllongareu la vida de l'aparell.
- No feu servir l'aparell sobre cap part del cos d'una persona o animal.

## INSTRUCCIONS D'ÚS

### NOTES PRÈVIES A L'ÚS:

- Assegureu-vos que heu retirat tot el material d'embalatge del producte.
- Algunes parts de l'aparell han estat greixades lleugerament. És que això que quan engegueu l'aparell per primera vegada potser desprengui un fum lleuger. Aquest fum cessarà al cap de poc temps.
- Prepareu l'aparell segons la funció que vulgueu feu servir:

### OMPLIMENT D'AIGUA:

- És imprescindible haver omplert el dipòsit amb aigua abans d'engegar l'aparell.
- **NOTA:** Es recomana l'ús d'aigua destil·lada, especialment si la vostra aigua conté algun tipus de fang o és del tipus "dura" (que conté calci o magnesi).
- Obriu la tapa de la boca d'ompliment.
- Ompliu el dipòsit amb aigua freda.
- Ompliu el dipòsit respectant el nivell MAX.
- Aboqueu aigua amb l'ajuda del vas mesurador i de l'embut corresponent.
- Tanqueu la tapa de la boca d'ompliment.

### ÚS:

- Desenrolleu completament el cable abans d'endollar l'aparell.
- Premi els dos botons "PUSH" per alliberar l'aparell. Recordeu després d'acabar amb l'ús accionar el sistema de bloqueig.

- Connecteu l'aparell a la xarxa elèctrica i la pantalla LED s'il·luminarà de color VERD.
- Premeu el botó ON/OFF (1), el producte començarà a preescalfar-se i el color canviarà a vermell.
- Premeu el botó de temperatura (3), seleccioneu la temperatura desitjada.
- Premeu el botó de regulació de vapor (2), seleccioneu el control de vapor desitjat.

#### NOTA:

- \*En el punt de temperatura, ● no podeu seleccionar el control de vapor.
- \*En el punt de temperatura, ●● només podeu seleccionar el control de vapor" (2) 
- El procés d'escalfament triga uns 40'. Després ja està totalment a punt per a planxar.
- És normal que escolteu un so de bombament quan l'aigua és bombada a l'estació de vapor.
- No feu servir temperatures més altes que les indicades en les peces.
  - ● Temperatura per fibres sintètiques (Polièster, niló...).
  - ●● Temperatura per a seda, llana.
  - ●●● Temperatura per a cotó.
- Si la composició del teixit conté diversos tipus de fibres, seleccioneu-hi la temperatura corresponent a la fibra que requereixi una temperatura més baixa. (Per exemple, per a un teixit que contingui 60% de polièster i 40% de cotó, heu de seleccionar-hi la temperatura corresponent al polièster).

#### PLANXAT EN SEC:

- L'aparell té l'opció de planxar en sec (sense vapor). Per fer-ho servir accioneu només lla temperatura 1 ●

#### PLANXAT AMB VAPOR:

- Es pot planxar amb vapor sempre que el dipòsit tingui aigua i la temperatura seleccionada sigui l'adequada.
- Seleccioneu la temperatura ○
- Seleccioneu el nivell de vapor desitjat.
- Manteniu premut el botó de vapor per alliberar el vapor continu.

- **PRECAUCIÓ:** Aquesta funció no pot funcionar sota una temperatura inferior al punt .

#### COP DE VAPOR:

- Aquesta funció aporta un vapor extra per eliminar arrugues rebels.
- Seleccioneu la temperatura en ●●●
- Seleccioneu el vapor en (2) 
- Moveu la planxa en direcció de dalt a baix mentre feu doble clic al botó de vapor per alliberar la ràfega de vapor.

#### PLANXAT EN VERTICAL:

- Es poden planxar cortines penjades, peces de vestir en la seva pròpia perxa, etc. Per fer-ho, procediu de la manera següent:
  - Seleccioneu la temperatura màxima
  - Passeu la planxa de dalt a baix prement el comandament de vapor.
- **IMPORTANT:** per al cotó i el lli s'aconsella posar la base de la planxa en contacte amb el teixit. Per a altres teixits més delicats s'aconsella tenir la base de la planxa a uns centímetres de distància.

#### FUNCIO D'APAGADA AUTOMÀTICA

- L'aparell es pot autoapagar: després de 8 minuts sense funcionament o mantenint premut el botó ON/OFF (1).

#### SISTEMA ANTICALÇ

- Un filtre de resina especial situat al fons del dipòsit d'aigua estova l'aigua i evita l'acumulació de calç a la placa.
- No hi feu servir additius químics, substàncies aromàtiques ni descalcificadors. L'incompliment de les directrius abans esmentades comporta la pèrdua de la garantia.

#### UN COP FINALITZAT L'ÚS DE L'APARELL:

- Premeu el botó (1), durant 3 segons aproximadament
- Desconnecteu l'aparell de la xarxa elèctrica, buideu el dipòsit d'aigua (feu-ho després de cada ús) i deixeu que es refredi abans d'emprendre qualsevol tasca de neteja.
- Col·loqueu el tub i el cable d'alimentació a l'allotjament d'emmagatzematge



### PROTECTOR TÈRMIC DE SEGURETAT:

- L'aparell disposa d'un dispositiu de seguretat que protegeix l'aparell del sobreescalfament.

### NETEJA

- Desendolceu l'aparell de la xarxa i deixeu-lo refredar abans de dur a terme qualsevol operació de neteja.
- Netegeu l'aparell amb un drap humit impregnant amb unes gotes de detergent i després eixugueu-lo.
- No feu servir dissolvents ni productes amb un factor pH àcid o bàsic com el lleixiu ni productes abrasius per netejar l'aparell.
- No submergiu l'aparell en aigua ni en cap altre líquid, ni el poseu sota l'aixeta.

### FUNCIÓ AUTONETEJA:

- Ompliu el dipòsit d'aigua fins al nivell màxim.
- Connecteu l'aparell a la xarxa elèctrica, col·loqueu o sosteniu la planxa horitzontalment sobre la pica.
- Premeu el botó ON / OFF (1), el producte comença a preescalfar-se.
- Després d'escalfar 30', manteniu premut el botó regulador de vapor (2) , a la pantalla el LED s'il·lumina en color VERD i l'aparell inicia la funció d'autoneteja.
- Moveu suaument la planxa cap endavant i cap enrere.
- La funció d'autoneteja es pot aturar automàticament després d'1 minut, o si voleu premeu el botó regulador de vapor (2)  de nou, per aturar la neteja.
- Després de l'autoneteja, escalfeu en sec (sense vapor) l'aparell durant una estona per assecar l'aigua de la sola. Un cop freda, fregueu la sola amb un drap de cotó humit doblat diverses vegades. (No feu servir mai fregalls ni productes químics).
- Repetiu el procés d'autoneteja almenys dues vegades.
- **AVÍS:** Recomanem fer el procés un cop al mes per allargar la vida útil del sistema de planxat. Si l'aigua de la vostra zona és molt dura o no-teu que surt calç a través de la sola durant el planxat, feu servir aquesta funció.

### TRACTAMENT DE LES INCRUSTACIONS CALCÀRIES:

- Per a un funcionament perfecte de l'aparell, aquest haurà d'estar lliure d'incrustacions de calç o magnesi, originades per l'ús d'aigües de duresa alta.
- Per evitar aquest tipus de problema us recomanem que feu servir aigua destil·lada.
- En tot cas, si no es pot fer servir l'aigua recomanada anteriorment, haureu de fer periòdicament un tractament de descalcificació de l'aparell, amb una periodicitat de:
  - Cada 6 setmanes si l'aigua és "molt dura".
  - Cada 12 setmanes si l'aigua és "dura".
- Per fer-ho recomanem l'ús d'un producte específic per a aquest tipus d'aparell, de venda en botigues especialitzades i serveis tècnics autoritzats.
- No es recomanen solucions casolanes, com ara l'ús de vinagre, en els tractaments de descalcificació de l'aparell.

## NEDERLAND

NL

### BESCHRIJVING

A Waterreservoir

B Zool

C Beschermer van de voedingskabel

D Stoomknop

E Knoppengroep

1 ON / OFF

2 Stoomregelaar

3 Temperatuurknop

F LED schermplaat

G Vergrendeling

H Ontgrendeling

I Dop watertoevoer

J Vulbeker

K Kabelvak

- Mocht het model van uw apparaat niet beschikken over de hiervoor beschreven hulps-tukken, dan kunt u deze ook apart verkrijgen bij de Technische Service.

### GEbruik EN ONDERHOUD:

- Rol voor gebruik de voedingskabel van het apparaat volledig af.
- Verricht voor gebruik van het strijkijzer een zelf-reiniging volgens de aanwijzingen
- Gebruik het apparaat niet wanneer de acces-soires niet correct aangesloten zijn.
- Zet het apparaat niet aan zonder water.
- Gebruik het apparaat niet als een van de aan/uit knoppen niet werkt.
- Haal de stekker uit het stopcontact wanneer het apparaat niet in gebruik is en voordat u het reinigt.
- Houd dit apparaat buiten bereik van kinderen en/of personen met lichamelijke, zintuiglijke of geestelijke beperkingen, of met een gebrek aan ervaring en kennis.
- Transporteer het apparaat niet als het nog warm is.
- Als u het strijkijzer langdurig op de maximum-temperatuur in de houder laat staan, kan het apparaat verkleuren. Dit heeft echter geen invloed op de correcte werking van het apparaat.
- Zorg dat de strijkzool goed glad blijft voor een goede werking, en haal hem niet over metalen voorwerpen heen (zoals de strijkplank, knopen, ritsen enz.).
- Gebruik het apparaat uitsluitend met water.

- Controleer regelmatig dat de naad van de veiligheidsdop goed waterdicht is.
- Controleer voor gebruik dat het (de) ventiel(en) niet geblokkeerd zijn.
- Controleer dat het deksel goed gesloten is voordat u het apparaat inschakelt.
- Laat het apparaat nooit zonder toezicht aan staan. U bespaart hierdoor energie en verlengt tevens de levensduur van het apparaat.
- Gebruik het apparaat niet op lichaamsdelen van mens of dier.

### GEbruIKSAANWIJZING

#### OPMERKINGEN VOORAFGAAND AAN HET GEbruIK:

- Controleer dat al het verpakkingsmateriaal van het product verwijderd is.
- Enkele delen van het apparaat zijn licht gesmeerd, waardoor het apparaat bij het eerste gebruik enigszins kan roken. Na korte tijd stopt dit vanzelf.
- Bereid het apparaat voor op de gewenste functie:

#### WATER BIJVULLEN:

- Men moet het reservoir met water vullen alvorens het apparaat aan te zetten.
- **OPMERKING:** Het gebruik van gedistilleerd water wordt aanbevolen, met name als het kraanwater troebel of "hard" is (wanneer het kalk of magnesium bevat).
- Open de dop van de vulmond.
- Vul het reservoir met koud water.
- Vul het reservoir zonder het MAX niveau te overschrijden
- Vul water bij met behulp van de maatbeker en de bijbehorende trechter.
- Sluit de dop van de vulmond.

#### GEbruIK:

- Rol de kabel helemaal af alvorens de stekker in het stopcontact te steken.
- Druk op de twee "PUSH" knoppen om het apparaat te ontgrendelen. Denk eraan na gebruik de blokkering van het systeem weer te activeren.



- Sluit het apparaat aan op het lichtnet, waarna het LED scherm GROEN oplicht.
- Druk op de ON/OFF knop (1), waarna het apparaat begint op te warmen en de kleur verandert naar rood.
- Druk op de temperatuurknop (3) en selecteer de gewenste temperatuur.
- Druk op de knop van de stoomregeling (2) en selecteer de gewenste hoeveelheid stoom.

**OPMERKING:**

- \*Wanneer de temperatuur op ● staat, kan de stoom niet geregeld worden.
- \*Wanneer de temperatuur op ●● staat, kan men uitsluitend de stoomregeling selecteren (2) 
- Het apparaat warmt op in ongeveer 40', daarna is het geheel gereed op te strijken.
- De pomp die water naar de stoomgenerator pompt maakt geluid; dat is normaal.
- Gebruik geen hogere temperatuur dan aangegeven op de kledingstukken die u gaat strijken.
  - ● Temperatuur voor synthetische stoffen (Polyester, Nylon...).
  - ●● Temperatuur voor zijde, wol.
  - ●●● Temperatuur voor katoen.
- Als de stof uit meerdere vezeltypes bestaat, kies dan de temperatuur overeenkomstig met de vezel die de laagste temperatuur vereist. (Bijvoorbeeld: bij een stof die 60% polyester en 40% katoen bevat, kies de temperatuur voor polyester).

**DROOG STRIJKEN:**

- Het apparaat is geschikt voor droog strijken (zonder stoom). Stel het apparaat hiervoor in op temperatuur 1 ●

**STRIJKEN MET STOOM:**

- Het is mogelijk met stoom te strijken als het reservoir water bevat en de gekozen temperatuur geschikt is.
- Selecteer de temperatuur ●● of ●●●
- Selecteer de gewenste hoeveelheid stoom.
- Houd de stoomknop ingedrukt op continu stoom te produceren.

- **LET OP:** Deze functie is niet beschikbaar als de temperatuur lager is ingesteld dan ● .

**STOOMSTOOT:**

- Deze functie levert een grote hoeveelheid stoom voor moeilijke kreukels.
- Stel de temperatuur in op ●●●
- Zet de stoomregeling op (2) 
- Beweeg het strijkijzer omhoog en omlaag terwijl u dubbel klikt op de stoomknop om een stoomstoot te produceren.

**VERTICAAL STRIJKEN:**

- Het is mogelijk om bijvoorbeeld opgehangen gordijnen of kledingstukken op een kledinghanger te strijken. Ga hiervoor als volgt te werk:
  - Selecteer de maximale temperatuur
  - Beweeg het strijkijzer omhoog en omlaag terwijl u op de stoomknop drukt.
- **BELANGRIJK:** voor katoen en linnen wordt aanbevolen de strijkzool direct op de stof te houden. Voor andere, fijnere textielsoorten bevelen we aan de strijkzool enkele centimeters van de stof af te houden.

**AUTOMATISCHE UITSCHAKELING**

- Het apparaat kan automatisch uitschakelen: wanneer er gedurende 8 minuten geen handeling is verricht of door de knop ON/OFF (1) ingedrukt te houden.

**ONTKALKINGSSYSTEEM**

- Een speciaal resinefilter op de bodem van het waterreservoir maakt het water zachter en vermijdt kalkophoping op de plaat.
- Gebruik geen chemische additieven, geurstoffen of ontkalkingsproducten. Het niet navolgen van de hierboven genoemde aanwijzingen kan de garantie teniet doen.

**NA GEBRUIK VAN HET APPARAAT:**

- Houd knop 1 gedurende ongeveer 3 seconden ingedrukt
- Trek de stekker uit het stopcontact, giet het waterreservoir leeg (doe dit na elk gebruik) en laat het apparaat afkoelen voordat u het reinigt.
- Plaats de buis en de voedingskabel in het opbergvak.



**THERMISCHE BEVEILIGING:**

- Dit apparaat beschikt over een thermische beveiliging die het apparaat tegen oververhitting beveiligd.

**REINIGING**

- Trek de stekker uit het stopcontact en laat het apparaat afkoelen alvorens het te reinigen.
- Maak het apparaat schoon met een vochtige doek met een paar druppels afwasmiddel en droog het daarna goed af.
- Gebruik geen oplosmiddelen of producten met een zure of basische pH zoals bleekwater, noch schuurmiddelen, om het apparaat schoon te maken.
- Dompel het apparaat niet onder in water of een andere vloeistof en houd het niet onder de kraan.

**ZELFREINIGING:**

- Vul het waterreservoir tot het maximale niveau.
- Steek de stekker in het stopcontact, stel het in op 0 en houd het strijkijzer horizontaal boven het aanrecht.
- Druk op de knop ON/OFF (1) en het apparaat gaat opwarmen.
- Als het 30' opgewarmd is, houd de knop voor stoomregeling (2)  ingedrukt, de LED van het scherm licht GROEN op en het apparaat start de zelfreiniging
- Beweeg het strijkijzer voorzichtig naar voren en naar achteren.
- De zelfreiniging kan automatisch stoppen na 1 minuut, of, indien gewenst, kan men opnieuw op de knop van de stoomregeling  (2) drukken om de reiniging te onderbreken.
- Na de zelfreiniging, verwarm het apparaat een korte tijd droog (zonder stoom) om het water op de strijkzool te doen verdampen, en wanneer het apparaat eenmaal afgekoeld is kunt u de strijkzool afwrijven met een veelvoudig dubbelgevouwen vochtige katoenen doek. (Gebruik nooit schuurspunzen of chemische reinigingsmiddelen).

**HERHAAL DE ZELFREINIGING MINSTENS TWEEMAAL.**

- Waarschuwing: We bevelen aan deze procedure tenminste eenmaal per maand uit te voeren om de levensduur van het strijkcentrum te verlengen. Wanneer het water in uw regio heel hard is of wanneer u merkt dat er kalk uit de strijkzool komt tijdens het strijken, moet u deze procedure doorlopen

**BEHANDELING VAN KALKAANSLAG:**

- Voor een perfecte werking van het apparaat moet het vrij zijn van kalk- of magnesiumaanslag ten gevolge van hard water.
- Om dit soort problemen te voorkomen wordt het gebruik van gedistilleerd water aanbevolen.
- Als het onmogelijk is om het hierboven aanbevolen soort water te gebruiken, moet u het apparaat regelmatig ontkalken, namelijk:
  - Elke 6 weken als het water "zeer hard" is.
  - Elke 12 weken als het water "hard" is.
- Hiervoor bevelen wij aan een product te gebruiken dat speciaal geschikt is voor dit type apparaat, verkrijgbaar in speciaalzaken en uw erkende technische dienst.
- We raden aan om geen huishoudelijke middelen te gebruiken om het apparaat te ontkalken, zoals azijn.

**POPIS**

A Nádržka na vodu

B Plotna

C Ochrana napájecího kabelu

D Tlačítko páry

E Skupina tlačítek

1 Tlačítko ON/OFF

2 Tlačítko pro regulaci páry

3 Tlačítko páry

F LED displej

G Zamykací systém

H Odemykací systém

I Uzávěr přívodu vody

J Plnicí nádoba

K Prostor na kabel

- Pokud model vašeho přístroje výše popsané příslušenství nezahrnuje, může být také zakoupeno odděleně přes technicky asistenční službu.

**POUŽÍVÁNÍ A PÉČE O PŘÍSTROJ:**

- Před každým použitím plně rozviňte napájecí kabel.
- Před použitím přístroje spusťte samočisticí cyklus podle příslušných pokynů
- Nepoužívejte přístroj, pokud není příslušenství správně namontováno.
- Nezapínejte přístroj bez vody.
- Nepoužívejte přístroj, pokud vypínač zapnutí a vypnutí „on/off“ nefunguje.
- Nepoužívejte přístroj, pokud je vyklopený nahoru a nelze jím otočit.
- Nepoužívejte přístroj, pokud nefunguje žádné zařízení start/stop.
- Přístroj odpojte z elektrické sítě, když ho nepoužíváte a před zahájením jakéhokoli čištění.
- Tento přístroj skladujte mimo dosah dětí a / nebo osob s omezenými fyzickými, smyslovými nebo duševními schopnostmi či osob, které nebyly obeznámeny s jeho používáním.
- Neukládejte ani nepřpravujte přístroj, pokud je stále horký.
- Při ponechání žehličky na svém podstavci při maximální teplotě příliš dlouhou dobu, se může změnit jeho barva, což ale nebude mít vliv na správnou funkci zařízení.

- Pro správnou funkci, udržujte žehlicí plochu ve vhodných podmínkách; nepoužívejte přes kovové předměty (kovové součásti žehlicího prkna, knoflíky, zipy atd)
- V přístroji používejte pouze vodu.
- Těsně před zapnutím přístroje, zkontrolujte, zda je bezpečnostní uzávěr přišroubován.
- Před každým použitím přístroje se ujistěte, že ventil/y přístroje nejsou zablokované.
- Před spuštěním přístroje zkontrolujte, zda je víko řádně uzavřeno.
- Není-li spotřebič v provozu, nikdy jej nenechávejte připojen a bez dozoru. To šetří energii a prodlužuje životnost spotřebiče.
- Nepoužívejte přístroj na žádnou část těla člověka nebo zvířete.

**NÁVOD K POUŽITÍ****PŘED POUŽITÍM:**

- Ujistěte se, že veškeré obaly produktu byly odstraněny.
- Některé části přístroje byly lehce namazány. V důsledku toho se můžete při prvním použití objevit jemný kouř. Po chvíli kouř zmizí.
- Připravte přístroj podle toho, jakou funkci chcete použít.

**NAPLNĚNÍ VODOU:**

- Před zapnutím přístroje musíte naplnit vodní nádržku.
- **POZNÁMKA:** Je vhodné používat destilovanou vodu, a to zejména v případě, kdy voda ve vaší oblasti obsahuje jíl, nebo pokud je „tvrdá“ (obsahuje vápno nebo hořčík).
- Otevřete víko nádrže na vodu.
- Prostor naplňte vodou.
- Nádrž naplňte a dávejte pozor, aby nebyla překročena hladina MAX .
- Vodu nalijte pomocí odměrky a nálevky (součástí dodávky).
- Zavřete víko.

**POUŽITÍ:**

- Před zapojením kabel zcela rozviňte.
- Připojte spotřebič do sítě.

- Stisknutím obou tlačítek "PUSH" odemkněte přístroj, po použití tlačítka zámku k jeho upevnění.
- Připojte přístroj k elektrické síti, LED displej se rozsvítí ZELENEĚ.
- Stiskněte tlačítko ON/OFF(1), spustí se předehřívání a ● LED displej se rozsvítí ČERVENĚ.
- Stiskněte tlačítko teploty (3) a vyberte požadovanou teplotu.
- Stiskněte tlačítko pro regulaci páry (2) a vyberte požadovaný stupeň páry.

#### POZNÁMKA:

- \*Když je teplota v bodě ● , nelze zvolit stupeň páry.
- \*Když je teplota v bodě ●●, lze pouze zvolit stupeň páry (2). 
- Proces ohřevu trvá přibližně 40' , poté je přístroj připraven k žehlení.
- Je normální slyšet zvuky čerpadla, když je voda čerpána do parní stanice.
- Nepoužívejte vyšší teploty, než je uvedeno na oděvu, které má být ošetřen.
  - ● Teplota pro syntetická vlákna (polyester, nylon...)
  - ●● Teplota pro hedvábí a vlnu.
  - ●●● Teplota pro bavlnu a len
- V případě, že má oděv několik druhů vláken, zvolte teplotu pro vlákna, která vyžadují nižší teplotu. (Například vyberte teplotu pro polyester pro výrobek vyrobený z 60% polyesteru a 40% bavlny).

#### SUCHÉ ŽEHLENÍ:

- Přístroj je vybaven funkcí žehlení na sucho (bez páry). Chcete-li použít tuto funkci musí být teplota v bodě 1 ●

#### NEPŘETRŽITÉ ŽEHLENÍ S PÁROU

- Žehlit s nepřetržitou dodávkou páry je možné vždy, když je nádrž naplněna vodou a je zvolena odpovídající teplota.
- Nastavte teplotu na ●● nebo ●●● .
- Vyberte požadovaný stupeň páry.
- Stiskněte a přidržte tlačítko páry, aby pára vystupovala nepřetržitě.

- **UPOZORNĚNÍ:** Tato funkce nefunguje v bodě s nižší teplotou ● .

#### FUNKCE BURST

- Funkce burst poskytuje dodatečné zvýšení výkonu páry k odstranění nepoddajných záhybů.
- Nastavte teplotu na ●●●
- Nastavte páru na (2) 
- Pohybuje žehličkou ve směru shora dolů a dvojitým stisknutím tlačítka páry spustí funkci burst.

#### VERTIKÁLNÍ NAPAŘOVÁNÍ:

- Je možné žehlit zavěšené záclony, oděvy na věšáku, apod. Chcete-li tak učinit, postupujte podle pokynů:
  - Vyberte maximální teplotu.
  - Přejíždějte žehličkou shora dolů po materiálu, přičemž máte stisknuté tlačítko páry.
- **DŮLEŽITÉ:** pro bavlnu a prostěradlo, je doporučeno, aby byla spodní část žehličky v kontaktu s materiálem. U ostatních jemnějších vláken, je doporučeno, aby spodní část žehličky byla vzdálena několik centimetrů.

#### FUNKCE AUTOMATICKÉHO VYPNUTÍ

- Když přístroj není v provozu, automaticky se vypne po 8 minutách, bliká. Stisknutím tlačítka ON/OFF (1), lze tuto funkci resetovat.

#### SYSTÉM ODVÁPŇOVÁNÍ

- Speciální pryskyřicový filtr na dně vodní nádrže změkčuje vodu a zabraňuje usazování vodního kamene na žehlicí ploše.
- Nepoužívejte chemické přísady, vonné látky ani odvápňovací prostředky. Nedodržení výše uvedených pravidel bude mít za následek zrušení záruky.

#### PO DOKONČENÍ PRÁCE S PŘÍSTROJEM:

- Stiskněte a přidržte tlačítko (1) ON/OFF po dobu 3 sekundy.
- Před prováděním jakéhokoli čištění odpojte přístroj od elektrické sítě, vyprázdněte nádržku na vodu (provedte to po každém použití) a nechte ji vychladnout.
- Vložte hadičku a napájecí kabel do úložného prostoru.



### TEPELNÁ OCHRANA:

- Přístroj má bezpečnostní zařízení, které chrání přístroj před přehřátím.

### ČIŠTĚNÍ

- Odpojte přístroj od elektrické sítě a nechte jej vychladnout před zahájením jakéhokoli čištění.
- Zařízení vyčistěte vlhkou utěrkou s několika kapkami čistícího prostředku a poté vysušte.
- Pro čištění přístroje nepoužívejte rozpouštědla nebo produkty s velmi kyselým nebo zásaditým pH faktorem, jako např. bělidlo nebo abrazivní produkty.
- Přístroj neponožte do vody ani jiné kapaliny, neumísťujte pod tekoucí vodu.

### SAMOČIŠTÍCÍ

- Naplňte nádržku na vodu po rysku Max.
- Připojte přístroj k elektrické síti a umístěte žehličku vodorovně nad dřez.
- Stisknete tlačítko ON/OFF (1), přístroj se začne přehřívat.
- Po zahřívání 30', stisknete a podržte tlačítko regulátoru páry (2),  LED displej se rozsvítí ZELENĚ a přístroj spustí funkci samočištění, jemně kývejte žehličkou dopředu a dozadu.
- Funkce samočištění se automaticky zastaví po 1 minutě, nebo pokud znovu stisknete tlačítko regulátoru páry  (2).
- Po samočištění na chvíli zapněte žehlení na sucho (bez páry), aby se vysušila voda v žehlicí ploše, žehlicí plochu otřete několikrát složeným vlhkým bavlněným hadříkem. (Nikdy nepoužívejte drátěnky ani chemikálie)
- Proces samočištění zopakujte alespoň dvakrát.
- Upozornění: Samočištění doporučujeme provádět jednou za měsíc, aby se prodloužila životnost žehlicího systému. Pokud je voda ve vaší oblasti velmi tvrdá nebo si během žehlení všimnete, že přes žehlicí plochu vychází vodní kámen, použijte tuto funkci

### JAK NALOŽIT S VÁPENNÝMI INKRUSTACEMI:

- Aby přístroj správně fungoval, je třeba ho udržovat čistý, bez vápenných a hořčíkových

inkrustací způsobených používáním tvrdé vody.

- Aby se zabránilo tomuto problému, je vhodné použít destilovanou vodu.
- Nicméně, v případě, že není možné použít druh vody doporučené výše, je třeba z přístroje pravidelně odstraňovat vodní kámen:
  - Každých 6 týdnů v případě, že je voda „velmi tvrdá“.
  - Každých 12 týdnů v případě, že je voda „tvrdá“.
- K tomu doporučujeme použití konkrétního výrobku pro tento druh spotřebiče, který lze nalézt ve specializovaných obchodech a autorizovaných servisech.

**POLSKI**

**PL**

## OPIS

- A Zbiornik na wodę
- B Stopa
- C Ochrona kabla zasilającego
- D Przycisk pary
- E Zestaw przycisków
  - 1 ON / OFF
  - 2 Przycisk regulacji pary
  - 3 Przycisk temperatury
- F Ekran LED
- G System blokujący
- H System odblokowania
- I Przykrywka wlotu wody
- J Pojemnik do napełniania
- K Zwijanie kabla

- W przypadku, jeśli model Państwa urządzenia nie posiada opisanych powyżej akcesoriów, te można również nabyć osobno w Serwisie Technicznym.

## UŻYWANIE I KONSERWACJA:

- Przed każdym użyciem, rozwinąć całkowicie przewód zasilania urządzenia.
- Przed rozpoczęciem prasowania należy wykonać cykl autoczyszczenia zgodnie z instrukcją.
- Nie używać urządzenia jeśli jego akcesoria lub filtry nie są odpowiednio dopasowane.
- Nie włączać urządzenia jeśli nie zawiera wody.
- Nie używać urządzenia jeśli jakiś element włączenia/wyłączenia nie działa.
- Wyłączać urządzenie z prądu, jeśli nie jest ono używane i przed przystąpieniem do jakiegokolwiek czyszczenia.
- Przechowywać urządzenie w miejscu niedostępnym dla dzieci i/lub osób o ograniczonych zdolnościach fizycznych, dotykowych lub mentalnych oraz nie posiadających doświadczenia lub znajomości tego typu urządzeń.
- Nie chować ani też nie transportować urządzenia jeśli jest jeszcze gorące.
- Dłuższy pobyt włączonego żelazka w przegrzanie może spowodować zmianę koloru przegrrody, ale nie wpływa na poprawne działanie żelazka.
- Dla właściwego działania urządzenia należy utrzymywać powierzchnię stopy gładką, nie prasować metalowych obiektów (takich jak guziki, suwaki, nie należy przesuwac żelazka

po metalowych częściach deski do prasowania).

- Używać urządzenia napełniając je wyłącznie wodą.
- Regularnie sprawdzać prawidłowy stan uszczelki pokrywy bezpieczeństwa.
- Przed każdym użyciem sprawdzić, czy zawory nie są zatkane.
- Przed włączeniem urządzenia sprawdzić, czy pokrywa jest dokładnie zamknięta.
- Nie pozostawiać nigdy urządzenia podłączonego i bez nadzoru. W ten sposób zaoszczędzi się energię i przedłuży okres użytkowania urządzenia.
- Nie używać urządzenia na żadnej części ciała ludzkiego lub na zwierzętach.

## SPOSÓB UŻYCIA

### UWAGI PRZED UŻYCIEM:

- Upewnić się, że z opakowania zostały wyjęte wszystkie elementy urządzenia.
- Niektóre części żelazka zostały delikatnie natłuszczone i dlatego w czasie pierwszego włączenia może wydobywać się z niego para. Po krótkim czasie para powinna zniknąć.
- Przygotowanie urządzenia do pracy w zależności od czynności, którą będzie wykonywać:

### NAPEŁNIANIE POJEMNIKA WODĄ:

- Należy koniecznie napełnić pojemnik wodą przed włączeniem urządzenia.
- **UWAGA:** Zalecane jest używanie wody destylowanej do napełniania żelazka, zwłaszcza gdy woda z sieci wodociągowej jest „twarda” (zawiera wapń lub magnez).
- Otworzyć przykrywkę otworu pojemnika.
- Napełnić zbiornik zimną wodą.
- Napełnić pojemnik, nie przekraczając maksymalnego poziomu MAX
- Wlać wodę przy pomocy pojemnika dozującego i lejka.
- Zamknąć przykrywkę otworu pojemnika.

### UŻYCIE:

- Rozwinąć całkowicie kabel przed podłączeniem urządzenia.

- Nacisnąć przyciski „PUSH”, aby odblokować urządzenie. Należy pamiętać, aby po zakończeniu używania aktywować system blokady.
- Podłączyć urządzenie do prądu, ekran LED zaświeci się w kolorze ZIELONYM.
- Nacisnąć przycisk ON/OFF , urządzenie zacznie się nagrzewać, i kolor zmieni się na czerwony.
- Nacisnąć przycisk temperatury , wybrać żądaną temperaturę.
- Nacisnąć przycisk regulatora pary , wybrać żądany poziom pary.

#### UWAGA:

- \*W miejscu temperatury, ● nie można wybrać sterowania parą.
- \*W miejscu temperatury, ●● można wybrać tylko sterowanie parą (2) 
- Proces nagrzewania trwa około 40', po którym jest całkowicie gotowe do prasowania.
- Jest normalnym zjawiskiem słyszeć odgłos pompowania, gdy woda jest wtryskiwana do generatora pary.
- Nie należy prasować w temperaturach wyższych niż wskazane do odpowiednich rodzajów tkanin.
  - ● Temperatura odpowiednia dla tkanin syntetycznych (Poliester, Nylon...).
  - ●● Temperatura odpowiednia dla jedwabiu, wełny.
  - ●●● Temperatura odpowiednia dla tkanin bawełnianych.
- Jeśli tkanina zawiera różne typy włókien, należy wybrać temperaturę odpowiednią dla włókna wymagającego najniższej temperatury. (Np. jeśli tkanina zawiera 60% poliestru i 40% bawełny, należy wybrać temperaturę odpowiednią do prasowania poliestru).

#### PRASOWANIE BEZ PARY:

- Urządzenie jest wyposażone w funkcję prasowania na sucho (bez pary). W tym celu należy ustawić tylko temperaturę 1

#### PRASOWANIE Z UŻYCIEM PARY:

- Prasowanie z użyciem pary jest możliwe, jeśli pojemnik zawiera wodę i przy wybraniu odpowiedniej temperatury.

- Wybrać temperaturę ●●○ ●●●
- Wybrać żądany poziom pary.
- Przytrzymać przycisk pary w celu uwolnienia pary ciąglej.
- **UWAGA:** Ta funkcja nie może działać poniżej temperatury punktu .

#### WYRZUT PARY:

- Ta funkcja zapewni dodatkowy wyrzut pary aby wyeliminować szczególnie trudne zagniecenia.
- Wybrać na temperaturę na ●●●
- Wybrać parę na (2) 
- Poruszać żelazkiem w górę i w dół, klikając dwukrotnie przyciskiem pary, aby uwolnić wyrzut pary.

#### PRASOWANIE W POŁOŻENIU PIONOWYM:

- Jest możliwe prasowanie zasłon, ubrania na wieszaku itd. Należy postępować według następujących instrukcji:
- Wybrać maksymalną temperaturę.
- Przesuwając żelazko z góry do dołu naciskając na selektor pary .
- **WAŻNE:** dla bawełny i lnu, zaleca się, aby stopa żelazka była w kontakcie z tkaniną. Dla innych delikatnych tkanin zaleca się, aby stopa żelazka była oddalona kilka centymetrów od tkaniny.

#### FUNKCJA AUTOMATYCZNEGO WYŁĄCZENIA

- Urządzenie może wyłączać się automatycznie: po 8 minutach bez używania lub przytrzymując wciśnięty przycisk ON/OFF

#### SYSTEM ANTI-CALC

- Specjalny filtr żywiczny na dnie zbiornika na wodę zmiękcza wodę i zapobiega osadzeniu się kamienia na płycie.
- Nie używać dodatków chemicznych, substancji zapachowych ani odkamieniaczy. Nieprzestrzeganie powyższych wytycznych prowadzi do utraty gwarancji.



### PO ZAKOŃCZENIU KORZYSTANIA Z URZĄDZENIA:

- Naciśnięcie przycisk (1) , i przytrzymać około 3 sekund
- Odłączyć urządzenie od zasilania elektrycznego, opróżnić zbiornik na wodę (zrobić to po każdym użyciu) i pozwolić ostygnąć urządzeniu przed rozpoczęciem jakiegokolwiek czynności związanej z czyszczeniem
- Umieścić wąż i kabel zasilający w w schowku do przechowywania



### OCHRONA TERMICZNA:

- Urządzenie posiada system bezpieczeństwa, który chroni je przed przegrzaniem

### CZYSZCZENIE

- Odłączyć urządzenie z sieci i pozostawić aż do ochłodzenia przed przystąpieniem do jakiegokolwiek czyszczenia.
- Czyścić urządzenie wilgotną szmatką zmoczoną kilkoma kroplami płynu i następnie osuszyć.
- Nie używać do czyszczenia urządzenia rozpuszczalników, produktów z czynnikiem pH takich jak chlor, ani środków żrących.
- Nie zanurzać urządzenia w wodzie ni innej cieczy, nie wkładać pod kran.

### FUNKCJA SAMOCZYSZCZENIA:

- Napełnić zbiornik na wodę aż do maksymalnego poziomu.
- Podłączyć urządzenie do prądu, ustawić 0 trzymać żelazko poziomo nad zlewem.
- Naciśnięcie przycisk ON/OFF (1), urządzenie zacznie się nagrzewać.
- Po 30' nagrzewania, przytrzymać wciśnięty przycisk regulatora pary (2)  ekran LED zaświeci się w kolorze ZIELONYM i urządzenie rozpocznie funkcję samoczyszczenia
- Delikatnie kołyszając żelazkiem w przód i w tył.
- Funkcja samoczyszczenia może zatrzymać się automatycznie po 1 minucie, lub jeśli tego chcemy, przez ponowne naciśnięcie regulatora pary (2) 
- Po samoczyszczeniu, podgrzać urządzenie aż do sucha (bez pary) przez chwilę, aby wysuszyć

wodę w stopie, po ostygnięciu, przetrzeć stopę wilgotną bawełnianą ściereczką złożoną kilka razy. (Nigdy nie używać twardych przedmiotów lub produktów chemicznych)

- Powtórzyć proces co najmniej 2 razy.
- **UWAGA:** Zalecamy przeprowadzenie procesu raz w miesiącu w celu przedłużenia czasu użytkowania konstrukcja prasującego. Jeśli woda w okolicy, gdzie mieszkamy jest bardzo twarda lub zauważymy podczas prasowania kamień wychodzący ze stopy żelazka, wtedy należy użyć tej funkcji

### USUWANIE OSADU KAMIENNEGO:

- Aby urządzenie doskonale działało, nie może ono mieć osadu wapnia czy magnezu, który pochodzi z wody o dużym stopniu twardości.
- Aby uniknąć tego typu problemów, zalecane jest używanie wody destylowanej.
- Jeśli jednak nie jest możliwe stosowanie zalecanego powyżej tego rodzaju wody, należy okresowo odkamieniać urządzenie, w następujących odstępach czasu:
  - Co 6 tygodni, jeśli woda jest "bardzo twarda".
  - Co 12 tygodni, jeśli woda jest "twarda".
- W tym celu rekomendujemy użycie specyficznych produktów od tego typu urządzenie, które są w sprzedaży w sklepach specjalistycznych i autoryzowanych punktach serwisu technicznego.
- Nie zaleca się roztworów będących sposobami domowymi, takich jak używanie octu, przy usuwaniu z urządzenia osadu kamiennego.



**SLOVENSKY****SK****POPIS**

A Nádržka na vodu

B Platňa

C Konektor napájacieho kábla

D Tlačidlo pary

E Skupina tlačidiel

1 Vypínač

2 Tlačidlo na reguláciu pary

3 Tlačidlo teploty

F LED displej

G Zamykací systém

H Odomykací systém

I Kryt prívodu vody

J Plniaca nádoba

K Priehradka na kábel

- Ak váš model nemá vyššie uvedené príslušenstvo, možno ich dokúpiť samostatne na oddelení technickej pomoci.

**POUŽÍVANIE A STAROSTLIVOSŤ:**

- Pred použitím zariadenia napájací kábel úplne odviňte.
- Pred používaním žehličky vykonajte cyklus samočistenia podľa príslušných pokynov.
- Zariadenie nepoužívajte, pokiaľ príslušenstvo nie je riadne upevnené.
- Zariadenie nezapínajte, keď v ňom nie je voda.
- Zariadenie nepoužívajte s nefunkčným vypínačom.
- Zariadenie nepoužívajte, keď je preklopené, a ani ho neotáčajte.
- Zariadenie nepoužívajte, keď nefungujú tlačidlá Štart/Zastaviť.
- Zariadenie odpojte od elektrickej zásuvky, keď sa nepoužíva, a vždy pred jeho čistením.
- Toto zariadenie uchovávajte mimo dosahu detí alebo osôb so zníženými fyzickými, zmyslovými alebo duševnými schopnosťami, ako aj osôb, ktoré nie sú oboznámené s jeho používaním.
- Zariadenie neprenášajte ani neskladujte, keď je horúce.
- Ak žehlička dlho zostane na puzdrovej podpere, môže dôjsť k zmene jej farby, čo nemá vplyv na správne fungovanie tohto zariadenia.
- Aby základná platňa správne fungovala, musí byť udržiavaná v správnom stave a nesmie sa

používať na kovových predmetoch (kovové diely žehliacej plochy, gombíky, zipsy a podobené).

- V tomto zariadení používajte iba vodu.
- Pred zapnutím zariadenia skontrolujte, či je bezpečnostný uzáver pevne naskrutkovaný.
- Pred prevádzkou sa uistite, že poistné ventily na zariadení nie sú zablokované.
- Pred spustením zariadenia skontrolujte, či je veko riadne zatvorené.
- Zariadenie nikdy nenechávajte zapnuté a bez dozoru, keď ho nepoužívate. Umožní to šetriť energiu a predĺžiť životnosť zariadenia.
- Vysávač nepoužívajte na čistenie žiadnej časti tela osoby alebo zvierat.

**NÁVOD NA POUŽITIE****PRED POUŽITÍM:**

- Uistite sa, že zo zariadenia bol odstránený všetok obalový materiál.
- Na niektorých dieloch tohto zariadenia je nanesená tenká vrstva mazacieho tuku. Pri prvom použití tohto zariadenia preto môže dochádzať k miernemu dymeniu. Toto dymenie zmizne po krátkom čase.
- Zariadenie pripravte podľa funkcie, na ktorú ho chcete použiť:

**DOPĽŇANIE VODY:**

- Pred zapnutím zariadenia musíte do zásobníka nalíať vodu.
- **POZNÁMKA:** Odporúča sa použiť destilovanú vodu, obzvlášť vtedy, ak voda vo vašej oblasti obsahuje íl alebo je „tvrdá“ (obsahuje vodný kameň alebo horčík).
- Otvorte veko na prívode vody.
- Do zásobníka nalejte studenú vodu.
- Do nádržky nalejte vodu po značku MAX .
- Vodu nalievajte pomocou dodanej odmerky a lievika.
- Zatvorte veko.

**POUŽITIE:**

- Napájací kábel pred zapojením do elektrickej zásuvky úplne odviňte.
- Zariadenie pripojte k sieti.

- Stlačením obidvoch tlačidiel „PUSH (Stlačiť)“ zariadenie uvoľníte a stlačením tlačidla Zamknúť ho upevníte.
- Po pripojení spotrebiča k sieti začne svietiť ZELENÁ svetelná kontrolka LED.
- Stlačením vypínača (1) sa spustí predhrievanie zariadenia a na displeji bude svietiť LED červená kontrolka.
- Stlačením tlačidla teploty (3) zvolíte požadovanú teplotu.
- Stlačením regulátora pary (2) zvolíte požadované ovládanie pary.

#### POZNÁMKA:

- \*Keď je teplota nastavená na bod ● nemožno zvoliť ovládanie pary.
- \*V bode teploty ●● nemožno zvoliť ovládanie pary (2).
- Proces zohrievania trvá približne 40 minút a potom je žehlička úplne pripravená na žehlenie.
- Ak počuť zvuk čerpania, neznamená to žiadnu závalu, pretože prebieha čerpanie vody do parnej stanice.
- Pri žehlení nepoužívajte vyššie teploty, ako tie, ktoré sú vyznačené na žehlených odevoch.
  - ● Teplota pre syntetické vlákna (polyester, nylon...)
  - ●● Teplota pre hodváb a vlnu.
  - ●●● Teplota pre bavlnu a bielizeň
- Ak sa odev skladá z rôznych vlákien, zvolte teplotu pre vlákna, ktoré si vyžadujú najnižšiu teplotu. (Napríklad, pre odevy, ktoré obsahujú 60 % polyesteru a 40 % bavlny, zvolte teplotu Polyester).

#### SUCHÉ ŽEHLENIE:

- Tento spotrebič má funkciu suchého žehlenia (bez pary). Pri používaní tejto funkcie musí byť teplota na bode 1 ●

#### ŽEHLENIE S NAPAROVANÍM

- Žehlenie s kontinuálnou parou je možné vždy, keď je nádržka naplnená vodou a nastavená je primeraná teplota.
- Teplotu zvolte na ●● alebo ●●●
- Zvolte požadovaný regulátor pary.

- Kontinuálna paru uvoľníte stlačením a podržaním tlačidla naparovania.
- **UPOZORNENIE:** Táto funkcia nie je možná v bode pre nižšiu teplotu ● .

#### IMPULZNÉ NAPAROVANIE

- Funkcia impulzného naparovania poskytuje prídavnú paru na odstránenie nepoddajného zvrásnenia.
- Teplotu zvolte na ●●●
- Paru zvolte na (2) 
- Žehličkou pohybujte v smere zhora nadol a impulzné naparovanie aktivujte dvojitým stlačením tlačidla pary.

#### VERTIKÁLNE NAPAROVANIE:

- Môžete žehliť zavesené záclony a časti odevov, ktoré sú zavesené na vešiaku a podobne. Pri takomto žehlení postupujte nasledovne:
  - Nastavte maximálnu teplotu.
  - Žehličkou pohybujte zhora nadol po materiály pri súčasnom stláčaní ovládania pary.
- **DÔLEŽITÉ UPOZORNENIE:** Pri žehlení bavlny a plátňa sa odporúča žehliť tak, aby sa žehliaca platňa dotýkala materiálu. Pre ďalšie jemnejšie vlákna sa odporúča držať žehliacu platňu vo vzdialenosti niekoľkých centimetrov.

#### FUNKCIA AUTOMATICKÉHO VYPNUTIA

- Keď sa spotrebič nepoužíva, automaticky sa vypne po uplynutí 8 minút a kontrolka bliká. Stlačením vypínača (1) sa zariadenie resetuje.

#### SYSTÉM NA ODSTRÁNENIE KOTOLNÉHO KAMEŇA

- Špeciálny živcový filter na dne nádržky na vodu zmäčkuje vodu a zabraňuje tvorbe kotolného kameňa na žehliacej ploche.
- Nepoužívajte chemické prísady, vonné látky ani odvápnovače. Nedodržovanie vyššie uvedených nariadení má za následok stratu záruky.

#### PO SKONČENÍ POUŽÍVANIA ZARIADENIA:

- Stlačte vypínač 1 do 3 sekúnd.
- Spotrebič odpojte od elektrickej zásuvky, vyprázdňte nádržku na vodu (po každom používaní) a pred čistením ho nechajte vychladnúť.

- Rúrku a napájaci kábel vložte do úložnej priehradky.



#### **BEZPEČNOSTNÁ TEPELNÁ OCHRANA:**

- Toto zariadenie je vybavené bezpečnostným zariadením, ktoré ho chráni pre prehrievaním.

#### **ČISTENIE**

- Zariadenie pred čistením odpojte od elektrickej zásuvky a nechajte ho vychladnúť.
- Zariadenie čistíte vlhkou handričkou a niekoľkými kvapkami čistiaceho prostriedku a potom ho vysušte.
- Na čistenie zariadenia nepoužívajte rozpúšťadlá alebo produkty s kyslou bázou alebo vysokou hodnotou pH, ako napríklad bieliadla alebo drsné čistiace prostriedky.
- Zariadenie neponárajte do vody ani inej tekutiny a nedávajte ho pod tečúcu vodu z vodovodu.

#### **SAMOČISTENIE**

- Nádržku na vodu naplňte na značku Max.
- Spotrebič pripojte k sieti a žehličku položte do vodorovnej polohy nad drez s výlevkou.
- Stlačením vypínača (1) sa zapne predhrievanie.
- Po 30-minútovom ohrievaní stlačte a podržte regulátor pary (2),  na displeji svieti ZELENÁ svetelná kontrolka LED, spotrebič spustí funkciu samočistenia a potom žehličku mierne nakláňajte dozadu a dopredu.
- Funkcia samočistenia sa automaticky vypne po uplynutí 1 minúty alebo znova stlačte regulátor pary  (2) a zariadenie sa vypne.
- Po skončení samočistenia žehličkou chvíľu žehlite nasucho (bez pary), aby sa vysušila voda zo žehliacej plochy a potom žehliacu plochu utrite vlhkou niekoľkokrát zloženou bavlnenou tkaninou. (Nepoužívajte brúsne podložky ani chemikálie)
- Proces samočistenia zopakujte aspoň dvakrát.
- Poznámka: Tento proces samočistenia odporúčame vykonať raz za mesiac, aby sa predĺžila životnosť žehliaceho systému. Ak je vo vašej oblasti veľmi tvrdá voda alebo ak zo žehliacej plochy pri žehlení vychádza kotoľný kameň, použite túto funkciu.

#### **AKO ODSTRÁŇOVAŤ USADENINY KOTOLNÉHO KAMEŇA:**

- Aby zariadenie správne fungovalo, pri používaní tvrdej vody sa z neho musia odstraňovať usadeniny kotoľného kameňa alebo horčíka.
- Na zabránenie tomuto problému sa odporúča použiť destilovanú vodu.
- Ak však nie je možné použiť túto vyššie odporúčanú vodu, zo zariadenia musíte pravidelne odstraňovať vodný kameň:
  - Každých 6 týždňov, ak je voda veľmi „tvrdá“;
  - Každých 12 týždňov, ak je voda „tvrdá“.
- Na tento účel odporúčame použiť špeciálny výrobok určený na tento spotrebič, ktorý si môžete zakúpiť v špecializovaných predajniach alebo v autorizovaných servisných strediskách.
- V tomto výrobku by sa mal používať určený prípravok na odstraňovanie vodného kameňa.
- Na odstraňovanie kotoľného kameňa z tohto zariadenia sa nemali používať doma vyrobené roztoky, ako napríklad ocot.

**MAGYAR****HU****LEÍRÁS**

A Víztartály

B Vasalótalp

C Hálózati kábel védő

D Gőzfejlesztés gombja

E Gombcsoport

1 BE/KIKAPCSOLÓ gomb

2 Gőzszabályozó gomb

3 Hőmérsékletválasztó gomb

F LED-kijelző

G Lezáró rendszer

H Kioldó rendszer

I Vízbetöltő fedél

J Vízbetöltő pohár

K Vezetékház

- Ha az ön modellje nem rendelkezik a fenti tartozékokkal, külön is megvásárolhatja azokat a márkaszervizen keresztül.

**TISZTÍTÁS ÉS ÁPOLÁS:**

- Minden használat előtt teljesen tekerje le a készülék csatlakozókábelét.
- A vasaló használata előtt végezze el az ön-tisztítási ciklust az idevonatkozó utasítások szerint.
- Ne használja a készüléket, ha a tartozékok rögzítése nem megfelelő.
- Ne kapcsolja be a készüléket víz nélkül.
- Ne használja a készüléket, ha a be-/kikapcsoló nem működik.
- Tilos a készüléket használni, ha az oldalára billent, és nem szabad fejre állítani.
- Ne használja a terméket, ha a be-/kikapcsoló nem működik.
- Csatlakoztassa le a készüléket a főhálózatról, amikor nem használja, vagy mielőtt bármilyen tisztításba belekezdene.
- Tárolja a készüléket gyermekek és/vagy csökkent fizikai, szenzoros vagy mentális képességű személyek, vagy a használatában járatlanok elől elzárva.
- Ne tárolja vagy mozdítsa el a készüléket, amíg az még felforrósodott állapotban van.
- Ha a vasalót túl hosszú ideig tartja az állványházában maximális hőmérsékleten, az színváltozást okozhat, ami nem fogja befolyásolni a készülék helyes működését.

- A helyes működéshez, őrizze meg a vasalótalp kifogástalan állapotát; nem húzza végig fémfelületeken (a vasalódeszka fém részein, gombokon, cipzárokon, stb.).
- Kizárólag vizet használjon a készülékhez.
- A készülék bekapcsolása előtt bizonyosodjon meg arról, hogy a biztonsági sapka szorosan fel legyen csavarva.
- Minden használat előtt győződjön meg arról, hogy a termék szelepe/szelepei nincsenek eldugulva.
- A készülék elindítása előtt ellenőrizze, hogy a fedél megfelelően legyen felhelyezve.
- Soha ne hagyja a készüléket a hálózatra csatlakoztatva és felügyelet nélkül, ha nem használja. Ez energiát takarít meg és segít a készülék élettartamának meghosszabbításában is.
- Ne használja a készüléket semmilyen tesztelésén sem embernek, sem állatnak.

**HASZNÁLATI ÚTMUTATÓ****HASZNÁLAT ELŐTT:**

- Győződjön meg róla, hogy a termékről minden csomagolás el lett távolítva.
- A készülék egyes alkatrészei kenőanyaggal enyhén be lettek kenve. Következésképpen, a készülék első alkalommal történő használatakor könnyű füst lesz érzékelhető. Rövid idő után, ez a füst el fog tűnni. Készítse elő a készüléket annak a funkciónak megfelelően, amellyel használni óhajtja.
- Víztartály megtöltése:
- A készülék bekapcsolása előtt fel kell töltenie a víz tartályt.
- **MEGJEGYZÉS:** Javasolt a desztillált víz használata, különösen, ha a víz az ön lakóhelyén tartalmaz agyagot, vagy „kemény” (tartalmaz mészkövet vagy magnéziumot).
- Nyissa ki a vízbetöltő fedelet.
- Töltse meg a tartályt hideg vízzel.
- Töltse meg a tartályt a MAX szintet gondosan szemmel tartva .
- Töltse meg vízzel a mellékelt mérőpohár és tölcser segítségével.
- Zárja le a fedelet.

**HASZNÁLAT:**

- Teljesen tekerje ki a vezetékét a csatlakoztatás előtt.
- Dugja be a készüléket a konnektorba.
- Nyomja meg mindkét „PUSH” gombot a készülék kioldásához, használat után nyomja meg a lezáró gombot a készülék rögzítéséhez.
- Dugja be a készüléket a konnektorba, a LED-jelzőfény ekkor ZÖLD színnel világít.
- Nyomja meg az BE/KIKAPCSOLÓ gombot (1), a termék előmelegítése megkezdődik, és a LED-jelzőfény vörösen világít.
- Nyomja meg a hőmérsékletválasztó gombot (3), válassza ki a kívánt hőmérsékletet.
- Nyomja meg a gőzszabályzó gombot (2), válassza ki a gőz típusát.

**MEGJEGYZÉS:**

- \*Ezen a hőmérsékleten ●, gőztípust nem tud beállítani.
- \*Ezen a hőmérsékleten: ●●, csak ezt a gőztípust tudja beállítani: (2) 
- A fűtési folyamat körülbelül 40 percig tart, és utána már teljesen vasalható.
- Normális, hogy szivattyúzás hangját hallja, ugyanis a készülék a vizet a gőztermelő egységbe szivattyúzza.
- Ne használjon a jelzett a hőfoknál magasabb értékeket a vasalandó ruhákon.
  - ● Hőmérséklet a szintetikus szövetekhez (poliészter, nylon...)
  - ●● Hőmérséklet selyemhez, gyapjúhoz
  - ●●● Ajánlott hőmérséklet pamut és vászon vasalásához
- Ha a ruhadarab több különböző anyagból készült, válassza ki a legalacsonyabb hőmérsékletet, amellyel a legérzékenyebb szövettípus kezelhető. (Például, válassza ki poliészterhez megadott hőmérsékletet, egy olyan ruhadarab esetén, amely 60% poliészterből és 40% pamutból készült).

**SZÁRAZ VASALÁS:**

- A készülék rendelkezik a száraz vasalás lehetőségével (gőz nélkül). Ennek az opciónak a használatához a hőmérsékletet állítsa az 1-es állásba. 1●

**FOLYAMATOS GŐZÖLŐS VASALÁS**

- Lehetőség van folyamatos gőzölős vasalásra, amíg a tartályban van víz, és a megfelelő hőmérsékletre van állítva.
- Válassza ki a kívánt hőmérsékletet: ●● vagy ●●●.
- Válassza ki a gőz típusát.
- Tartsa lenyomva a gőzgombot a folyamatos gőzöléshez.
- **FIGYELMEZTETÉS:** Ennek a funkciónak a működéséhez szükséges legalacsonyabb hőmérséklet: ●.

**GŐZSUGÁR**

- Az gőzsugár funkció nagyobb gőzerőt biztosít a makacs gyűrődések eltávolításához.
- Válassza ki a kívánt hőmérsékletet: ●●●.
- Válassza ki a gőztípust:(2) 
- Mozgassa a vasalót fentről lefelé haladva; a gőzgombra duplán kattintva tudja aktiválni a gőzsugár funkciót.

**FÜGGŐLEGES GŐZÖLÉS:**

- Lehetőség van a karnison lógó függönyök, és fogason lévő ruhaneműk kivasalására, stb. Ennek kivitelezéséhez kövesse az alábbi útmutatásokat:
  - Válassza ki a maximális hőmérsékletet.
  - A vasalóval felülről lefelé haladva, a gőzgombot folyamatosan lenyomva tartva dolgozzon.
- **FONTOS:** pamut és vászon esetében ajánlott úgy használni a vasalót, hogy a felülete közvetlenül érintkezzen az anyaggal. Más finomabb szálak esetében, ajánlott a vasaló felületét néhány centiméter távolságra eltartani.

**AUTOMATIKUS KIKAPCSOLÁSI FUNKCIÓ**

- Ha nincs használatban, a készülék 8 perc után automatikusan kikapcsol, és a jelzőfény folyamatosan villog. A BE/KIKAPCSOLÓ gomb (1), megnyomásával alaphelyzetbe visszaállítható.

**VÍZKÖMENTESÍTŐ RENDSZER**

- A víztartály alján lévő speciális gyantaszűrő lágyítja a vizet és megakadályozza vízkő lerakódását a vasalótalpon.

- Ne használjon kémiai adalékanyagokat, illantanyagokat vagy vízkömentesítő vegyszereket. A fent említett előírások be nem tartása a jóállás elvesztéséhez vezet.



### A KÉSZÜLÉK HASZNÁLATA UTÁN:

- Tartsa lenyomva az 1-essel jelölt BE/KIKAPCSOLÓ gombot 3 másodpercig.
- Húzza ki a készüléket a konnektorból, üritse ki a víztartályt (minden egyes használat után), és hagyja lehűlni, mielőtt bármilyen jellegű tisztítást végez rajta.
- Tegye a csövet és a tápkábelt a tárolószekrénybe.

### BIZTONSÁGI HÓVÉDŐ:

- A készülékben van egy biztonsági eszköz, amely megvédi a túlmelegedéstől.
- Tisztítás
- Csatlakoztassa le a készüléket a főhálózatról és hagyja kihűlni, mielőtt bármilyen jellegű tisztítást végez rajta.
- Tisztítsa meg a készüléket egy nyirkos ronggyal, pár csepp folyékony mosogatószerrel, aztán szárítsa meg azt.
- A készülék tisztításánál ne használjon oldószereket, savas vagy lúgos szereket, mint pl. fehérítőt vagy dörzsölő hatású szereket.
- Sose merítse a készüléke vízbe, vagy más folyadékba, vagy tartsa folyó víz alá.

### ÖNTISZTÍTÁS

- Töltse fel a víztartályt a Max szintig.
- Dugja be a készüléket a konnektorba, és helyezze a vasalót vízszintesen a mosogató fölé.
- Nyomja meg az BE/KIKAPCSOLÓ gombot (1), és a termék előmelegítése megkezdődik.
- 30 perc előmelegítés után nyomja meg és tartsa lenyomva a gőzszabályzó gombot (2)  a LED-jelzőfény zöld színnel világít, és a készülék öntisztító funkciója aktiválódik, ekkor óvatosan ringassa a vasalót előre-hátra.
- Az öntisztító funkció 1 perc után automatikusan leáll, ha nem, nyomja meg újra a gőzszabályzó gombot  (2) a leállításhoz.
- Az öntisztítás után szárítsa ki a készüléket (gőzmentes) száraz hővel, hogy a vasalótalpon lévő víz megszáradjon, és dörzsölje át

a vasalótalpat többször rétegesen hajtogatott nedves pamutkendővel. (Soha ne használjon dörzsis törlőt vagy vegyszereket)

- Ismétlje meg az öntisztítási folyamatot legalább kétszer.
- **FIGYELMEZTETÉS:** Javasoljuk, hogy a folyamatot havonta egyszer végezze el, hogy meghosszabbítsa a vasalókészülék élettartamát. Ha az Ön lakhelyén nagyon kemény a víz, vagy vasalás közben vízkő jelenik meg a vasalótalpon, használja ezt a funkciót.

### HOGYAN BÁNJUNK A VÍZKŐ LERAKÓDÁSSAL:

- A készülék megfelelő működéséhez óvni kell a vízkő és magnézium lerakódástól, amelyet a keményvíz használata idézhet elő.
- Ennek a fajta problémának az elkerülése érdekében, célszerű desztillált vizet használni.
- Azonban, ha nem lehetséges a fent javasolt típusú víz használata, akkor adott időközönként meg kell tisztítani a készüléket a vízkőtől:
  - 6 hetente, ha a víz „nagyon kemény”.
  - 12 hetente, ha a víz „kemény”.
- Ehhez ajánlott a specifikus termék használata, amely szakboltokban és jogosult szakszervezetekben kapható.
- Speciális vízkő eltávolító terméket kell használni az ilyen készülékek megtisztításához.
- Az otthon előállított készítmények, mint például az ecet, használata nem ajánlatos a készülék vízkömentesítésére.

## БЪЛГАРСКИ

BG

### ОПИСАНИЕ

- A Хранилище на водния контейнер
- B Плоча за гладене
- C Щит на захранващия кабел на уреда.
- D Бутон за парата.
- E Блок бутони
  - 1 ON / OFF
  - 2 Бутон за регулиране на паропотока
  - 3 Бутон регулатор на температурата
- F LED Дисплей
- G Блокировъчна система
- H Система за деблокиране
- I Капак на входа на водата
- J Чаша за пълнене
- K Място за съхранение на кабела

- В случай, че уредът, с който разполагате е модел, некомплектован с гореописаните приставки, тях можете да придобиете отделно в сервизите за техническо обслужване.

### УПОТРЕБА И ПОДДРЪЖКА:

- Преди употреба развийте напълно захранващия кабел на уреда.
- Преди употреба на ютията, изпъртете цикъл на автоматизиране, следвайки съответните указания.
- Не използвайте уреда при неправилно поставени приставки.
- Не пускайте уреда в действие без вода.
- Моля не използвайте уреда, ако някои от устройствата за включване и изключване не работи.
- Изключете уреда, когато не го използвате, или когато се готвите да го почистите.
- Съхранявайте уреда далеч от досега на деца и/или хора с намалени физически, сензорни или умствени възможности, или такива без опит и познания за боравене с него.
- Не съхранявайте и не пренасяйте уреда, ако не е истина напълно.
- В случай, че ютията бъде оставена за дълго време на своето хранилище, това може да предизвика изменение на последното. Това обстоятелство не оказва влияние върху изправната работа на уреда.
- За правилно използване, поддържайте плочата за гладене добре полирана, не я поставяйте върху метални предмети (като

например върху масата за гладене, копчета, щипове...).

- Използвайте уреда единствено с вода.
- Периодично проверявайте, дали херметичното уплътнение на обезопасителната капачка се намира в изправно състояние.
- Преди да пристъпите към употреба на уреда, уверете се, че клапата/ите не е/са задръстена/и.
- Преди да пуснете уреда в действие, проверете дали капакът е добре затворен.
- В никакъв случай не оставяйте без наблюдение уреда, докато е включен. По този начин ще спестите енергия, а също и ще удължите живота на ел. уреда.
- Не използвайте уреда върху каквато и да е част от тялото на човек или животно.

### НАЧИН НА УПОТРЕБА

#### ЗАБЕЛЕЖКИ ПРЕДИ УПОТРЕБА:

- Уверете се, че изцяло сте отстранили опаковката на уреда.
- Някои части на уреда са леко смазани, поради което, при включване за първи път е възможно уредът да започне слабо да дими. Скоро след това, димът ще изчезне.
- Подгответе уреда в зависимост от функцията която желаете да използвате:

#### ПЪЛНЕНЕ С ВОДА:

- Преди включването на уреда, задължително следва да напълните резервоара с вода.
- **ВНИМАНИЕ:** Препоръчва се използването на дестилирана вода, особено ако водата с която разполагате не е чиста или е "твърда" (съдържаща калций или магнезий).
- Отворете капака на отвора за пълнене с вода.
- Напълнете резервоара със студена вода.
- Напълнете резервоара без да превишавате максималното ниво MAX
- Налейте вода с помощта на мерителната чаша и съответната фуния.
- Затворете капака на отвора за пълнене на вода.



### УПОТРЕБА:

- Придупотребявайте развийте напълно захранващия кабел на уреда.
- Натиснете двата бутона "PUSH", за да освободите уреда. Не забравяйте след употреба да задействате системата за блокировка.
- Включете уреда към електрозахранването. Екранът LED ще светне в ЗЕЛЕН цвят.
- Натиснете бутона ON/OFF (1) Уредът ще започне да загрява и цветът ще се промени на червен.
- Натиснете бутона за температура (3) и изберете желаната температура.
- Натиснете бутона за управление на паропотока (2)  и изберете желаните контроли на паропотока.

### ВНИМАНИЕ:

- \*При най-висока температура не може да се избира контрол на температурата.
- \*При най-висока температура може да се избира само контрол на паропотока\*.
- Процесът на загряване трае около 40', след което уредът е напълно готов за гладене.
- По време на изпомпването на водата в парогенератора ще се чуе звук на изпомпване. Това е нормално.
- Не използвайте температури по-високи от посочените върху етикета на дрехата/дрехите за гладене.
  - ● Температура за синтетични тъкани (Полиестер, Найлон и т.н.).
  - ●● Температура за коприна, вълна.
  - ●●● Температура за памук.
- Ако в състава на плата влизат различни видове тъкани, трябва да се избере температурата която отговаря на тъканта, нуждаеща се от най-ниска температура. (Например за плат който съдържа 60 % полиестер и 40 % памук, трябва да се избере температурата която отговаря на полиестера).

### СУХО ГЛАДЕНЕ:

- Уредът разполага с опция на сухо гладене (т.е. без пара). За целта задействайте единствената температура 1 ●

### ПАРНО ГЛАДЕНЕ:

- Парното гладене е възможно винаги когато в резервоара има вода и избраната температура е подходящата.
- Изберете температурата 0
- Изберете желаната стойност на паропотока.
- За освобождаване на постоянен паропоток, моля дръжте бутона за пароподаване постоянно натиснат.
- **ВНИМАНИЕ!** Тази функция може да се осъществява при температура, по-ниска от максималната .

### ПАРЕН УДАР:

- Тази функция подава допълнителна пара за премахването на трудните за гладене гънки.
- Изберете температура на ●●●
- Изберете паропотока на (2) 
- Придвигнете ютията в посока от отгоре надолу, докато кликвате двойно бутона за пара, за да получите ударно подаване на пара.

### ОТВЕСНО ГЛАДЕНЕ:

- С помощта на тази функция можете да гладите окачени пердета, дрехи на закачалка и т.н. За целта постъпете по следния начин:
  - Изберете максималната температура.
  - Прекарайте ютията от отгоре до долу, натискайки контролера за пара.
- **ВАЖНО!:** За памук и лен се препоръчва основата на ютията да се намира в допир с тъканта. За други, по-деликатни тъкани препоръчваме да държите ютията на няколко сантиметра отстояние.

### ФУНКЦИЯ „АВТОМАТИЧНО ИЗКЛЮЧВАНЕ“

- Уредът може да се изключи автоматично: След осемминутна работа или поддържайки натиснат бутона ON/OFF (1)

### СИСТЕМА ПРОТИВ НАТРУПВАНЕ НА КОТЛЕН КАМЪК

- Налице е филтър от особена смола в дъното на резервоара, смечаващ водата и правещ така, че по плаката да не се задържа вар.
- Не използвайте химически добавки, ароматни или премахващи котления камък вещества.



Неизпълнението на гореспоменатите изисквания води до загуба на гаранция.

### СЛЕД ПРИКЛЮЧВАНЕ НА РАБОТАТА С УРЕДА:

- Натиснете бутон (1) за около 3 секунди
- Изключете уреда от захранващата мрежа, изпразнете водния резервоар (правете това след всяка употреба) и оставете уреда да изстине, преди да предприемете каквато и да било действие по почистване.
- Поставете тръбата и захранващия кабел в хранилището за целта

### МЕХАНИЗЪМ ЗА АВТОМАТИЧНО ИЗКЛЮЧВАНЕ ПРИ ПРЕГРЯВАНЕ:

- Уредът е снабден със защитен механизъм, предпазващ го от всякакъв вид прегряване.

### ПОЧИСТВАНЕ

- Преди почистване, изключете уреда от захранващата мрежа и го оставете да изстине.
- Почистете уреда с влажна кърпа, напоена с няколко капки миец препарат, след което го подсушете.
- За почистването на уреда не използвайте разтворители и препарати с киселинен или основен рН фактор, като например белина и абразивни продукти.
- Не потапяйте уреда във вода или друга течност, и не го поставяйте под течаща вода.

### ФУНКЦИЯ „САМОПОЧИСТВАНЕ“:

- Напълнете водния резервоар с вода до максимално количество.
- Включете уреда към електрозахранването, поставете на 0, дръжте ютията във водоравно положение върху мивката.
- Натиснете бутона ON/OFF (1) Уредът започва да загрева.
- След 30'-тно загревяване, придържайте натиснат бутона за регулиране на парата., (2), . На екрана е лампичката LED ще светне в ЗЕЛЕНО и уредът ще започне процеса на самопочистване.
- Леко придвижвайте ютията напред-назад.

- Функцията „самопочистване“ може да бъде спряна автоматично след изтичането на една минута или, ако желаете това, натиснете бутона за управление на паропотока  (2) отново, за да спрете почистването.

- След самопочистването, загрейте за известно време уреда на сухо (без пара), за да извадите водата от обувката. След изстиването му, изтрийте обувката със сгъната на две влажна памучна кърпа. (В никакъв случай не използвайте кухненска тел, абразивни повърхности или химически изделия)

- Повторете процеса на самопочистване поне два пъти.

- **ВНИМАНИЕ:** За удължаване полезния живот на системата за гладене се препоръчва процесът да се извършва поне веднъж месечно. Ако водата във вашия район е много твърда или забележите, че по време на гладенето от обувката излиза варовик, използвайте тази функция.

### ОБРАБОТКА НА НАСЛОЕНИЯТА ОТ КОТЛЕН КАМЪК:

- Уредът работи изправно при условие, че е почистен от котлен камък или магнезий, отложени се в него при използване на силно варовита вода.

- За да избегнете проблеми от този вид, се препоръчва използването на дестилирана вода.

- И все пак, ако не е възможно използването на препоръчаният по-горе вид вода, трябва да пристъпите към периодичната обработка на уреда за премахване на котления камък, с периодичност от:

- Всеки 6 седмици, ако водата е “много твърда”.
- Всеки 12 седмици, ако водата е “твърда”.

- За целта препоръчваме да се използва продукт против котлен камък за този вид уреди. Препаратът се продава в специализирани магазини и оторизираните сервиси.

- Не се препоръчват домашни разтвори, като например използването на оцет при обработката за премахването на котления камък от уреда.

**DESCRIERE**

- A Rezervor de apă
- B Talpa fierului de călcat
- C Protecție cablu de alimentare
- D Buton pentru abur
- E Grup de butoane
  - 1 Buton ON/OFF
  - 2 Buton de reglare a aburului
  - 3 Buton de temperatură

F Ecran LED

G Sistem de blocare

H Sistem de deblocare

I Capac admisie apă

J Recipient de umplere cu apă

K Compartiment cablu

- Dacă modelul aparatului dvs. nu are accesorii-le descrise mai sus, acestea pot fi achiziționate și separat de la serviciul de asistență tehnică.

**UTILIZARE ȘI ÎNGRIJIRE:**

- Desfășurați complet cablul de alimentare al aparatului înainte de fiecare utilizare.
- Înainte de a utiliza fierul de călcat, efectuați un ciclu de autocurățare urmând instrucțiunile corespunzătoare
- Nu utilizați aparatul dacă accesoriile acestuia nu sunt montate corespunzător.
- Nu porniți aparatul fără să aibă apă.
- Nu utilizați aparatul dacă comutatorul pornit/oprit nu funcționează.
- Nu utilizați aparatul dacă este înclinat și nu îl răsturnați.
- Nu utilizați aparatul dacă oricare dintre pozițiile de pornire/oprire nu funcționează.
- Deconectați aparatul de la rețeaua de alimentare atunci când nu îl utilizați și înainte de a-l curăța.
- Depozitați aparatul într-un loc care să nu fie la îndemâna copiilor și/sau a persoanelor cu capacități fizice, senzoriale sau mentale reduse, ori care nu au experiența sau cunoștințele necesare.
- Nu depozitați și nici nu transportați aparatul dacă este încă fierbinte.
- Păstrarea fierului în suportul carcasei sale la temperatură maximă o vreme prea îndelungată, poate cauza schimbarea culorii acestuia,

însă acest lucru nu va afecta modul corect de funcționare a aparatului.

- Pentru funcționare corectă, păstrați talpa într-o stare bună și nu o utilizați pe suprafețe metalice (călcarea părților cu placă metalică, fiermoare etc.).
- Utilizați numai apă pentru aparat.
- Verificați dacă capacul de siguranță este bine înșurubat înainte de a porni aparatul.
- Înainte de fiecare utilizare, verificați ca suprafețele produsului să nu fie blocate.
- Capacul trebuie să fie închis în mod corespunzător înainte de a porni aparatul.
- Nu lăsați niciodată aparatul conectat și nesupravegheat dacă nu este utilizat. Astfel se economisește energie și se prelungește durata de viață a aparatului.
- Nu utilizați aparatul pe vreo porțiune a corpului unei persoane sau unui animal.

**INSTRUCȚIUNI DE UTILIZARE****ÎNAINTE DE UTILIZARE:**

- Asigurați-vă că ați înlăturat toate ambalajele produsului.
- Unele piese ale aparatului au fost lubrificate ușor. În consecință, la prima utilizare a produsului este posibil să observați fum. După o perioadă scurtă de timp, fumul va dispărea.
- Pregătiți aparatul conform funcției pe care doriți să o folosiți.

**UMPLEREA CU APĂ:**

- Înainte de a porni aparatul trebuie să umpleți compartimentul pentru apă.
- **NOTĂ:** Este recomandat să utilizați apă distilată, mai ales dacă apa din zona dvs. conține argilă sau dacă este „dură” (conține calcar sau magneziu).
- Deschideți capacul pentru alimentare cu apă.
- Umpleți compartimentul cu apă rece.
- Umpleți recipientul cu respectarea nivelului MAX .
- Turnați apa cu ajutorul paharului de măsurare și a pâlniei furnizate.
- Închideți capacul.

**UTILIZARE:**

- Desfășurați complet cablul înainte de a-l introduce în priză.
- Conectați aparatul la rețeaua de alimentare.
- Apăsăți ambele butoane „PUSH” pentru a elibera aparatul, după utilizare, apăsați butonul de blocare pentru a fixa aparatul în poziție.
- Conectați aparatul la rețeaua electrică, iar afișajul LED se va aprinde în culoarea VERDE.
- Apăsăți butonul ON/OFF (1), iar produsul va începe să se preîncălzească și pe afișajul LED se va aprinde culoarea ROȘIE.
- Apăsăți butonul de temperatură (3), și selectați temperatura dorită.
- Apăsăți butonul de reglare a aburului (2), și selectați controlul aburului dorit.

**NOTĂ:**

- \*La punctul de temperatură ● nu se poate selecta controlul aburului.
- \*La punctul de temperatură ●● se poate selecta doar controlul aburului (2) 
- Este nevoie de aproximativ 40 de minute pentru procesul de încălzire, după care este complet gata de utilizat.
- Este normal să se audă un sunet specific pe măsură ce apa este pompată în stația de aburi.
- Nu folosiți temperaturi mai mari decât cele indicate pe hainele care urmează să fie tratate.
  - ● Temperatură pentru fibre sintetice (poliester, nailon...)
  - ●● Temperatură pentru mătase, lână.
  - ●●● Temperatura pentru bumbac și pânză de in
- Dacă hainele au diverse tipuri de fibre, selectați temperatura pentru fibra care necesită cea mai scăzută valoare. (De exemplu, selectați temperatura de poliester pentru un articol fabricat din 60% poliester și 40% bumbac).

**CĂLCARE USCATĂ:**

- Aparatul are o opțiune de călcare uscată (fără abur). Pentru a utiliza această opțiune temperatura trebuie să fie la punctul 1

**CĂLCARE CU ABUR CONTINUU**

- Este posibil să călcați cu abur continuu ori de câte ori rezervorul este umplut cu apă și este selectată temperatura adecvată.
- Selectați temperatura la ●● sau ●●●.
- Selectați modul de reglare a aburului dorit.
- Apăsăți și mențineți apăsat butonul pentru abur pentru a elibera aburul continuu.
- **ATENȚIE:** Această funcție nu poate funcționa la o temperatură mai scăzută ●.

**FUNCȚIE DE EXPLOZIE DE ABUR**

- Funcția de explozide de abur oferă abur suplimentar pentru îndepărtarea cutelor dificile.
- Selectați temperatura la ●●●
- Selectați aburul de la (2) 
- Mișcați fierul de călcat de sus în jos în timp ce faceți dublu clic pe butonul pentru abur pentru a elibera aburul.

**ABUR CU FIERUL VERTICAL:**

- Se pot călca perdele suspendate, piese de îmbrăcăminte în cuier etc. Pentru aceasta, respectați instrucțiunile:
  - Selectați temperatura maximă.
  - Deplasați fierul de călcat de sus în jos, apăsând butonul de control al aburului cu materialul.
- **IMPORTANT:** pentru bumbac și in, este recomandat să puneți baza fierului în contact cu materialul. Pentru alte fibre, mai delicate, este recomandat să păstrați baza fierului la câțiva centimetri distanță.

**FUNCȚIE DE OPRIRE AUTOMATĂ**

- Dacă aparatul nu funcționează, acesta se poate opri automat după 8 minute, continuând să clipească. Dacă apăsați butonul ON/OFF (1), acesta se poate reseta.

**SISTEMUL ANTICALCAR**

- Un filtru special de rășină aflat în partea de jos a rezervorului de apă înlătură duritatea apei și previne acumularea de calcar în placă.
- Nu folosiți aditivi chimici, substanțe parfumate sau decalcifianți. Nerespectarea reglementărilor menționate mai sus duce la pierderea garanției.

## DUPĂ CE AȚI TERMINAT DE UTILIZAT APARATUL

- Apăsăți butonul (1) ON/OFF timp de 3 secunde.
- Deconectați aparatul de la rețeaua electrică, goliți rezervorul de apă (faceți acest lucru după fiecare utilizare) și lăsați-l să se răcească înainte de a întreprinde orice operațiune de curățare.
- Puneți tubul și cablul de alimentare în dulapul de depozitare.



## PROTECTOR TERMIC DE SIGURANȚĂ:

- Aparatul are un dispozitiv de siguranță care previne supraîncălzirea sa.

## CURĂȚAREA

- Deconectați aparatul de la rețeaua de alimentare electrică și lăsați-l să se răcească înainte de efectuarea oricărei operații de curățare.
- Curățați aparatul cu o cârpă umedă și câteva picături de detergent lichid, apoi ștergeți-l.
- Nu utilizați solvenți sau produse cu pH acid sau bazic, precum înălbitori sau produse abrazive, pentru curățarea aparatului.
- Nu scufundați niciodată aparatul în apă sau în orice alt lichid și nu lăsați apa să curgă pe acesta.

## AUTOCURĂȚATRA

- Umpleți rezervorul de apă până la nivelul maxim.
- Conectați aparatul la rețeaua electrică, așezați fierul de călcat orizontal deasupra chiuvetei.
- Dacă apăsați butonul ON/OFF (1), produsul va începe preîncălzirea.
- După ce se încălzește timp de 30 minute, apăsați și mențineți apăsat butonul de reglare a aburului (2)  până când pe afișajul LED se va aprinde culoarea VERDE, iar când aparatul va începe funcția de autocurățare, legănați ușor fierul de călcat înainte și înapoi.
- Funcția de autocurățare se poate opri automat după 1 minut, sau apăsați din nou butonul de reglare a aburului (2)  pentru a opri funcționarea.
- După autocurățare, încălziți aparatul la căldură uscată (fără aburi) pentru a fi eliminată apa din

talpă, și ștergeți talpa cu o cârpă de bumbac umedă împăturită de mai multe ori. (Nu folosiți niciodată bureți abrazivi sau agenți chimici)

- Repetați procesul de autocurățare de cel puțin două ori.
- **NOTIFICARE:** Recomandăm executarea procesului o dată pe lună pentru a prelungi durata de viață a centrului de călcat. Dacă apa din zona dvs. este foarte dură sau dacă observați că fierul de călcat lasă depuneri de calcar în timpul utilizării, folosiți această funcție

## TRATAREA DEPUNERILOR DE CALCAR:

- Pentru ca aparatul să funcționeze corect, trebuie menținut fără depunerile de calcar sau magneziu create prin folosirea apei dure.
- Pentru a evita acest tip de problemă, este recomandat să utilizați apă distilată.
- Totuși, dacă nu puteți utiliza tipul de apă recomandat mai sus, trebuie să îndepărtați periodic depunerile de calcar de pe aparat:
  - La fiecare 6 săptămâni dacă apa este „foarte dură”.
  - La fiecare 12 săptămâni dacă apa este „dură”.
- Pentru a face aceasta, recomandăm utilizarea produsului specific pentru acest gen de aparat, care poate fi găsit în magazinele specializate și în atelierile service autorizate.
- Un produs anti calcar specific trebuie utilizat la acest tip de aparat.
- Soluțiile improvizate nu sunt recomandate pentru detartrajul acestui aparat, de exemplu utilizarea oțetului.

### معالجة القشور الكلسية:

لأجل تشغيل مثالي للجهاز، فإنه يجب أن يكون خالياً من قشور الكلس أو المغنيسيوم، والتي تنشأ عن استعمال مياه عالية العسر. لتجنب هذا النوع من المشاكل ينصح باستخدام الماء المقطر. في كل حال من الأحوال، إذا لم يمكن استعمال نوع المياه الموصى بها سابقاً، ينبغي إجراء بشكل دوري معالجة إزالة الترسبات من الجهاز،

### مع فترة دورية:

- كل 6 أسابيع إذا كان الماء «شديد العسر».
  - كل ٢١ أسبوع إذا كان الماء «عسراً».
- لذلك فإننا ننصح باستخدام منتج معين لهذا النوع من الأجهزة، الذي يباع في متاجر متخصصة وخدمات تقنية معتمدة. لا ينصح محاليل محلية الصنع، مثل استعمال الخل، في معالجة إزالة الترسبات من الجهاز

لا تستخدم المضافات الكيماوية أو المواد العطرية أو مزيلات الترسبات. يؤدي عدم الامتثال للإرشادات المذكورة أعلاه إلى فقدان الضمان.

### بعد الانتهاء من استعمال الجهاز:

اضغط على الزر ١ لمدة ٣ ثوانٍ تقريباً  
افصل الجهاز عن التيار الكهربائي، وأفرغ خزان الماء (افعل ذلك بعد كل استخدام) واتركه يبرد قبل الشروع بأي مهمة تنظيف. ضع الأنيوب وسلك الطاقة في مكان تثبيت التخزين

### واقى حراري للسلامة:

يحتوي الجهاز على نظام للسلامة يحمي الجهاز من أي زيادة في التسخين التنظيف  
افصل قابس الجهاز من التيار الكهربائي واتركه يبرد قبل البدء بأي عملية تنظيف.  
نظف الجهاز بقطعة قماش مبللة ومشرية ببضع قطرات من المنظف ومن ثم جففه.  
لا تستخدم المذيبات ولا المنظجات ذات عنصر Hp حمضي أو قاعدي مثل المبيضات ولا المنظجات الكاشطة لتنظيف الجهاز. لا تغطس الجهاز في الماء أو سائل آخر، ولا تضعه تحت الصنوبر.

### وظيفة التنظيف الذاتي:

املاً خزان الماء حتى مستوى الحد الأقصى.  
قم بتوصيل الجهاز بالتيار الكهربائي، ضع أو أمسك المكواة أفقياً فوق المخسلة.  
اضغط على زر FFO/NO (١)، يبدأ الجهاز في التسخين المسبق.  
بعد التسخين لمدة ٠٣ دقيقة، اضغط مع الاستمرار على زر منظم البخار، (٢)، يضيء على الشاشة مؤشر DEL باللون الأخضر و يبدأ الجهاز في وظيفة التنظيف الذاتي  
قم بتحريك المكواة برفق إلى الأمام وإلى الخلف.  
يمكن أن تتوقف وظيفة التنظيف الذاتي تلقائياً بعد ١ دقيقة، أو إذا رغبت في ذلك اضغط على زر منظم البخار (٢) مرة أخرى لإيقاف التنظيف.  
بعد التنظيف الذاتي، سخن الجهاز (بدون بخار) لفترة من الوقت لتجفيف الماء على قاعدة المكواة، وبمجرد أن يبرد، افرك قاعدة المكواة بقطعة قماش قطنية مبللة مطوية عدة مرات. (لا تستخدم أبداً جلابيات ولا منتجات كيميائية)  
كرر عملية التنظيف الذاتي مرتين على الأقل.  
تنبيه: نوصي القيام بهذه العملية مرة واحدة في الشهر لإطالة العمر الافتراضي لنظام الكوي. إذا كانت المياه في منطقتك شديدة العسر أو لاحظت خروج تكلس من قاعدة المكواة أثناء الكوي، فاستخدم هذه الوظيفة

إذا كان تركيب النسيج يحتوي على أنواع مختلفة من الأنسجة، فيجب تحديد درجة الحرارة المناسبة للأنسجة التي تتطلب درجة حرارة منخفضة أكثر. (على سبيل المثال بالنسبة لنسيج يحتوي على ٦٠% من البوليستر و ٤٠% من القطن، فيجب تحديد درجة الحرارة المناسبة للبوليستر).

### الكوي الجاف:

يحتوي الجهاز على خيار الكوي الجاف (بدون بخار). للقيام بذلك قم فقط بتشغيل درجة الحرارة (١) ●

### الكوي بالبخار:

يمكن الكوي بالبخار طالما الخزان مزود بالماء ودرجة الحرارة التي تم تحديدها تكون مناسبة.  
حدد درجة الحرارة ●● أو ●●●  
حدد مستوى البخار المطلوب.  
اضغط مع الاستمرار على زر البخار لتحرير البخار المستمر.  
تحذير: لا يمكن أن تعمل هذه الوظيفة تحت درجة حرارة أقل من النقطة .

### خففة بخار:

توفر هذه الوظيفة بخار إضافي لإزالة التجاعيد المستعصية.  
حدد درجة الحرارة في  
حدد البخار في (٢).  
قم بتحريك المكواة باتجاه من الأعلى إلى أسفل مع النقر المزدوج على زر البخار لتحرير تدفق البخار.

### الكوي العمودي:

يمكن كوي الستائر المعلقة وقطع الملابس في شماغاتها الخاصة بها وما إلى ذلك، وللقيام بذلك باشر على النحو التالي:

حدد درجة الحرارة القصوى  
مرر المكواة من الأعلى إلى الأسفل عن طريق الضغط على أداة التحكم بالبخار.  
هام: بالنسبة للقطن والكتان ينصح وضع قاعدة المكواة مع ملامسة النسيج، بالنسبة لغيرها من الأنسجة الرقيقة، ينصح أن تكون قاعدة المكواة على مسافة بضع سنتيمترات.

وظيفة الإطفاء التلقائي  
يمكن إطفاء الجهاز تلقائياً: بعد ٨ دقائق بدون تشغيل أو بالضغط مع الاستمرار على زر FFO/NO (١)  
نظام مضاد للتكلس  
يعمل مرشح الراتنج الخاص في قعر خزان الماء على تنعيم المياه ومنع تراكم التكلس في المكواة.

## فصول

لا تستخدم الجهاز على أي جزء من جسم شخص أو حيوان.  
طريقة الاستخدام

## ملاحظات أولية للاستعمال:

تأكد من إزالة جميع مواد التعبئة والتغليف من المنتج.  
لقد تم تزييت بعض أجزاء الجهاز قليلاً، لذلك عند تشغيل الجهاز لأول مرة قد ينبعث دخان خفيف. بعد وقت قصير سيتوقف هذا الدخان.

قم بإعداد الجهاز وفقاً للوظيفة المطلوب القيام بها:  
تعبئة الماء:

لا بد من ملء الخزان مسبقاً بالماء قبل تشغيل الجهاز.  
ملاحظة: من المستحسن استعمال ماء مقطر، وخاصة إذا كان الماء المتوفر لديك يحتوي على نوع من الطين أو من النوع «العسر» (الذي يحتوي على كالسيوم أو مغنيسيوم).  
افتح غطاء فوهة تعبئة الماء.  
املاً الخزان بالماء البارد.  
املاً الخزان مع مراعاة المستوى XAM.  
صب الماء بمساعدة كوب القياس والقمع الخاص.  
أغلق غطاء فوهة تعبئة الماء.

## الاستعمال:

انشر السلك بالكامل قبل توصيل القابس.  
اضغط على زر «HSUP» لتحرير الجهاز. تذكر بعد الانتهاء من الاستخدام تشغيل نظام القفل.  
قم بتوصيل الجهاز بالتيار الكهربائي، تضيء شاشة DEL باللون الأخضر.  
اضغط على زر FFO/NO (1)، وسيبدأ الجهاز في التسخين المسبق، وسيغير اللون إلى الأحمر.  
اضغط على زر درجة الحرارة (3)، وحدد درجة الحرارة المطلوبة.  
اضغط على زر تنظيم البخار (2)، وحدد التحكم في البخار المطلوب.

## ملاحظة:

- \* عند نقطة درجة الحرارة، ● لا يمكن تحديد التحكم في البخار.
- \* عند نقطة درجة الحرارة، ●● يمكن فقط تحديد التحكم في البخار.
- تستغرق عملية التسخين حوالي ٠٤ دقيقة، وبعد ذلك يصبح جاهزاً تماماً للكوي.
- من الطبيعي سماع صوت ضج عندما يتم ضخ الماء إلى محطة البخار. لا تستعمل درجات حرارة أعلى من تلك المحددة في قطعة/قطع الملابس المراد التعامل معها.
- درجة حرارة للأنسجة الاصطناعية (بوليستر، نايلون...).
- درجة حرارة للحريير والصوف.
- درجة حرارة للقطن.

|   |                   |
|---|-------------------|
| A | خزان ماء          |
| B | قاعدة المكواة     |
| C | واقي سلك الطاقة   |
| D | زر بخار           |
| E | مجموعة أزرار      |
|   | FFO/NO-١          |
|   | ٢-زر منظم البخار  |
|   | ٣-زر درجة الحرارة |
| F | شاشة DEL          |
| G | نظام قفل          |
| H | نظام فتح القفل    |
| I | غطاء مدخل الماء   |
| J | كوب ملء           |
| K | مكان تثبيت للسلك  |

في حال لم يكن لدى طراز جهازك الملحقات المذكورة أعلاه، يمكن أيضاً شراؤها بشكل منفصل في مركز خدمات الصيانة التقنية.

## الاستخدام والعناية:

قبل كل استعمال، انشر بالكامل سلك التيار الكهربائي للجهاز.  
قبل استخدام المكواة، قم بإجراء دورة التنظيف الذاتي باتباع التعليمات المناسبة  
لا تستعمل الجهاز إذا لم تكن أدواته الملحقة مركبة بالشكل الصحيح.  
لا تشغل الجهاز بدون ماء.  
لا تستعمل الجهاز إذا كانت أداة التشغيل/الإيقاف لا تعمل.  
افصل قابس الجهاز من التيار الكهربائي عند عدم استعماله وقبل القيام بأي عملية تنظيف.  
احفظ هذا الجهاز بعيداً عن متناول الأطفال و/أو الأشخاص من ذوي القدرات البدنية أو الحسية أو العقلية المنخفضة أو نقص الخبرة والمعرفة.  
لا تقم بحفظ الجهاز أو نقله إذا كان لا يزال ساخناً.  
قد يؤدي البقاء الطويل بأقصى درجة حرارة المكواة في مكانه إلى تغيرات في لون المكواة، والتي لن تؤثر على الأداء الجيد للجهاز.  
للتشغيل السليم، حافظ على القاعدة ملساء جيداً، ولا تضعها على أجسام معدنية (على سبيل المثال على طاولة الكوي، الأزرار، السحابات...)  
لا تستخدم الجهاز إلا مع الماء.  
تحقق دورياً من الحالة المثالية لمفصل مانع التسرب من سداة الأمان.  
قبل كل استعمال تحقق من عدم انسداد الصمام/الصمامات.  
تأكد من أن الغطاء مغلق تماماً قبل تشغيل الجهاز.  
لا تترك الجهاز أبداً موصولاً وبدون مراقبة. بالإضافة إلى ذلك ستقوم بتوفير الطاقة وإطالة عمر الجهاز.

## **ES) GARANTÍA Y ASISTENCIA TÉCNICA**

Este producto goza del reconocimiento y protección de la garantía legal de conformidad con la legislación vigente. Para hacer valer sus derechos o intereses debe acudir a cualquiera de nuestros servicios de asistencia técnica oficiales.

Podrá encontrar el más cercano accediendo al siguiente enlace web: <http://solac.com>

También puede solicitar información relacionada poniéndose en contacto con nosotros por el teléfono que aparece al final de este manual.

Puede descargar este manual de instrucciones y sus actualizaciones en <http://solac.com>

## **EN ) WARRANTY AND TECHNICAL ASSISTANCE**

This product enjoys the recognition and protection of the legal guarantee in accordance with current legislation. To enforce your rights or interests you must go to any of our official technical assistance services.

You can find the closest one by accessing the following web link: <http://solac.com>

You can also request related information by contacting us by phone.

You can download this instruction manual and its updates at <http://solac.com>

## **DE) GARANTIE UND TECHNISCHER SERVICE**

Dieses Produkt ist von der gesetzlichen Garantie gemäss der geltenden Gesetzgebung geschützt. Um Ihre Rechte und Interessen geltend zu machen, müssen Sie eines unserer offiziellen Servicezentren aufsuchen.

Über folgenden Link finden Sie ein Servicezentrum in Ihrer Nähe: <http://solac.com>

Sie können auch Informationen anfordern, indem Sie sich mit uns in Verbindung setzen.

Sie können dieses Benutzerhandbuch und seine Aktualisierungen unter <http://solac.com>

## **FR) GARANTIE ET ASSISTANCE TECHNIQUE**

Ce produit est reconnu et protégé par la garantie établie conformément à la législation en vigueur. Pour faire valoir vos droits ou intérêts, vous devez vous adresser à l'un de nos services d'assistance technique agréés.

Pour savoir lequel est le plus proche, vous pouvez accéder au lien suivant : <http://solac.com>

Vous pouvez aussi nous contacter pour toute information.

Vous pouvez télécharger ce manuel d'instructions et ses mises à jour sur <http://solac.com>

## **PT) GARANTIA E ASSISTÊNCIA TÉCNICA**

Este produto goza do reconhecimento e proteção da garantia legal em conformidade com a legislação em vigor. Para fazer valer os seus direitos ou interesses, deve recorrer sempre aos nossos serviços oficiais de assistência técnica.

Poderá encontrar o mais próximo de si através do seguinte website: <http://solac.com>

Também pode solicitar informações relacionadas, pondo-se em contacto connosco.

Pode fazer o download deste manual de instruções e suas atualizações em <http://solac.com>

## **IT) GARAZIA E ASSISTENZA TECNICA**

Questo prodotto possiede il riconoscimento e la protezione della garanzia legale di conformità con la legislazione vigente. Per far valere i suoi diritti o interessi, dovrà rivolgersi a uno qualsiasi dei nostri servizi ufficiali di assistenza tecnica.

Può trovare il più vicino cliccando sul seguente link: <http://solac.com>

Inoltre, può richiedere informazioni mettendosi in contatto con noi.

Può scaricare questo manuale di istruzioni e i suoi aggiornamenti da <http://solac.com>

## **CA) GARANTIA I ASSISTÈNCIA TÈCNICA**

Aquest producte gaudeix del reconeixement i protecció de la garantia legal de conformitat amb la legislació vigent. Per fer valer els seus drets o interessos ha d'acudir a qualsevol dels nostres serveis d'assistència tècnica oficials.

Podrà trobar el més proper accedint al següent enllaç web: <http://solac.com>

També pot demanar informació relacionada posant-se en contacte amb nosaltres al telèfon que apareix al final d'aquest manual.

Podeu descarregar aquest manual d'instruccions i les seves actualitzacions a <http://solac.com>

com

## **NL) GARANTIE EN TECHNISCHE ONDERSTEUNING**

Dit product valt onder de legale garantievoorwaarden zoals bepaald in de actuele wetgeving. Om een beroep te doen op uw rechten of aanspraken kunt u contact opnemen met onze officiële technische service.

U kunt de dichtstbijzijnde technische service vin-



den op de website: <http://solac.com>  
Voor verdere informatie kunt u ook contact met ons opnemen.

U kunt deze gebruiksaanwijzing en eventuele actualisering en ervan downloaden via <http://solac.com>

## **PL) GWARANCJA I SERWIS TECHNICZNY**

Ten produkt jest uznawany i chroniony prawną gwarancją zgodnie z obowiązującymi przepisami. W celu wyegzekwowania swoich praw lub interesów, należy udać się do dowolnego z naszych oficjalnych usług pomocy technicznej. Najbliższy punkt można znaleźć, korzystając z poniższego linku: <http://solac.com>  
Można również poprosić o informacje, kontaktując się z nami.

Można też pobrać niniejszą instrukcję obsługi i jej aktualizacje <http://solac.com>

## **BG) ГАРАНЦИЯ И ТЕХНИЧЕСКА ПОМОЩ**

Настоящият продукт има законна гаранция, в съответствие с действащото законодателство. За да упражните правата си на потребител следва да се насочите към някой от нашите оторизирани сервиси.

Най-близкия до Вас сервис можете да откриете на следния линк: <http://solac.com>

Също така, можете да потърсите информация, свързвайки се с нас (вижте на последната страница на наръчника).

Наръчника с указания и неговите осъвременявания можете да свалите на следния <http://solac.com>

## **CZ) ZÁRUKA A TECHNICKÁ PODPORA**

Tento produkt má uznání a ochranu právní záruky v souladu s platnými právními předpisy. Chcete-li uplatnit vaše práva nebo zájmy, musíte navštívit některý z našich oficiálních servisů technické podpory.

Nejbližší můžete najít na následujícím odkazu: <http://solac.com>

Můžete si také vyžádat související informace, a to tak, že nás kontaktujete.

Tento návod k obsluze a jeho aktualizace si můžete stáhnout na adrese <http://solac.com>

## **SK) ZÁRUKA A TECHNICKÁ POMOC**

Tento výrobok má uznanie a ochranu právnej záruky v súlade s aktuálnou legislatívou. Ak si

chcete presadiť svoje práva, musíte prejsť do našich oficiálnych služieb technickej pomoci.

Najbližšie služby nájdete na nasledujúcom webovom odkaze: <http://solac.com>

Ak požadujete aj súvisiace informácie, môžete sa obrátiť na nás.

Tento návod na obsluhu a jeho aktualizácie si môžete prevziať z lokality <http://solac.com>

## **HU) GARANCIA ÉS TECHNIKAI SEGÍTSÉGNYÚJTÁS**

Ez a termék a hatályos jogszabályokkal összhangban a jogi garancia elismerését és védelmét élvezi. Jogainak vagy érdekeinek érvényesítése érdekében igénybe kell vennie hivatalos technikai segítségnyújtási szolgáltatásainkat.

A legközelebbi irodánkat a következő internetes linken keresztül találhatja meg: <http://solac.com>  
Amennyiben további kapcsolódó információkat szeretne kapni, lépjen velünk kapcsolatba.

A jelen használati útmutatót és annak frissítéseit a <http://solac.com> címen töltheti le.

## **RO) GARANȚIE ȘI ASISTENȚĂ TEHNICĂ**

Acest produs beneficiază de recunoașterea și protecția garanției legale în conformitate cu legislația în vigoare. Pentru a vă exercita drepturile sau interesele, trebuie să vă adresați unuia dintre serviciile noastre oficiale de asistență tehnică.

Puteți găsi cel mai apropiat serviciu de asistență tehnică accesând următorul link web: <http://solac.com>

De asemenea, puteți solicita informații conexe, contactând-ne (consultați ultima pagină a manualului).

Puteți descărca acest manual de instrucțiuni și actualizările sale <http://solac.com> .

## **(AR) الضمان والمساعدة التقنية**

يحظى هذا المنتج بالاعتراف والحماية من الضمان القانوني وفقًا للتشريعات النافذة. لطلب حقوقك أو مصالحك يجب عليك مراجعة أي مركز من مراكزنا لخدمات المساعدة التقنية الرسمية. يمكنك العثور على الأقرب عن طريق الدخول إلى رابط الموقع التالي:

(حسب العلامة التجارية) <http://solac.com>  
كما يمكنك طلب المعلومات ذات الصلة عن طريق الاتصال بنا عبر الهاتف.

ويمكنك تحميل دليل التعليمات هذا وتحديثاته على الموقع <http://solac.com>

**AR) ARGENTINA - SOUTH AMERICA**

Av. del Libertador 1298,(B1638BEY)  
Vicente López (Pcia.Buenos Aires)  
541153685223

**BG) BULGARIA - EUROPE**

265,Okolovrasten Pat, Mladost 4 1766  
SOFIA  
35929211120

**ES) ESPAÑA - EUROPE**

Avda. Los Huetos, 79-81  
1010 Vitoria  
902012539  
atencioncliente@solac.com

**FR) FRANCIA - EUROPE**

ZA Les Bas Musats, 18  
Les Bas Musats 89100  
Malay-le-Grand  
03 86 83 90 90

**HU) HUNGRÍA - EUROPE**

Késmárk utca 11-13 1158  
BUDAPEST  
+36 1 370 4519

**IND) INDIA - ASIA**

C-175, Sector-63, Noida,  
Gautam Budh Nagar - 201301  
Delhi  
(+91) 120 4016200

**LB) LÍBANO - MIDDLE EAST**

Imasdounian Building 701064 Zalka,  
Beirut  
961 1 887 501

**LT) LITUANIA - EUROPE**

Strazdo g. 70A LT-48460  
Kaunas  
8-37 759025

**MAR) MARRUECOS - AFRICA**

Big distribution society  
4 Rue 13 Lot Smara, Oulfa,  
Casablanca  
(+212) 522 89 40 21

**ME) MONTENEGRO - EUROPE**

Rastovac bb, 81400  
Niksic  
+382 40 217 055

**MXN) MEXICO - AMERICA**

Rosas Moreno N° 4-203 Colonia de San Rafael  
C.P. 06470 – Delegación Cuauhtémoc  
Ciudad de México  
(+52) 55 55468162

**NL) HOLANDA - EUROPE**

Wartelstraat 2, 8223 EH  
Lelystad  
0320-237930

**PER) PERU - AMERICA**

Calle los Negocios 428, Surquillo  
Lima  
(511) 421 6047

**PT) PORTUGAL - EUROPE**

Avenida Rainha D. Amélia, nº12-B 1600-677  
Lisboa  
+351 210966324

**SA) SOUTHAFRICA - AFRICA**

Unit 25 & 26, San Croy Office Park, Die Agora  
Road, Croydon, Kempton Park, 1619  
Johannesburg  
(+27) 011 392 5652



# **solac**

[www.solac.com](http://www.solac.com)

20/10/2021